

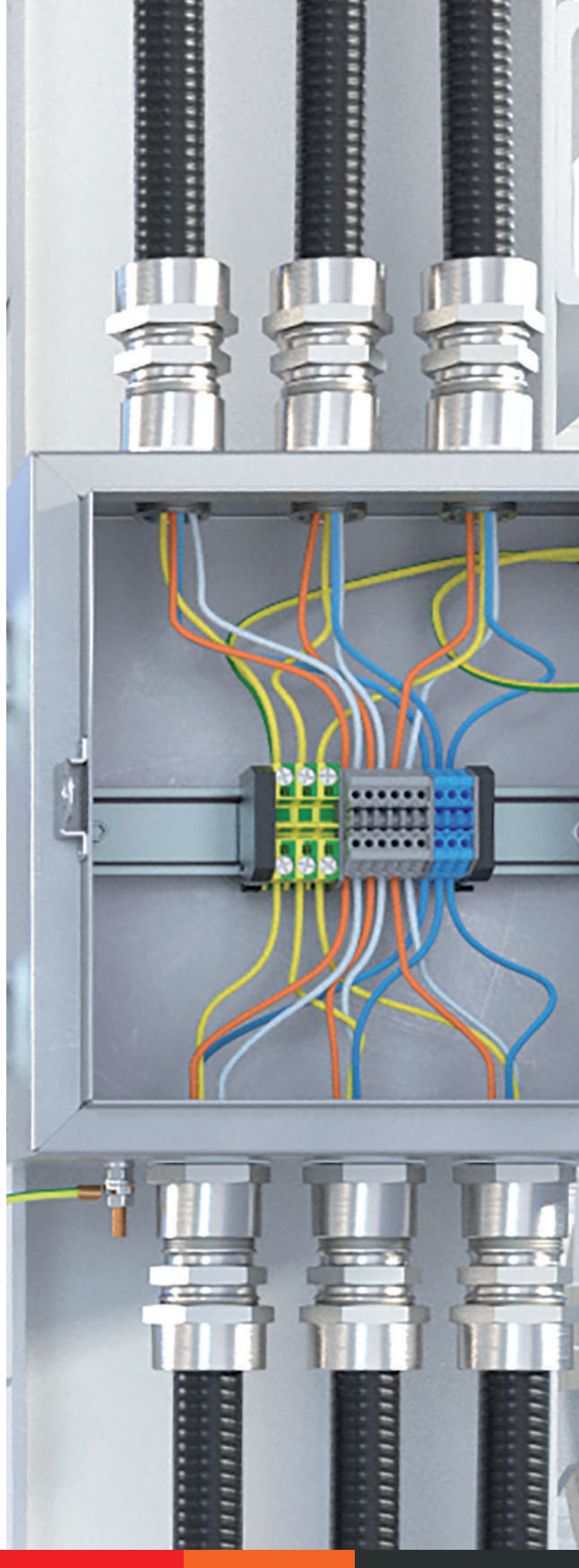

Каталог

Взрывозащищенное электрооборудование

- Клеммные коробки
- Посты управления
- Решения по монтажу
- Кабельные вводы
- Система защиты кабелей



Содержание

Клеммные коробки	1.1
Клеммные коробки повышенной надежности против взрыва с видом защиты Ex e, Ex ia, Ex tb	1.2
Клеммные коробки из алюминиевого сплава серии TBE-A и TBI-A с видом защиты Ex e, Ex ia, Ex tb	1.3
Клеммные коробки из полиэстера, армированного стекловолокном, серии TBE-P и TBI-P	1.9
Клеммные коробки из полиэстера, армированного стекловолокном, серии TBE-P и TBI-P с видом защиты Ex e, Ex ia, Ex tb	1.10
Клеммные коробки из нержавеющей стали серии TBE-S и TBI-S	1.17
Клеммные коробки из нержавеющей стали серии TBE-S и TBI-S с видом защиты Ex e, Ex ia, Ex tb	1.18
Взрывозащищенные оболочки из нержавеющей стали	1.20
Взрывонепроницаемые распределительные коробки с видом защиты Ex d, Ex e, Ex tb	1.25
Распределительные коробки серии LBD-IIC-A	1.25
Распределительные коробки из алюминиевого сплава серии LBD-IIC-A, с видом защиты Ex d, Ex e, Ex ia, Ex tb	1.26
Взрывозащищенные посты	2.1
Посты повышенной надежности против взрыва с видом защиты Ex d e, Ex ia, Ex tb	2.2
Посты управления из алюминиевого сплава серии CPE-A с видом защиты Ex de, Ex ia, Ex tb	2.4
Типовые решения. Взрывозащищенные посты управления из алюминия	2.7
Посты управления из полиэстера, армированного стекловолокном, серии CPE-P с видом защиты Ex de, Ex ia, Ex tb	2.10
Типовые решения. Взрывозащищенные посты управления из полиэстера, армированного стекловолокном	2.13
Посты управления из нержавеющей стали, серии CPE-S с видом защиты Ex de, Ex ia, Ex tb	2.16
Взрывозащищенные элементы управления для оболочек с видом защиты Ex e	2.19
Взрывозащищенные элементы управления для оболочек повышенной надежности против взрыва Ex e	2.20
Взрывонепроницаемые посты управления с видом защиты Ex d, Ex tb	2.31
Посты управления из алюминиевого сплава серии LCSD-IIB-A с видом защиты Ex d, Ex tb	2.32
Типовые решения. Посты управления из алюминиевого сплава	2.35
Взрывозащищенные элементы управления для взрывонепроницаемых оболочек серии EXDCU с видом защиты Ex d, Ex tb	2.42
Комплекты для крепления оборудования	3.1
Решения по монтажу оборудования клеммных коробок, постов управления	3.2
Монтаж оборудования на универсальную стойку	3.3
Монтаж оборудования на универсальную раму	3.4
Монтаж оборудования на универсальный обжимной комплект монтажных профилей	3.5
Крепление к эстакаде, стойке, балке, конструкциям	3.5
Монтаж оборудования к железобетонному основанию конструкции	3.8
Монтаж оборудования к сэндвич-панели	3.9
Взрывозащищенные кабельные вводы	4.1
Универсальные взрывозащищенные кабельные вводы	4.2
Кабельные вводы с герметизацией уплотнительным кольцом	4.3
Кабельный ввод для небронированного кабеля серии КН	4.5
Кабельный ввод для бронированного кабеля серии КА	4.7
Универсальный кабельный ввод серии КАЕРМ, для кабеля в металлорукаве	4.9
Кабельный ввод для бронированного кабеля серии КАС, с внутренней резьбой	4.11
Универсальный кабельный ввод серии КАЕС, с внутренней резьбой	4.14
Взрывозащищенные кабельные вводы	4.16
Комплекты	4.17
Кабельный ввод для небронированного кабеля серии АНС	4.19
Кабельный ввод для небронированного кабеля серии АНФ	4.22
Кабельный ввод для бронированного кабеля серии ААС	4.25
Кабельный ввод для бронированного кабеля серии АДС	4.28
Кабельный ввод для подключения небронированного кабеля в металлорукаве серии АНР	4.31
Кабельный ввод для подключения небронированного кабеля в трубе серии АНР	4.33
Аксессуары для кабельных вводов	4.34
Система защиты кабелей для потенциально взрывоопасной атмосферы	5.1
Система защиты кабелей для потенциально взрывоопасной атмосферы	5.2
Металлорукав из оцинкованной стали	5.3
Металлорукав в герметичной ПВХ-оболочке	5.4
Металлорукав в гладкой ПВХ-оболочке	5.5
Металлорукав в герметичной ПВХ-оболочке низкотемпературный	5.6
Металлорукав в герметичной ПВХ-оболочке и оплетке из нержавеющей стали AISI 304	5.7
Металлорукав в гладкой SEBS оболочке	5.8
Металлорукав в гладкой SEBS оболочке и оплетке из нержавеющей стали AISI 304	5.9
Металлорукав в гладкой EVA-оболочке	5.10
Металлорукав в гладкой EVA-оболочке и оплетке из нержавеющей стали AISI 304	5.11
Металлорукав в гладкой полиуретановой изоляции	5.12
Металлорукав в герметичной полиуретановой изоляции	5.13
Взрывозащищенные муфты для металлорукава	5.14
Взрывозащищенные муфты для металлорукавов в стальной оплетке	5.17
Взрывозащищенные муфты для жестких металлических труб	5.20
Аксессуары для защиты кабелей	5.23

Приложение №1	
Количество устанавливаемых клеммных зажимов для коробок из полиэстера	6.1
Приложение №2	
Количество устанавливаемых клеммных зажимов для коробок из алюминия.....	6.4
Приложение №3	
Количество устанавливаемых клеммных зажимов для коробок из стали.....	6.9
Таблица кодов	7.1

В новую редакцию каталога внесены следующие изменения:

Раздел "Клеммные коробки"

Стр. 1.2: Клеммные коробки из алюминиевого сплава серии TBE-A и TBI-A

- обновлен типоразмерный ряд взрывозащищенных оболочек

Стр. 1.7: Типовые решения. Клеммные коробки из алюминиевого сплава

- обновлены коды продукции

Стр. 1.10: Клеммные коробки из полиэстера, армированного стекловолокном, серии TBE-P и TBI-P

- обновлен типоразмерный ряд взрывозащищенных оболочек

Стр. 1.14: Типовые решения. Клеммные коробки из стеклонаполненного полиэстера

- обновлены коды продукции

Стр. 1.25: Добавлен новый раздел взрывонепроницаемые распределительные коробки с видом защиты Ex d, Ex e, Ex tb

- изготовление под заказ кастомизированных решений
- типовые решения. Распределительные коробки из алюминиевого сплава.

Раздел "Взрывозащищенные посты":

Стр. 2.4: Посты управления из алюминиевого сплава серии CPE-A

- обновлен типоразмерный ряд взрывозащищенных оболочек

Стр. 2.7: Типовые решения. Взрывозащищенные посты управления из алюминия

- обновлены коды продукции

Стр. 2.13: Типовые решения. Взрывозащищенные посты управления из полиэстера, армированного стекловолокном

- обновлены коды продукции

Стр. 2.18: Взрывозащищенные элементы управления для оболочек с видом защиты Ex e

- обновлен ассортимент элементов управления

- исправлены условные обозначения

Стр. 2.30: Добавлен новый раздел взрывонепроницаемые посты управления с видом защиты Ex d, Ex tb:

- изготовление под заказ кастомизированных решений.
- типовые решения. Посты управления из алюминиевого сплава.

Стр. 2.41: Добавлен новый раздел взрывозащищенные элементы управления для взрывонепроницаемых оболочек с видом защиты Ex d, Ex tb, серия EXDCU

- разработаны таблицы подбора элементов управления для взрывонепроницаемых оболочек

Продукция и сервисы

Компания ДКС выпускает широкий набор технической литературы, которая доступна как в печатном, так и в электронном виде. Для заказа в печатном виде нужно обратиться в любое региональное представительство ДКС. Список представительств можно найти на сайте ДКС в разделе "О компании".

Информацию по продукции "Armex" можно скачать на сайте: armex.dkc.ru.



DKC
Каталог продукции



Кабеленесущие системы
Электроустановочные изделия
Модульные щиты
Молниезащита и заземление
Промышленные разъемы

Каталог кабеленесущих систем



DKC

Каталог решений для систем автоматизации

Выпуск 35

Каталог решений для автоматизации и ИТ



DKC

Каталог решений для систем распределения электроэнергии

Каталог решений для систем распределения электроэнергии



ARMEXI

Интерактивная брошюра
Готовые решения для взрывоопасных зон

• Крепежные коробки
• Платы управления
• Кабельные вводы

Интерактивная брошюра. Готовые решения для взрывоопасных зон



DKC

RAM TELECOM

Структурированные кабельные системы

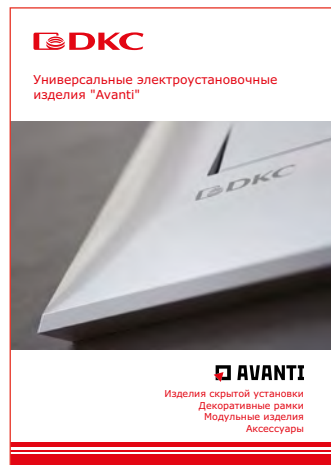

DKC

Универсальные электроустановочные изделия "Avanti"

AVANTI

Изделия скрытой установки
Декоративные рамки
Модульные изделия
Аксессуары

Универсальные электроустановочные изделия "Avanti"



DKC

Огнестойкие кабельные линии

Примеры монтажа
Одноточная прокладка кабеля
Использование огнестойких коробов

Огнестойкие кабельные линии

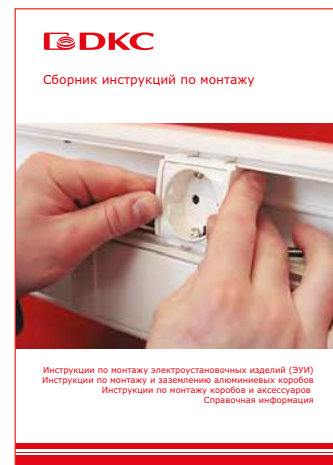

DKC

Сборник инструкций по монтажу

Инструкции по монтажу электроустановочных изделий (ЭУИ)
Инструкции по монтажу и заземлению вводов кабелей
Инструкции по монтажу коробов и аксессуаров
Справочная информация

Сборник инструкций по монтажу кабель-каналов



DKC

Цинк-ламельное покрытие

Листовые металлические лотки "S5 Combitech"
Лестничные металлические лотки "LS Combitech"
Система тяжелых металлических лотков "TS Combitech"
Система монтажных элементов "BS Combitech"
Система крепежа "MS Combitech"

Цинк-ламельное покрытие



DKC

Решения для монолитного строительства

Распределительные и электроустановочные коробки
Концевые втулки и суппорты для заливки в бетон
Аксессуары

Решения для монолитного строительства



DKC

Двустенные трубы

Информационно-справочные материалы
• Отличительные особенности
• Нормативно-техническая документация
• Чертежи
• Сертификаты

Двустенные трубы
Информационно-справочные материалы



DKC

Двустенные трубы

Заключение об использовании двустенных полиэтиленовых труб ДКС для прокладки силового кабеля

Заключение об использовании двустенных полиэтиленовых труб ДКС для прокладки силового кабеля



Типовой альбом DKC-2020.A
Система взрывозащитного
электрооборудования "ARMEX"



Типовой альбом DKC-2012.L5
Прокладка кабеленесущих трасс
лестничного типа "L5 Combitech"

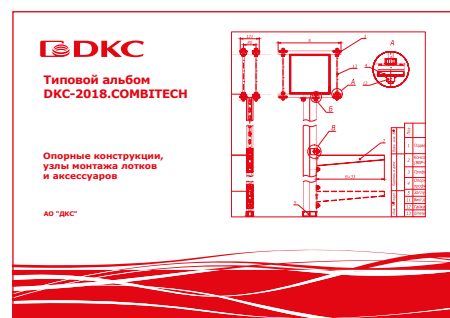

Типовой альбом DKC-2018.COMBITECH
Опорные конструкции, узлы монтажа лотков
и аксессуары

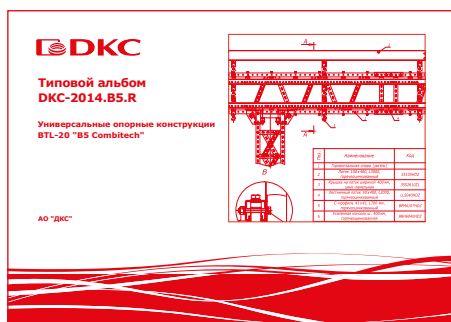

Типовой альбом DKC-2014.B5.R
Универсальные опорные конструкции BTL-
20 "B5 Combitech"

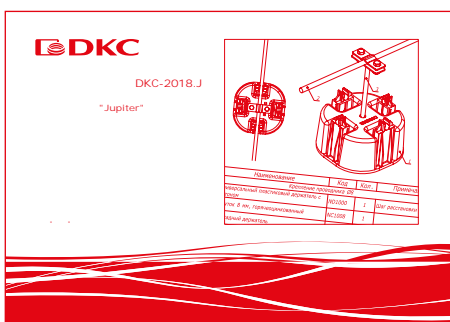

Типовой альбом DKC-2018.J
Система молниезащиты
и заземления "Jupiter"

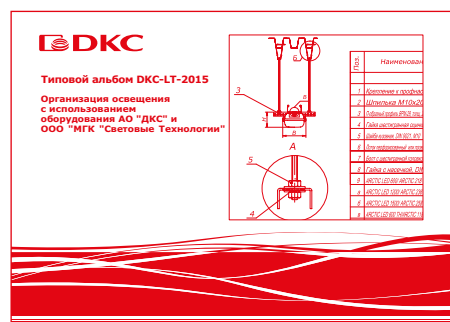

Типовой альбом DKC-LT-2015
Организация освещения
с использованием оборудования компаний
ДКС и "Световые технологии"

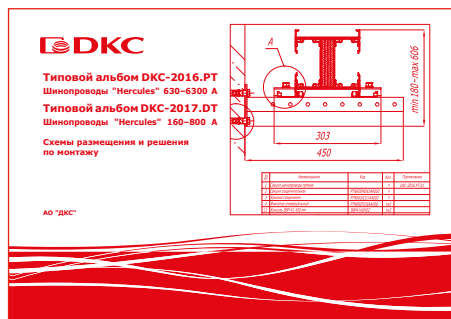

Типовой альбом DKC-2016.PT
Шинноповоды "Hercules" 630-6300 А
Типовой альбом DKC-2017.DT
Шинноповоды "Hercules" 160-800 А
Схемы размещения и решения
по монтажу



Типовой альбом A10-2011
Прокладка кабелей в блочной канализации
с применением двустенных гофрированных
труб
Типовой альбом A11-2011
Прокладка кабелей напряжением до 35кВ
в траншеях с применением двустенных
гофрированных труб

О компании

Компания ДКС производит продукцию для организации систем электроснабжения, автоматизации и распределения энергии на объектах любого назначения

Инновационные технологии

Продукция ДКС производится компанией в рамках инновационных программ для электротехнического рынка. ДКС обладает широким перечнем собственных патентов

Качество и сертификация

Для ДКС важно, чтобы процессы управления и производства продолжали совершенствоваться, поэтому система менеджмента сертифицирована по стандарту ISO 9001. Продукция ДКС – гарант качества для всей отрасли

Техническая поддержка

Компания ДКС регулярно проводит семинары и технические консультации для своих клиентов и партнеров, оказывает им информационную и инженерную поддержку

Безопасность

Компания заботится о безопасности продукции. Мы внимательно следим за производственным процессом и выпускаем продукцию в строгом соответствии с российскими и международными стандартами

Социальная политика

ДКС поддерживает социальные направления и делает мир лучше, помогая другим: оказывает помощь детским, образовательным и спортивным учреждениям



Мы разрабатываем решения
для людей, которые создают
окружающие нас объекты



Все решения от ДКС
на solution.dkc.ru



Инженерный центр

1 Отдел техподдержки

Технические консультации клиентов по подбору и монтажу продукции ДКС. Прием, обработка, расчет спецификаций

2 Проектные отделы КНС и НВО

Анализ и разработка технических решений на основе продукции ДКС для проектируемого объекта. Согласование с проектирующей организацией всех составляющих проекта.

Создание проектов на основе продукции ДКС, подготовка проектной документации

3 Сервисный отдел

Шеф-монтажные и пусконаладочные работы, а также ремонт сложного технического оборудования.

Организационно-техническое руководство по поставке продукции согласно проекту



Ждем ваших обращений!

3 рабочих дня
средний срок
ответа на запрос*

50+ запросов
в техподдержку
ежедневно

1200+ принятых
звонков
в месяц



Единый центр техподдержки
8 800 250 52 63
support@dkc.ru



*Срок ответа зависит от сложности запроса

Сервис

Чертежи и динамические блоки

Библиотека готовых чертежей продукции и динамические блоки облегчают проектирование

Проектирование в среде BIM

Разработанные плагины позволяют проектировать инженерные коммуникации в формате 3D

Альбомы типовых решений

Альбомы типовых решений содержат подробные чертежи и схемы монтажа основных узлов соединения

Базы данных для nanoCAD

Базы данных ДКС для nanoCAD содержат элементы кабеленесущих систем, разветвительные коробки, электроустановочные изделия

Опросные листы

Для включения продукции в проектную документацию заполните [опросные листы](#)

Программное обеспечение

Плагины для Revit

Подбор элементов для проектирования шинопроводных трасс и формирование спецификации

Конфигураторы

Простой и быстрый подбор комплектующих и формирование спецификации. Для удобства подбора и проектирования воспользуйтесь [конфигуратором](#)

Мы не только производим
продукцию,
но и делаем все, чтобы
работа с ней была удобной!



Сервисы доступны на dks.ru
в разделе "Поддержка"





Мобильное приложение для iOS и Android

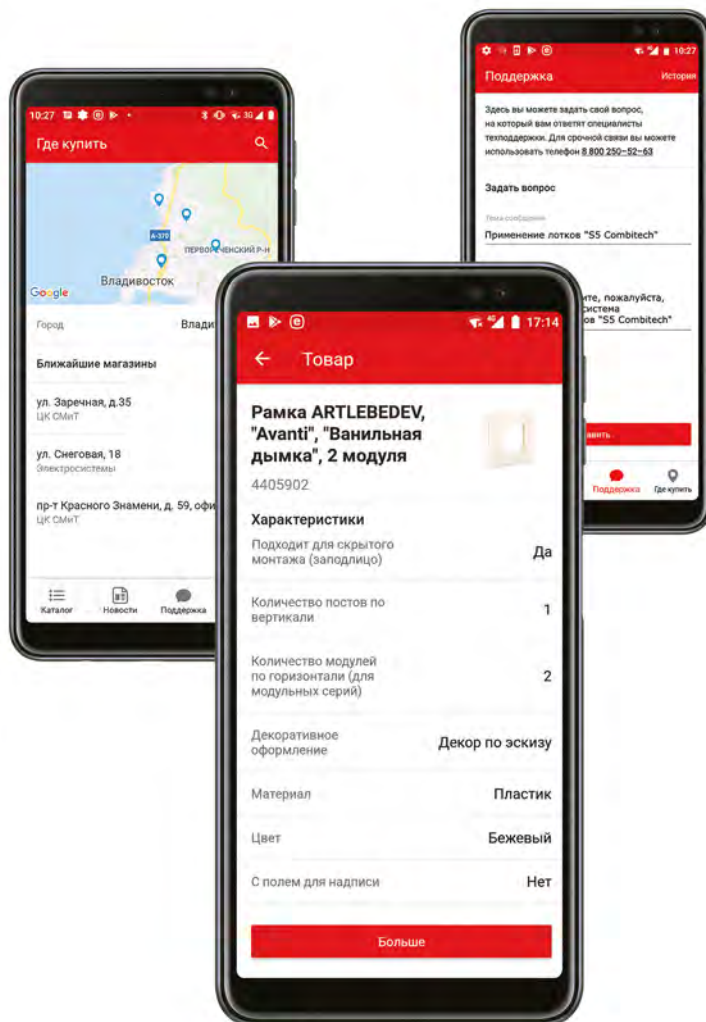

DKC Mobile –
это ваш мобильный инструмент

- **Каталог продукции**
Смотрите изображения продукции и ее подробные характеристики
- **Поиск по штрихкоду**
Получите всю информацию о продукции с помощью фотокамеры
- **Техподдержка ДКС**
Задайте вопрос эксперту компании
- **Где купить**
Ищите ближайшие точки продаж

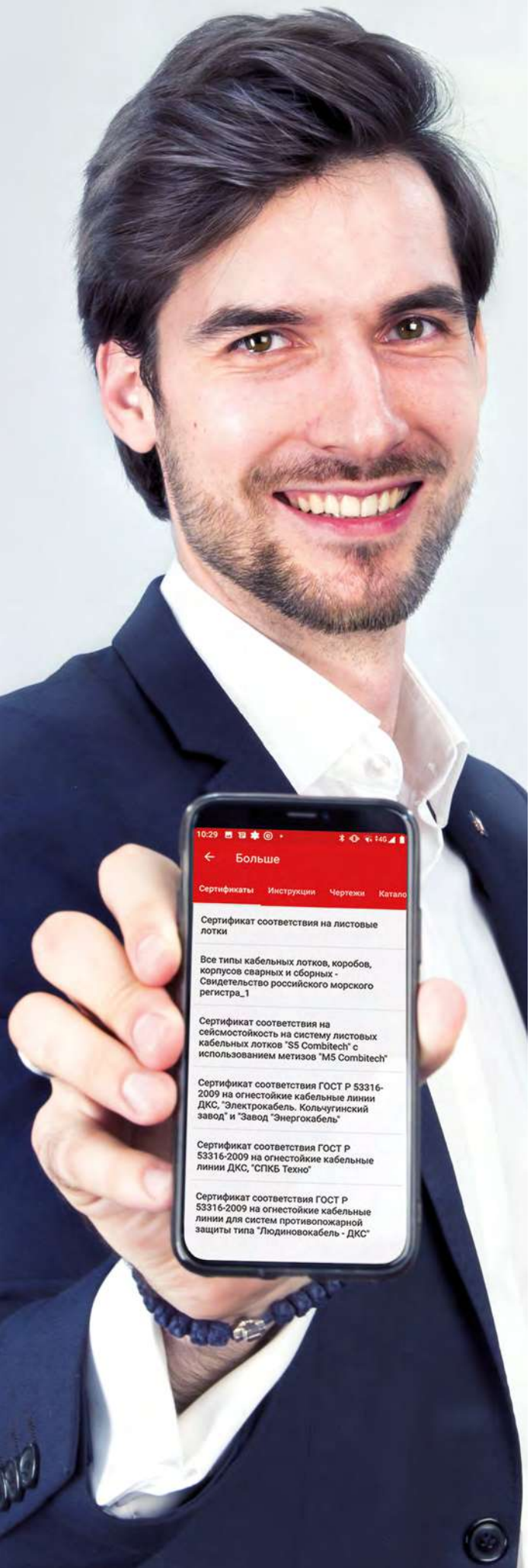

Скачайте наше мобильное приложение
и экономьте время при решении своих
профессиональных задач

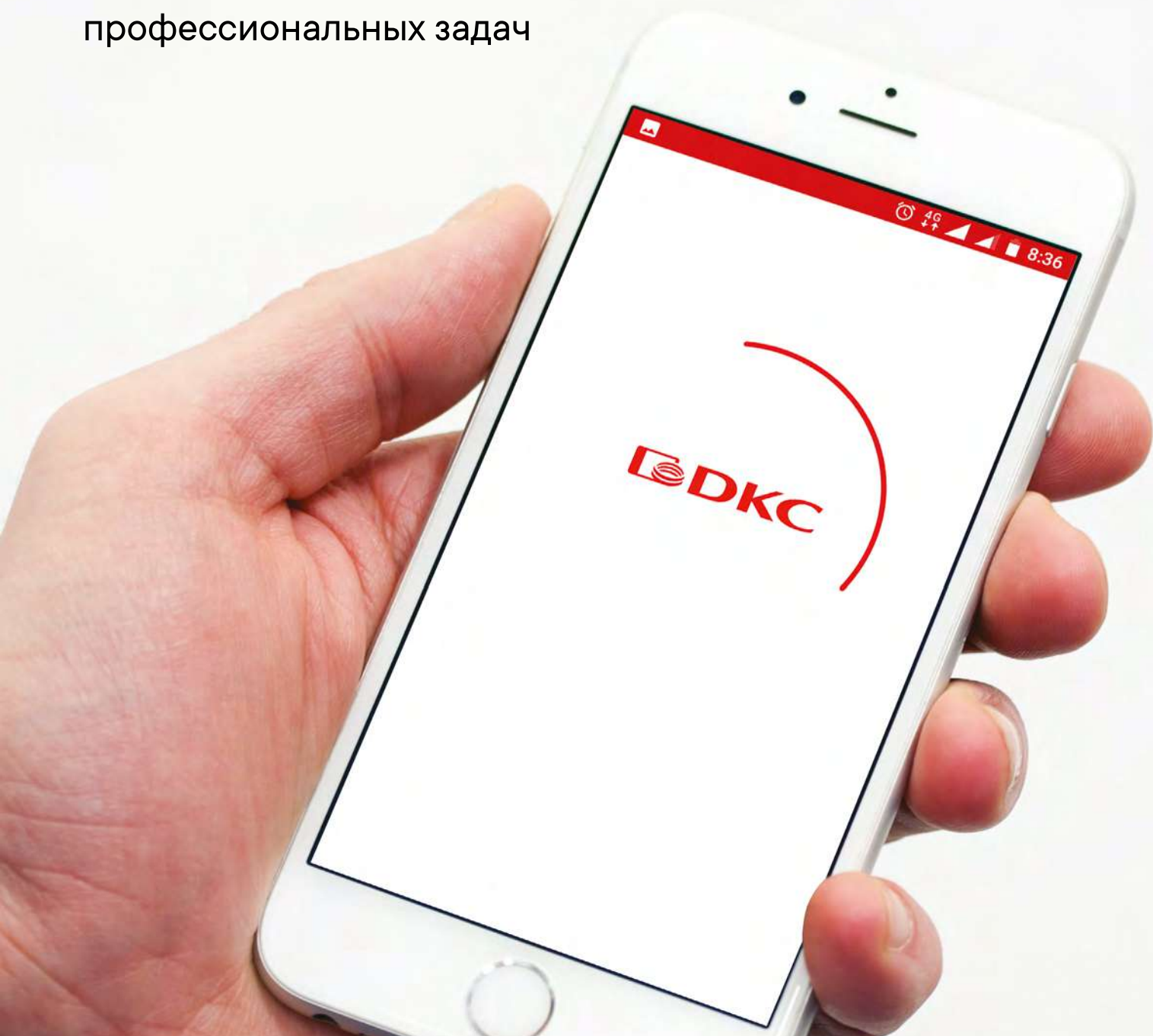

DKC Mobile



Обратная связь

ДКС – это компания, которая поддерживает самые высокие стандарты производства и готова меняться в лучшую сторону.

Мы всегда прислушиваемся к нашим клиентам и разрабатываем продукцию в соответствии с их потребностями.

Поделиться конструктивными предложениями и пожеланиями вы можете по электронной почте. Наш адрес: EX@DKC.RU

Или воспользуйтесь online сервисами на нашем промосайте ARMEX.DKC.RU

Мы будем рады любой обратной связи.

Ведь все, что мы делаем – для вас.



Взрывозащищенное электрооборудование

Описание

Взрывозащищенное оборудование – оборудование, в котором предусмотрены специальные конструктивные меры и используются сертифицированные комплектующие и материалы, предназначенные для предотвращения риска воспламенения окружающей среды при эксплуатации данного оборудования во взрывоопасных зонах. К такому оборудованию предъявляются специальные требования по сборке, определенные сериями стандартов.

Компания ДКС, являясь одним из лидеров в сфере производства оборудования для распределения энергии, предлагает широкий ассортимент сертифицированной по российским и международным стандартам взрывозащищенной продукции и аксессуаров.

В систему взрывозащиты входят взрывозащищенные корпуса, соединительные коробки, посты управления, кабельные вводы, клеммные зажимы и управляющие компоненты, металлические трубы, металлоукава и большое количество аксессуаров. Каждый компонент системы сертифицирован в соответствии с актуальными требованиями российских стандартов, что позволяет построить надежную систему электропроводки во взрывоопасных зонах.

Сфера применения

Взрывозащищенное оборудование применяется в зонах, где существует вероятность присутствия взрывоопасной среды: в химической, нефтехимической промышленности, при транспортировке нефти и газа, в горнодобывающей промышленности и других отраслях. Процессы производства, переработки, транспортировки в таких отраслях могут быть связаны с образованием взрывоопасных газов, паров или туманов. В пищевой промышленности и сельском хозяйстве, при переработке и транспортировке (измельчение зерна, мучная и сахарная пыль) также могут образовываться взрывоопасные пыли в виде взвеси или слоя.

Взрывозащищенное оборудование ДКС подходит для использования во взрывоопасных зонах помещений и наружных установок и отвечает требованиям самых современных международных (ATEX, IEC) и российских стандартов и норм (требования ТР ТС 012, ГОСТ и ПУЭ).

Требования российских и международных стандартов постоянно обновляются, чтобы гарантировать максимальный уровень безопасности людей и материальных ценностей.

Продукция не применяется для установки в подземных выработках и наземных строениях шахт.

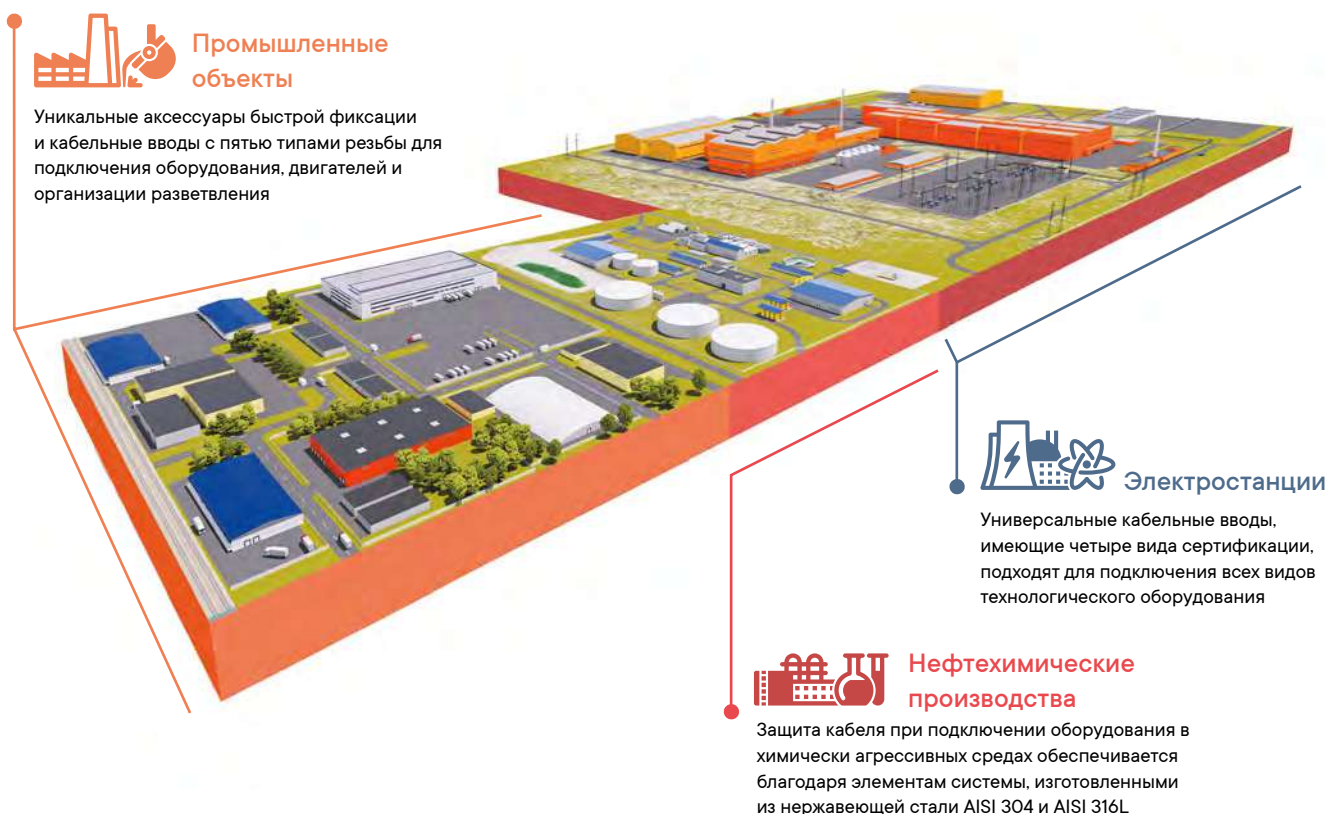

Классификация взрывоопасных зон

Зоны по газу ГОСТ IEC 60079-10-1-2011

Зоны по пыли ГОСТ IEC 60079-10-2-2011



Постоянное присутствие газа. Более 1000 ч/год

0



Вероятное присутствие газа. Более 10-1000 ч/год

1



Маловероятное присутствие газа. Более 10 ч/год

2



Постоянное присутствие пыли. Более 1000 ч/год

20

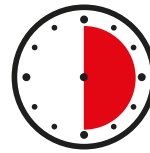

Вероятное присутствие пыли. Более 10-1000 ч/год

21



Маловероятное присутствие пыли. Более 10 ч/год

22

Виды взрывозащиты

• снижение вероятности возникновения искры



e

Повышенная
Зона 1, 2



n

Не имеющая
зажигательной
способности
Зона 2



s

Специальная
Зона 0, 1, 2
Зона 20, 21, 22

• сдерживания взрыва



d

Оболочка способна
выдержать взрыв
Зона 0, 1, 2

• ограничения температуры поверхности



t

Защита
от воспламенения пыли
Зона 20, 21, 22

• искробезопасная электрическая сеть



i

Основан на
уменьшении
мощности искры
Зона 0, 1, 2
Зона 20, 21, 22

• изоляция электрических цепей



Герметизация
компаундом
Зона 0, 1, 2
Зона 20, 21, 22



Масленное
заполнение
Зона 1, 2



Заполнение
песком
Зона 1, 2



Заполнение
или продувка
Зона 1, 2
Зона 21, 22

Маркировка

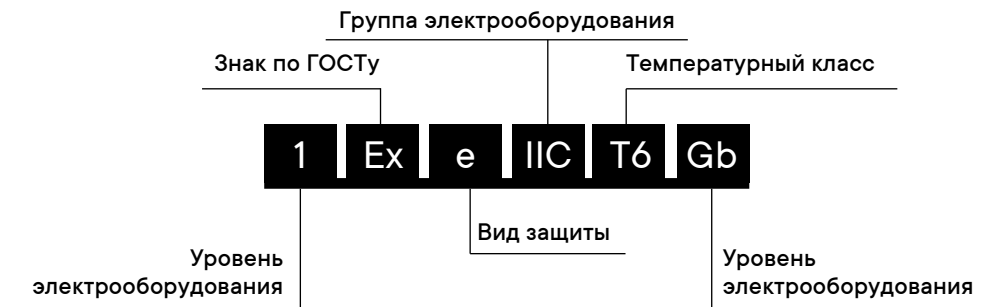

Меры, направленные на предотвращение воспламенения взрывоопасной атмосферы

Если нельзя исключить возникновение взрывоопасной атмосферы, то применяются следующие меры:

- разделение потенциально опасных областей на зоны;
- оценка вероятности возникновения взрывоопасной атмосферы;
- классификация взрывоопасных зон;
- классификация материалов;
- подбор видов взрывозащиты согласно классификации.

Меры, направленные на снижение негативных последствий взрыва до приемлемого уровня

- строительство и использование защитных сооружений;
- повышение физической устойчивости объектов к взрыву и его последствиям;
- зонирование территорий предприятий.

Регламентирующие документы

Технический регламент таможенного союза "О безопасности оборудования для работы во взрывоопасных средах" ТР ТС 012/2011 устанавливает обязательные требования безопасности к оборудованию для работы во взрывоопасных средах, выполнение которых обеспечивает безопасность его применения во взрывоопасных средах.

Действие ТР ТС распространяется на:

- электрическое оборудование для работы во взрывоопасных средах, в том числе Ex-компоненты;
- неэлектрическое оборудование для работы во взрывоопасных средах;

Идентификационным признаком оборудования и Ex-компонентов для работы во взрывоопасных средах является наличие средств обеспечения взрывозащиты, указанных в технической документации, и маркировки взрывозащиты, нанесенной на оборудование.

Качество

Первоочередной задачей взрывозащищенного оборудования является защита персонала и материальных ценностей от взрыва и его возможных последствий на предприятиях с присутствием взрывоопасной атмосферы. Поэтому компания ДКС уделяет большое внимание безопасности оборудования: подбору материалов, полноценному проведению испытаний материалов и технологий, подбору и расчету тепловых режимов, совместимости материалов, механической прочности и сертификации продукции по российским и международным стандартам.

При производстве используются самые современные технологии и материалы, позволяющие обеспечить высокое качество продукции ДКС. Основным критерием для компании является надежность и качество выпускаемой продукции, поэтому на всех этапах производства ведется входной контроль сырья и материалов, операционный контроль, выходной контроль и испытания.

Состав системы

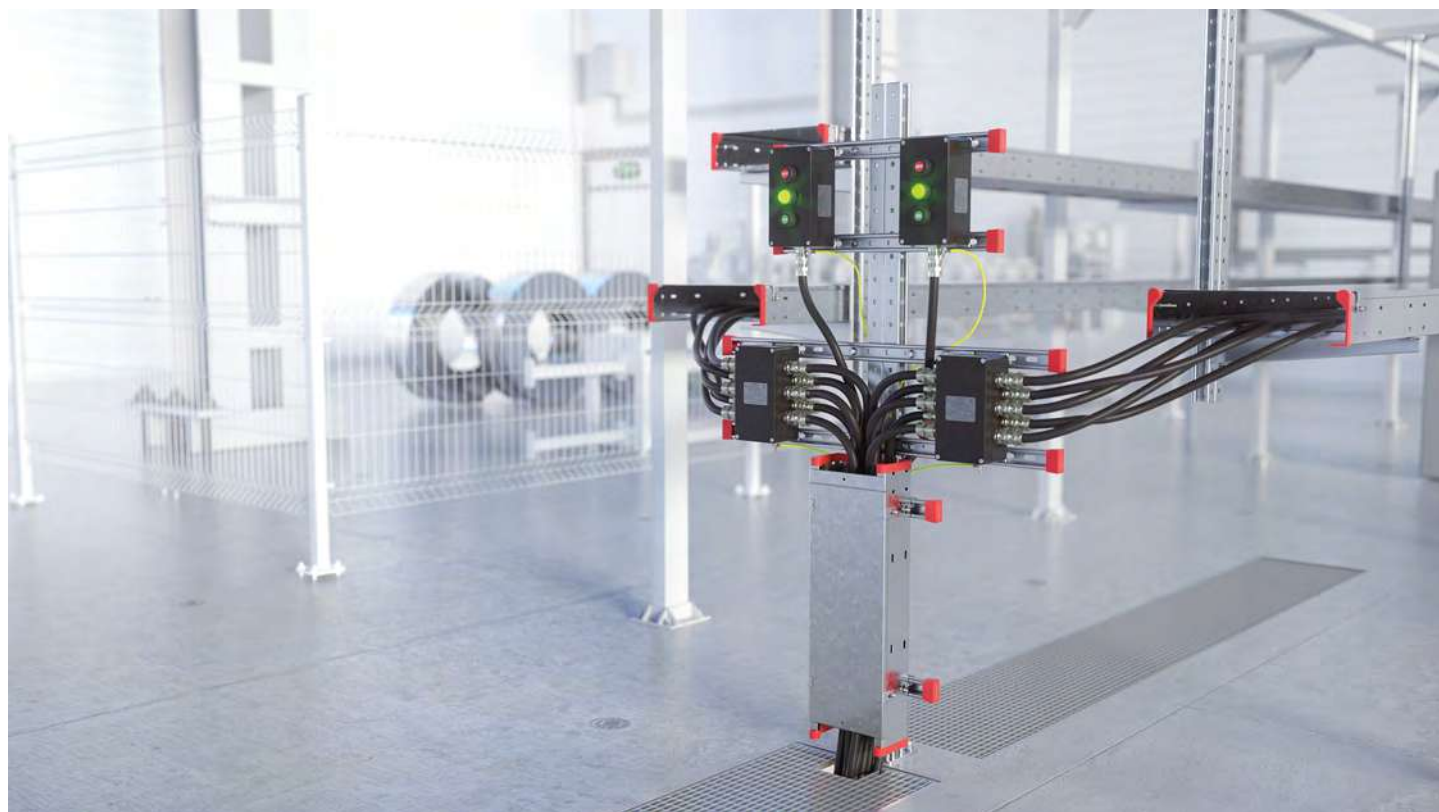

Преимущества

Сделано в России

Взрывозащищенная продукция производится на территории технопарка ДКС в городе Тверь, с соблюдением требований по конструированию и испытанию оборудования, обеспечивая безопасность применения оборудования на опасных производственных объектах газовой, нефтяной, нефтеперерабатывающей и других отраслях промышленности.

Качество

Продукция ДКС соответствует международным и российским стандартам и требованиям, имеет сертификаты ATEX, IECEx и TP TC. Продукция прошла лабораторные испытания, при которых моделируются самые жесткие условия использования, а международная сертификация подтверждает соответствие требованиям рынков во всем мире.

Готовые решения

Наличие более двухсот готовых решений в ассортименте позволяет в кратчайшие сроки обеспечить заказчика взрывозащищенной продукцией.

Кастомизация

Компания ДКС предлагает возможность индивидуальной комплектации взрывозащищенного электрооборудования в зависимости от требований заказчика.

Сервис

Высокая квалификация специалистов в производстве и эксплуатации взрывозащищенного оборудования позволяет не только предложить готовые решения, но и подобрать индивидуальные изделия под потребности заказчика.

Ассортимент

Постоянное развитие и расширение продуктовой линейки взрывозащищенного оборудования способствует решению широкого спектра задач клиентов компании.

На странице agtech.dkc.ru вы найдете не только полную информацию по продукции для взрывозащиты, но и полезные сервисы, которые помогут вам получить оперативный ответ по пересчету, разработке и подбору нужного именно вам решения.

Для удобства проектирования и экономии времени на подбор и расчет взрывозащищенного электрооборудования на сайте доступны пять конфигураторов:

- конфигуратор подбора клеммных коробок Ex e, Ex tb;
- конфигуратор подбора распределительных коробок Ex d;
- конфигуратор подбора постов управления Ex d e, Ex tb;
- конфигуратор подбора постов управления Ex d;
- конфигуратор подбора кабельных вводов.

Также для экономии вашего времени представлены более 100 посчитанных и заведенных в базу типовых решений клеммных коробок и постов управления.

На странице вы найдете и опросные листы. После их заполнения автоматически формируется заявка в службу технической поддержки.

А если у вас остались дополнительные вопросы, вы можете задать их напрямую нашим специалистам. Для этого позвоните по бесплатному номеру: 8 (800) 250-52-63 или отправьте сообщение на support@dkc.ru.

Клеммные коробки

Клеммные коробки повышенной надежности против взрыва с видом защиты Ex e, Ex ia, Ex tb.....	1.2
Клеммные коробки из алюминиевого сплава серии TBE-A и TBI-A	1.2
Клеммные коробки из алюминиевого сплава серии TBE-A и TBI-A с видом защиты Ex e, Ex ia, Ex tb	1.3
Структура условного обозначения.....	1.4
Типовые решения. Клеммные коробки из алюминиевого сплава.....	1.7
Клеммные коробки из полиэстера, армированного стекловолокном, серии TBE-P и TBI-P	1.9
Клеммные коробки из полиэстера, армированного стекловолокном, серии TBE-P и TBI-P с видом защиты Ex e, Ex ia, Ex tb.....	1.10
Структура условного обозначения.....	1.11
Типовые решения. Клеммные коробки из стеклонаполненного полиэстера.....	1.14
Клеммные коробки из нержавеющей стали, серии TBE-S и TBI-S.....	1.17
Клеммные коробки из нержавеющей стали, серии TBE-S и TBI-S с видом защиты Ex e, Ex ia, Ex tb.....	1.18
Структура условного обозначения.....	1.19
Взрывозащищенные оболочки из нержавеющей стали	1.20
Рейки для бокового монтажа.....	1.21
Монтажные платы	1.21
Взрывонепроницаемые распределительные коробки с видом защиты Ex d, Ex e, Ex tb.....	1.25
Распределительные коробки серии LBD-IIC-A	1.25
Распределительные коробки из алюминиевого сплава, серии LBD-IIC-A, с видом защиты Ex d, Ex e, Ex ia, Ex tb.....	1.26
Структура условного обозначения.....	1.27
Типовые решения. Распределительные коробки из алюминиевого сплава.....	1.28

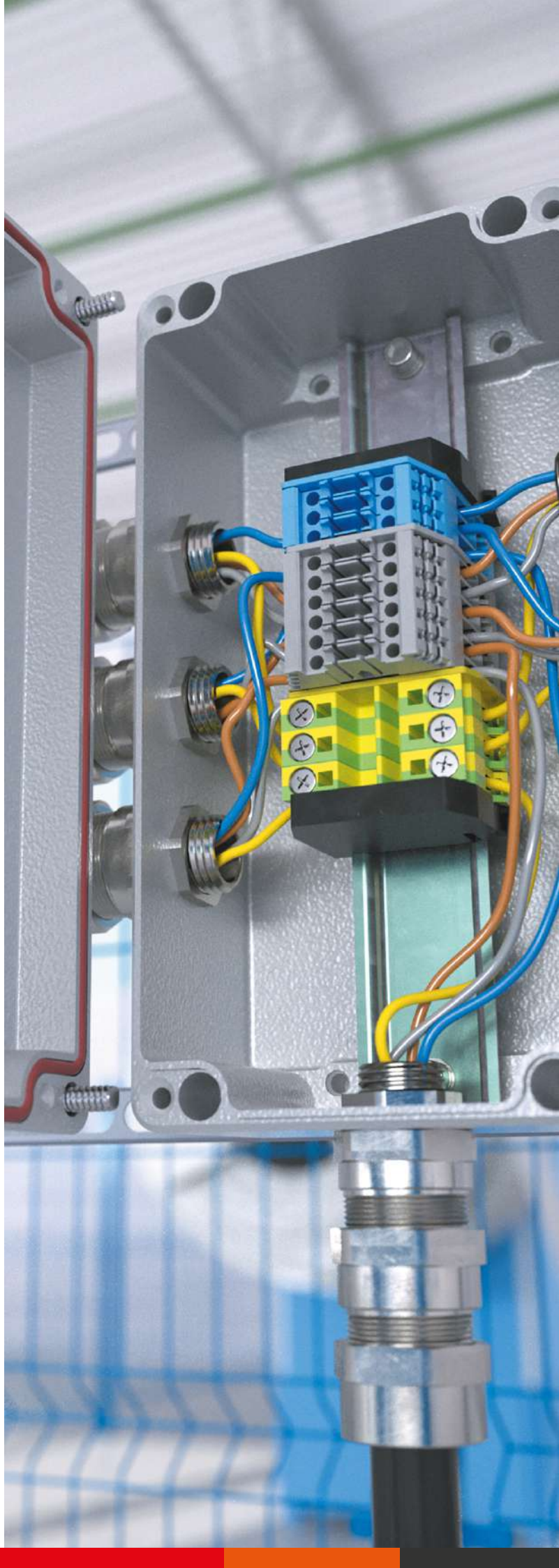

Клеммные коробки повышенной надежности против взрыва с видом защиты Ex e, Ex ia, Ex tb

Клеммные коробки из алюминиевого сплава серии TBE-A и TBI-A

Описание

Взрывозащищенные клеммные коробки серии TBE-A и TBI-A изготовлены из алюминиевого сплава без примесей меди. Их назначение – соединение и разветвление кабелей электрических и осветительных цепей постоянного и переменного тока, кабелей информационных сетей, сигнальных и контрольных.

Взрывозащищенные клеммные коробки серии TBI-A также могут применяться для выполнения соединений и разветвлений искробезопасных цепей. Они используются в цепях КИПиА с низким напряжением и током, приводах и измерительных цепях.

Клеммные коробки также служат для защиты соединений от механических повреждений, влаги и пыли при их установке во взрывоопасных газовых и пылевых средах.

Коробки клеммные серии TBE-A:

• 1Ex e IIC T6...T4 Gb / 1Ex e ia IIC T6...T4 Gb / Ex tb IIC T80°C...T130°C Db

Коробки клеммные серии TBI-A:

• 0Ex ia IIC T6...T4 Ga / Ex tb IIC 80°C...T130°C Db / Ex ia IIC T80°C...T130°C Da.

Конструкция

Коробка состоит из корпуса и крышки, соединенных невыпадающими болтами. Количество болтов зависит от габаритов коробки. Внутри корпуса могут устанавливаться монтажная панель, DIN-рейки с клеммными зажимами, шины заземления и прочее электротехническое оборудование. На боковых сторонах коробки расположены взрывозащищенные кабельные вводы под различные типы кабеля, муфты, заглушки, клапаны и т.п. Все крепежные и монтажные элементы выполнены из коррозионностойкой стали.

Взрывозащищенные клеммные коробки имеют три вида сертификации, отвечают всем требованиям стандартов TR TC и имеют исполнения со следующими видами взрывозащиты:

- Ex e "Повышенная защита";
- Ex i "Искробезопасная электрическая цепь";
- Ex t "Защита от воспламенения пыли".

Отличительные особенности

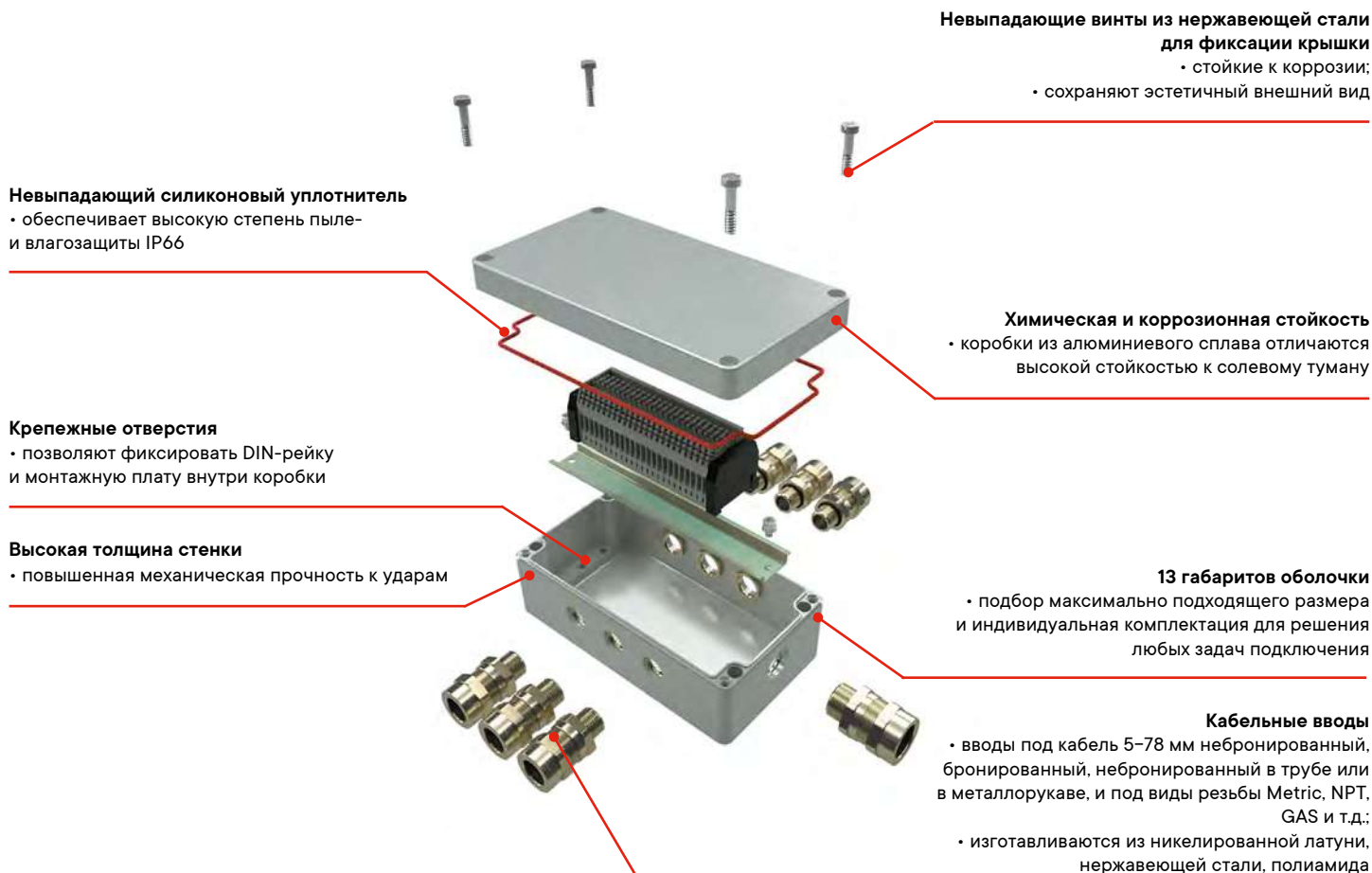

ОПРОСНЫЙ ЛИСТ ДЛЯ ЗАКАЗА КЛЕММНОЙ КОРОБКИ, С ВИДОМ ВЗРЫВОЗАЩИТЫ Ex e

Для заказа заполните опросный лист или воспользуйтесь

ЗАКАЗЧИК			ЗАПОЛНЯЕТСЯ АО "ДКС"					
Организация			ФИО менеджера по продукту					
Контактное лицо			№ входящей заявки					
Телефон			Дата регистрации					
Электронная почта			Присвоенный артикул после подбора изделия					
ОСНОВНЫЕ ПАРАМЕТРЫ								
Уровень взрывозащиты	Вид взрывозащиты	Категория взрывоопасной смеси	Температурный класс	Защита от внешних воздействий	Температура окружающей среды, °C		Параметры электрической цепи	
					min	max	Uном, В	Iном, А
1	Ex	e	Т6 (по умолчанию) Т5 Т4	IP66	от -60 °C до +40 °C (по умолчанию)		по току клемм (по умолчанию)	
ТРЕБОВАНИЯ К ОБОЛОЧКЕ								
Материал оболочки		Полиэстер		Алюминий		Нержавеющая сталь		
НЕОБХОДИМЫЕ КОМПЛЕКТУЮЩИЕ								
Зажим заземления								
Кольца заземления								
Монтажная панель								
МАТЕРИАЛ КАБЕЛЬНЫХ ВВОДОВ								
Никелированная латунь		(по умолчанию)						
Нержавеющая сталь								
ТИП КАБЕЛЯ/КАБЕЛЬНОГО ВВОДА И ЕГО РАСПОЛОЖЕНИЕ								
Расположение	Количество, шт.	Диаметр внешней оболочки кабеля, мм	Диаметр внутренней оболочки кабеля, мм (для бронированного кабеля)	Обозначение кабеля	Обозначение подсоединяемой трубы или металлорукава (при наличии)			
Сторона А (длинная сверху)								
Сторона В (короткая справа)								
Сторона С (длинная снизу)								
Сторона D (короткая слева)								
КЛЕММНЫЕ ЗАЖИМЫ								
Назначение клеммы		Количество, шт.	Сечение проводника, мм ²	Тип крепления провода в клемме	Наличие перемычки			
Проходная	Серая			Винтовой (по умолчанию)				
	Нейтральная	Синяя			Пружинный			
Заземления	Желто-зеленая PE							
ДОПОЛНИТЕЛЬНО								
Ограничение по габаритам (если имеется)		Дополнительные пожелания к конфигурации		Количество изделий	Дата готовности заказа			
Высота, мм								
Ширина, мм								
Глубина, мм								



Коммерческий офис ДКС
 Россия, 125167, Москва, 4-я улица 8-го Марта, дом 6а, 9 этаж
 тел.: +7 (495) 916-52-62, факс: +7 (495) 916-52-08
 e-mail: info@dkc.ru

Единый центр техподдержки
 тел.: 8 (800) 250-52-63 (бесплатный звонок)
 e-mail: support@dkc.ru

Клеммные коробки из алюминиевого сплава серии TBE-A и TBI-A с видом защиты Ex e, Ex ia, Ex tb

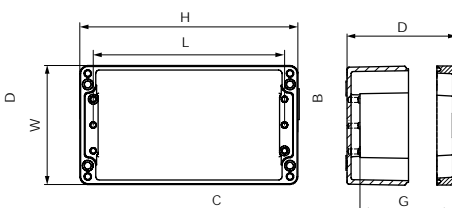

Назначение

• коммутация и ответвление проводов и кабелей в системах электроснабжения, коммутации, сигнализации во взрывоопасных зонах с содержанием газа и пыли.

Характеристики

• материал – коррозионностойкий алюминий.

Характеристики

Технические условия	ТУ-27.12.31-065-47022248-2018
Степень защиты	IP66 по ГОСТ 14254-96
Температура окружающей среды, °C	от -60 до +55
Ударная прочность при -60 °C	7 Дж по ГОСТ 31610.0-2014 (IEC 60079-0:2011)
Климатическое исполнение	УХЛ1, Т1, ОМ1, В1, УХЛ 5, Т5, В5 по ГОСТ 15150
Уплотнение крышки	силикон
Установка в зонах, опасных по газу	зоны 0-1-2. Группа II по газу, подгруппа газов IIA, IIB, IIC
Установка в зонах, опасных по пыли	зоны 20-21-22. Группа III по пыли, подгруппа пыли IIIA, IIIB, IIIC
Маркировка и вид взрывозащиты серии TBE-A	1Ex e IIC T6...T4 Gb 1Ex e ia IIC T6...T4 Gb Ex tb IIIC T80°C...T130°C Db
Маркировка и вид взрывозащиты серии TBI-A	0Ex ia IIC T6...T4 Ga Ex tb IIIC 80°C...T130°C Db Ex ia IIIC T80°C...T130°C Da
Обеспечение взрывозащиты и соответствие стандартам	ГОСТ 31610.0-2014 (IEC 60079-0:2011) ГОСТ Р МЭК 60079-7-2012 ГОСТ 31610.11-2014 (IEC 60079-11:2011) ГОСТ IEC 60079-31-2013
Доступные аксессуары	элементы крепления кабельные вводы клеммные винтовые и пружинные зажимы заглушки

Структура условного обозначения

X0-X1-(X2xX3)-X4xX5(X6)-X7/X8

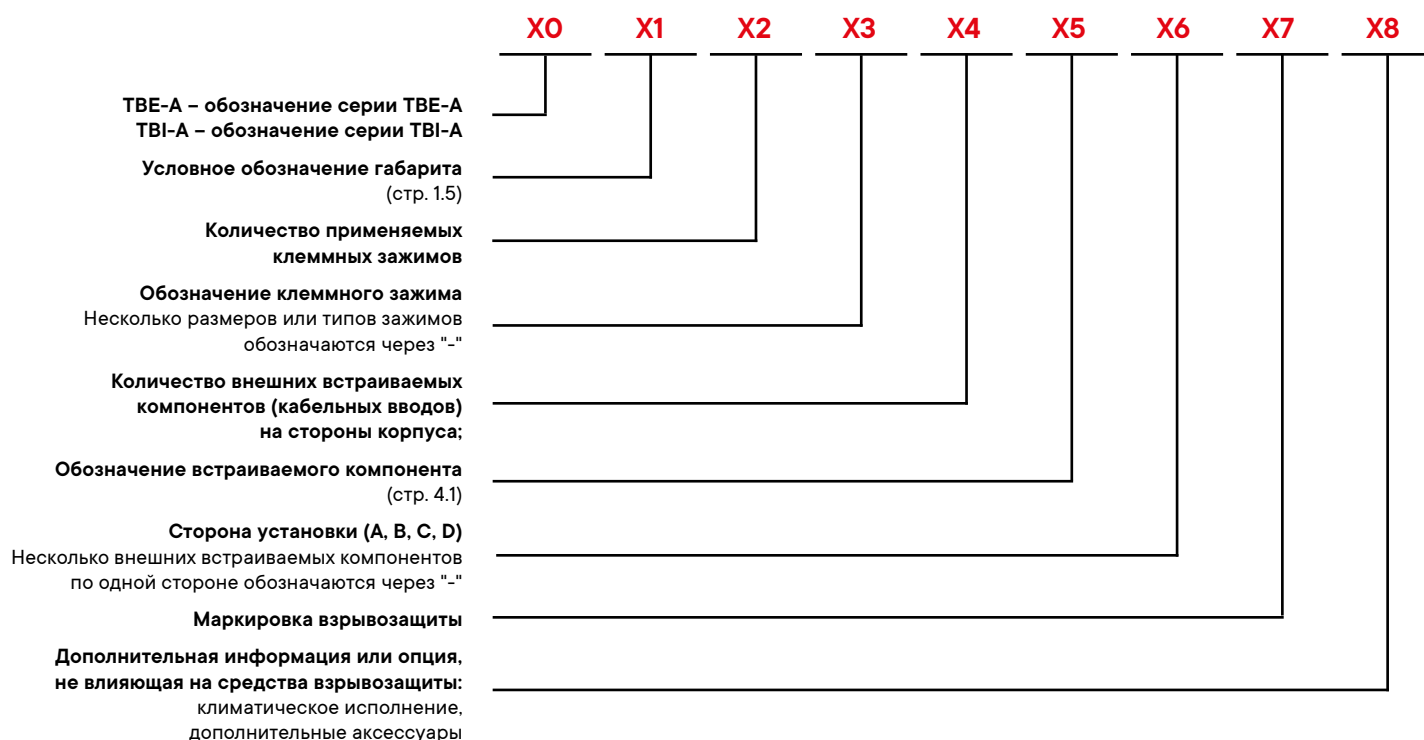

Примечание. При отсутствии какой-либо составляющей обозначение пропускается.

Актуальную информацию по взрывозащищенным клеммным зажимам – "Quadro" можно найти на сайте в разделе "Системы электропроводки и маркировки".

Описание дополнительной информации или опции (X8)	Маркировка (пример)
Температура окружающей среды	/-60 °C...+40 °C
Климатическое исполнение	/УХЛ1
Маркировка клеммных зажимов по схеме заказчика	/МАРК
Наличие перемычек между клеммными зажимами по схеме заказчика	/СХЕМА
Внутренняя шина заземления	/ШИНА З
Морское исполнение	/МОРЕ
Невзрывозащищенное исполнение	/ПРОМ
Фиксация крышки на петлях	/ПЕТЛЯ
Шильд с надписью заказчика	/НАДПИСЬ "_"

Пример структуры условного обозначения:

TBE-A-12-(6xСВС.2)-2xКАЕРМ2МНК-20(A)-1xКАЕРМ2МНК-20(C)1Ex e IIC T5 Gb / Ex tb IIIC T95°C Db IP66

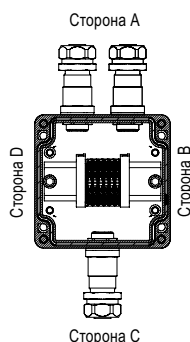

Алюминиевая оболочка габарита №12 120×120×90 мм. С установленными клеммными зажимами СВС.2 в количестве 6 штук. С установленными кабельными вводами по стороне А: КАЕРМ2МНК-20 – 2 шт.; по стороне С: КАЕРМ2МНК-20 – 1 шт.

Габаритные размеры взрывозащищенных оболочек

Геометрические размеры, мм			Тип DIN-рейки	L, мм	G, мм	Масса, кг	Условное обозначение габарита	Код
H	W	D						
100	100	80	Omega3F	90	74	0,62	09	-
120	120	90	Omega3F	100	82	0,96	12	EXJB10SV
220	120	90	Omega3F	200	82	1,43	14	EXJB20SV
160	160	90	Omega3F	150	82	1,96	17	EXJB30SV
260	160	90	Omega3F	240	82	2,37	18	-
360	160	90	Omega3F	340	82	2,54	19	-
180	180	100	Omega3F	170	92	2,4	20	-
280	180	100	Omega3F	260	92	2,92	21	-
230	200	110	Omega3F	190	100	2,44	22	EXJB40SV
280	230	110	Omega3F	260	100	3	24	EXJB50SV
330	230	110	Omega3F	310	100	4,05	25	-
230	200	180	Omega3F	190	170	4	23	-
330	230	180	Omega3F	310	170	5,26	26	EXJB60SV

Максимальное количество кабельных вводов, устанавливаемых на каждую сторону коробки

M16×1,5 A(C)/B(D)	M20×1,5 A(C)/B(D)	M25×1,5 A(C)/B(D)	M32×1,5 A(C)/B(D)	M40×1,5 A(C)/B(D)	M50×1,5 A(C)/B(D)	M63×1,5 A(C)/B(D)	M75×1,5 A(C)/B(D)	M90×2 A(C)/B(D)	Условное обозначение габарита
2/1	1/1	1/1	1/0	0/0	0/0	0/0	0/0	0/0	09
2/2	2/1	2/0	1/0	0/0	0/0	0/0	0/0	0/0	12
6/2	5/1	4/0	3/0	0/0	0/0	0/0	0/0	0/0	14
6/2	3/2	2/2	2/0	2/0	0/0	0/0	0/0	0/0	17
14/2	5/2	5/2	4/0	3/0	0/0	0/0	0/0	0/0	18
22/2	8/2	7/2	6/0	5/0	0/0	0/0	0/0	0/0	19
8/3	3/2	3/2	2/0	2/0	0/0	0/0	0/0	0/0	20
16/3	6/2	5/2	4/0	4/0	0/0	0/0	0/0	0/0	21
10/10	8/4	6/3	3/3	2/2	2/0	1/0	0/0	0/0	22
16/10	12/4	10/3	4/3	4/2	3/0	2/0	0/0	0/0	24
18/10	14/4	14/3	5/3	5/2	4/0	3/0	0/0	0/0	25
25/20	16/12	9/9	9/6	4/4	4/4	1/1	1/1	1/1	23
45/20	28/12	21/9	15/6	10/4	8/4	3/1	3/1	2/1	26

Примечание: рекомендуемое количество устанавливаемых внутри оболочки клеммных зажимов смотрите в приложении (стр. 6.4).

Рекомендуемые значения максимальной рассеиваемой мощности взрывозащищенных оболочек из коррозионностойкого алюминия

Условное обозначение габарита	Габариты, мм			Температурный класс изделия или максимальная температура поверхности								
				P _{max} , Вт, при максимальной температуре окружающей среды при эксплуатации Tamb _± +40 °C			P _{max} , Вт, при максимальной температуре окружающей среды при эксплуатации Tamb _± +50 °C			P _{max} , Вт, при максимальной температуре окружающей среды при эксплуатации Tamb _± +55 °C		
	H	W	D	T4 или 135 °C	T5 или 100 °C	T6 или 85 °C	T4 или 135 °C	T5 или 100 °C	T6 или 85 °C	T4 или 135 °C	T5 или 100 °C	T6 или 85 °C
09	100	100	80	26,83	14,65	10,11	23,12	11,58	7,31	21,34	10,11	5,98
12	120	120	90	36,88	20,16	13,92	31,79	15,94	10,07	29,34	13,92	8,24
14	220	120	90	55,39	30,44	21,07	47,81	24,1	15,27	44,16	21,07	12,51
17	160	160	90	56,09	30,73	21,24	48,38	24,31	15,38	44,67	21,24	12,58
18	260	160	90	77,43	42,64	29,55	66,88	33,79	21,43	61,79	29,55	17,56
19	360	160	90	95,47	52,82	36,7	82,57	41,93	26,66	76,33	36,7	21,86
20	180	180	100	69,55	38,14	26,38	60,01	30,19	19,11	55,41	26,38	15,64
21	280	180	100	92,6	51,04	35,39	80	40,46	25,68	73,92	35,39	21,04
22	230	200	110	92,04	50,6	35,04	79,46	40,08	25,4	73,4	35,04	20,8
23	230	200	180	114,1	62,73	43,44	98,51	49,69	31,49	90,99	43,44	25,79
24	280	230	110	116,81	64,38	44,64	100,93	51,04	32,39	93,25	44,64	26,54
25	330	230	110	129,27	71,42	49,58	111,76	56,66	36,01	103,29	49,58	29,51
26	330	230	180	155,68	86,02	59,71	134,59	68,24	43,36	124,4	59,71	35,54

Формула расчета мощности

$$P_{\Sigma} = \sum N \times R \times I^2$$

где,

N – количество установленных клемм одного типа с одной нагрузкой (ток, А);

R – комбинированное сопротивление проводника и клеммы, Ом;

I – ток в цепи, А.

Примечание: Ток для клемм заземления принимается равным нулю.

Формула расчета, комбинированное сопротивление

$$R = R_{\Pi} + R_{\text{к}}$$

где,

R_п – сопротивление проводника (Ом);

R_к – сопротивление клеммы (Ом).

Проверочный расчет

$$P_{\Sigma} \leq P_{\text{max}}$$

где,

P_{max} – рекомендуемое табличное значение максимальной рассеиваемой мощности.

Типовые решения. Клеммные коробки из алюминиевого сплава



код 1201.121.22.11A

код 1201.121.22.11B

код 1201.121.22.11C

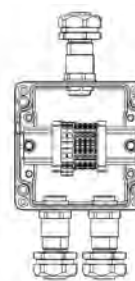
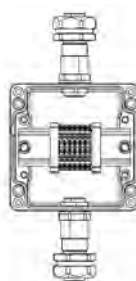
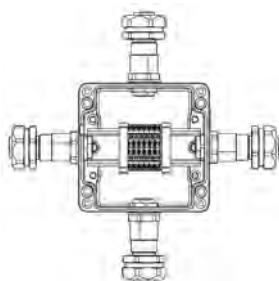

Взрывозащищенная клеммная коробка из алюминия
120×120×90 мм
1Ex e IIC T5 Gb / Ex tb IIIC T95°C Db IP66
Клеммы СВС.2, цвет серый – 6 шт.
Универсальный кабельный ввод M20×1,5 для кабеля в
металлорукаве Dn 20 мм серии КАЕРМ, диаметр кабеля
D: 5,8–12 мм – 4 шт.

Взрывозащищенная клеммная коробка из алюминия
120×120×90 мм
1Ex e IIC T5 Gb / Ex tb IIIC T95°C Db IP66
Клеммы СВС.2, цвет серый – 6 шт.
Универсальный кабельный ввод M20×1,5 для кабеля в
металлорукаве Dn 20 мм серии КАЕРМ, диаметр кабеля
D: 5,8–12 мм – 2 шт.

Взрывозащищенная клеммная коробка из алюминия
120×120×90 мм
1Ex e IIC T5 Gb / Ex tb IIIC T95°C Db IP66
Клеммы СВС.2, цвет серый – 2 шт.
Клеммы СВС.2, цвет синий – 2 шт.
Клеммы ТЕО.2, цвет желто-зеленый – 2 шт.
Универсальный кабельный ввод M20×1,5 для кабеля в
металлорукаве Dn 20 мм серии КАЕРМ, диаметр кабеля
D: 5,8–12 мм – 3 шт.

код 1201.121.22.11E

код 1201.121.22.11F

код 1201.121.22.121B

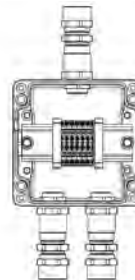
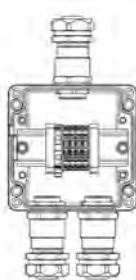
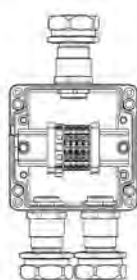

Взрывозащищенная клеммная коробка из алюминия
120×120×90 мм
1Ex e IIC T5 Gb / Ex tb IIIC T95°C Db IP66
Клеммы СВС.4, цвет серый – 4 шт.
Клеммы ТЕО.4, цвет желто-зеленый – 1 шт.
Универсальный кабельный ввод M25×1,5 для кабеля в
металлорукаве Dn 26 мм серии КАЕРМ, диаметр кабеля
D: 11,8–18 мм – 3 шт.

Взрывозащищенная клеммная коробка из алюминия
120×120×90 мм
1Ex e IIC T5 Gb / Ex tb IIIC T95°C Db IP66
Клеммы СВС.4, цвет серый – 4 шт.
Клеммы ТЕО.4, цвет желто-зеленый – 1 шт.
Универсальный кабельный ввод M25×1,5 для кабеля в
металлорукаве Dn 20 мм серии КАЕРМ, диаметр кабеля
D: 11,8–18 мм – 3 шт.

Взрывозащищенная клеммная коробка из алюминия
120×120×90 мм
1Ex e IIC T5 Gb / Ex tb IIIC T95°C Db IP66
Клеммы СВС.2, цвет серый – 6 шт.
Кабельный ввод M20×1,5 для бронированного кабеля
серии КА, диаметр кабеля d: 5,8–12 мм D: 9–17 мм – 3 шт.

код 1201.141.22.11D

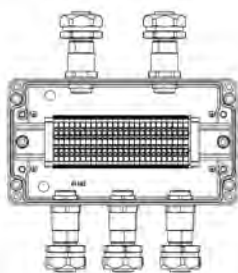

Взрывозащищенная клеммная коробка из алюминия
220×120×90 мм
1Ex e IIC T5 Gb / Ex tb IIIC T95°C Db IP66
Клеммы НММ.2, цвет серый - 25 шт.
Универсальный кабельный ввод М20×1,5 для кабеля в металлорукаве Dn 20 мм серии КАЕРМ, диаметр кабеля D: 5,8-12 мм - 5 шт.

код 1201.141.22.11G

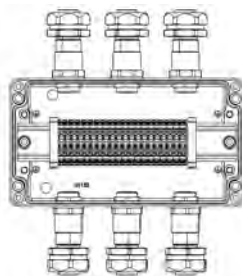

Взрывозащищенная клеммная коробка из алюминия
220×120×90 мм
1Ex e IIC T5 Gb / Ex tb IIIC T95°C Db IP66
Клеммы СВС.4, цвет серый - 20 шт.
Кабельный ввод М20×1,5 для небронированного кабеля серии КА, диаметр кабеля D: 5,8-12 мм - 6 шт.

код 1201.141.22.1240

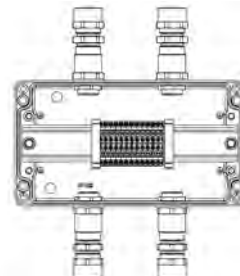

Взрывозащищенная клеммная коробка из алюминия
220×120×90 мм
1Ex e IIC T5 Gb / Ex tb IIIC T95°C Db IP66
Клеммы СВС.2, цвет серый - 12 шт.
Кабельный ввод М20×1,5 для бронированного кабеля серии КА, диаметр кабеля d: 5,8-12 мм D: 9-17 мм - 4 шт.

код 1201.171.22.1210

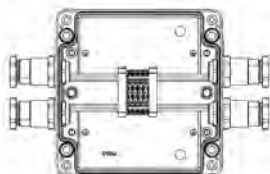

Взрывозащищенная клеммная коробка из алюминия
160×160×90 мм
1Ex e IIC T5 Gb / Ex tb IIIC T95°C Db IP66
Клеммы СВС.2, цвет серый - 4 шт.
Кабельный ввод М20×1,5 для небронированного кабеля серии КН, диаметр кабеля D: 5,8-12 мм - 4 шт.

Клеммные коробки из полиэстера, армированного стекловолокном, серии TBE-P и TBI-P

Описание

Взрывозащищенные клеммные коробки серии TBE-P изготовлены из ударопрочного антистатического полиэстера, армированного стекловолокном. Их назначение – соединение и разветвление кабелей электрических и осветительных цепей постоянного и переменного тока, кабелей информационных сетей, сигнальных и контрольных кабелей.

Взрывозащищенные клеммные коробки серии TBI-P также могут применяться для выполнения соединений и разветвлений искробезопасных цепей. Они используются в цепях КИПиА с низким напряжением и током, приводах и измерительных цепях.

Клеммные коробки также служат для защиты соединений от механических повреждений, влаги и пыли при их установке во взрывоопасных газовых и пылевых средах.

Коробки клеммные серии TBE-P:

• 1Ex e IIC T6...T4 Gb / 1Ex e ia IIC T6...T4 Gb / Ex tb IIC T80°C...T130°C Db.

Коробки клеммные серии TBI-P:

• 0Ex ia IIC T6...T4 Ga / Ex tb IIC 80°C...T130°C Db / Ex ia IIC T80°C...T130°C Da.

Конструкция

Корпус коробки выполнен из ударопрочного антистатического полиэстера, армированного стекловолокном с добавлением графита. Коробка с системой уплотнения лабиринтного типа состоит из корпуса и крышки, соединенных невыпадающими болтами. Внутри корпуса могут устанавливаться монтажная панель, DIN-рейки с клеммными зажимами, шины заземления и прочее электротехническое оборудование. На боковых сторонах коробки расположены взрывозащищенные кабельные вводы под различные типы кабеля, муфты, заглушки, клапаны и т.п. Все крепежные и монтажные элементы выполнены из коррозионностойкой стали.

Взрывозащищенные клеммные коробки имеют три вида сертификации, отвечают всем требованиям стандартов TP TC и имеют исполнения со следующими видами взрывозащиты:

- Ex e "Повышенная защита";
- Ex i "Искробезопасная электрическая цепь";
- Ex t "Защита от воспламенения пыли".

Отличительные особенности

Невыпадающие винты из нержавеющей стали для фиксации крышки

- устойчивы к коррозии, сохраняют эстетичный внешний вид;
- не потеряются при монтаже

Невыпадающий силиконовый уплотнитель

- обеспечивает высокую степень пыле- и влагозащиты IP66;
- не выпадает при монтаже, гарантирует заявленную степень защиты

Крепежные отверстия

- позволяют фиксировать DIN-рейку и монтажную плату внутри коробки

Кабельные вводы

- вводы под кабель 5–78 мм небронированный, бронированный, небронированный в трубе или в металлорукаве, и под виды резьбы Metric, NPT, GAS и т.д.;
- изготавливаются из никелированной латуни, нержавеющей стали

Широкий ассортимент

- подбор максимально подходящего размера и индивидуальной комплектации для решения любых задач подключения

Химическая стойкость

- материал коробки не подвержен распространению коррозии, обладает химической стойкостью по отношению к рабочим средам и устойчив к УФ-излучению

Наличие внешнего/внутреннего зажима заземления из нержавеющей стали на боковой стенке коробки

- позволяет подключить проводник заземления до 120 мм²

Высокая толщина стенки

- повышенная устойчивость к ударам

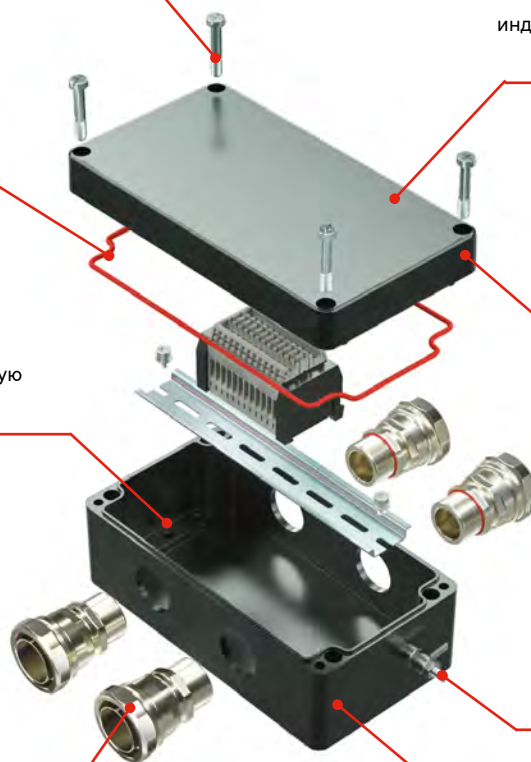

Клеммные коробки из полиэстера, армированного стекловолокном, серии TBE-P и TBI-P с видом защиты Ex e, Ex ia, Ex tb

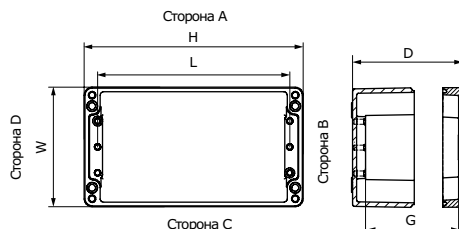

Назначение

- коммутация и ответвление проводов и кабелей в системах электроснабжения, коммутации, сигнализации во взрывоопасных зонах с содержанием газа и пыли.

Характеристики

- материал – ударпрочный полиэстер, армированный стекловолокном, с добавлением графита.

Характеристики

Технические условия	ТУ-27.12.31-066-47022248-2018
Степень защиты	IP66 по ГОСТ 14254-96
Температура окружающей среды, °C	от -60 до +55
Ударная прочность при -60 °C	7 Дж по ГОСТ 31610.0-2014 (IEC 60079-0:2011)
Климатическое исполнение	УХЛ1, Т1, ОМ1, В1, УХЛ 5, Т5, В5 по ГОСТ 15150
Уплотнение крышки	силикон
Установка в зонах, опасных по газу	зоны 0-1-2. Группа II по газу, подгруппа газов IIA, IIB, IIC
Установка в зонах, опасных по пыли	зоны 20-21-22. Группа III по пыли, подгруппа пыли IIIA, IIIB, IIIC
Маркировка и вид взрывозащиты серии TBE-P	1Ex e IIC T6...T4 Gb 1Ex e ia IIC T6...T4 Gb Ex tb IIIC T80°C...T130°C Db
Маркировка и вид взрывозащиты серии TBI-P	0Ex ia IIC T6...T4 Ga Ex tb IIIC 80°C...T130°C Db Ex ia IIIC T80°C...T130°C Da
Обеспечение взрывозащиты и соответствие стандартам	ГОСТ 31610.0-2014 (IEC 60079-0:2011) ГОСТ Р МЭК 60079-7-2012 ГОСТ 31610.11-2014 (IEC 60079-11:2011) ГОСТ IEC 60079-31-2013
Доступные аксессуары	элементы крепления кабельные вводы клеммные винтовые и пружинные зажимы заглушки шпилька заземления кольца заземления

Структура условного обозначения

X0-X1-(X2xX3)-X4xX5(X6)-X7/X8

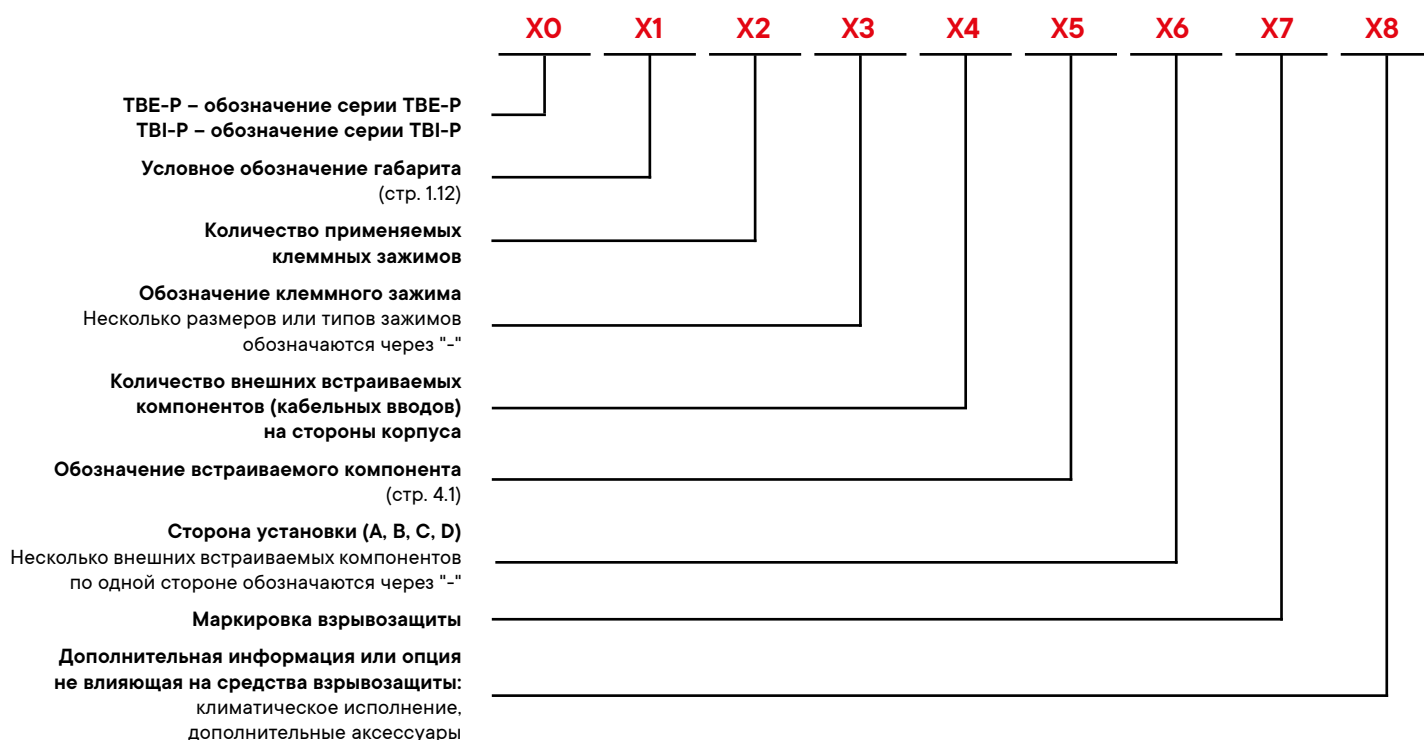

Примечание. При отсутствии какой-либо составляющей обозначение пропускается.

Актуальную информацию по взрывозащищенным клеммным зажимам - "Quadro" можно найти на сайте в разделе "Системы электропроводки и маркировки".

Описание дополнительной информации или опции (X8)	Маркировка (пример)
Температура окружающей среды	/-60 °C...+40 °C
Климатическое исполнение	/УХЛ1
Маркировка клеммных зажимов по схеме заказчика	/МАРК
Наличие перемычек между клеммными зажимами по схеме заказчика	/СХЕМА
Внутренняя шина заземления	/ШИНА З
Морское исполнение	/МОРЕ
Невзрывозащищенное исполнение	/ПРОМ
Кольца заземления	/КЗ
Шильд с надписью заказчика	/НАДПИСЬ "_"

Пример структуры условного обозначения:

TBE-P-03-(6xСВС.2)-2xКАЕРМ2МНК-20(A)-1xКАЕРМ2МНК-20(C)1Ex e IIC T5 Gb / Ex tb IIIC T95°C Db IP66/K3

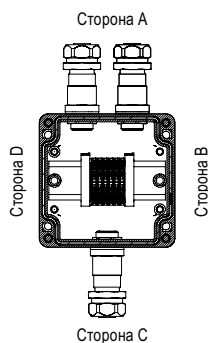

Оболочка из полиэстера, армированного стекловолокном, габарита №03 120×120×90 мм. С установленными клеммными зажимами СВС.2 в количестве 6 штук. С установленными кабельными вводами по стороне А: КАЕРМ2МНК-20 – 2 шт.; по стороне С: КАЕРМ2МНК-20 – 1 шт. С кольцами заземления в комплекте.

Габаритные размеры взрывозащищенных оболочек

Геометрические размеры, мм			Тип DIN-рейки	L, мм	G, мм	Масса, кг	Условное обозначение габарита
H	W	D					
120	120	90	Omega 3F	110	80	0,78	03
220	120	90	Omega 3F	200	80	1,1	04
160	160	90	Omega 3F	145	80	1,3	05
260	160	90	Omega 3F	240	80	1,8	06
250	250	120	Omega 3F	240	110	2,82	08
400	250	120	Omega 3F	380	110	3,74	09

Максимальное количество кабельных вводов, устанавливаемых на каждую сторону коробки

M16×1,5 A(C)/B(D)	M20×1,5 A(C)/B(D)	M25×1,5 A(C)/B(D)	M32×1,5 A(C)/B(D)	M40×1,5 A(C)/B(D)	M50×1,5 A(C)/B(D)	M63×1,5 A(C)/B(D)	M75×1,5 A(C)/B(D)	M90×2 A(C)/B(D)	Условное обозначение габарита
4/2	2/1	2/1	1/0	1/0	0/0	0/0	0/0	0/0	03
12/2	5/1	4/1	3/0	3/0	0/0	0/0	0/0	0/0	04
6/2	3/2	2/2	2/0	2/0	0/0	0/0	0/0	0/0	05
14/2	6/2	5/2	4/0	3/0	0/0	0/0	0/0	0/0	06
21/12	10/8	10/4	4/3	3/3	3/2	2/0	0/0	0/0	08
36/12	20/8	16/4	7/3	6/3	5/2	4/0	0/0	0/0	09

Примечание: рекомендуемое количество устанавливаемых внутри оболочки клеммных зажимов смотрите в приложении (стр. 6.1).

Рекомендуемые значения максимальной рассеиваемой мощности взрывозащищенных оболочек из полиэстера, армированного стекловолокном

Условное обозначение габарита	Геометрические размеры, мм			Температурный класс изделия или максимальная температура поверхности								
				P _{max} , Вт, при максимальной температуре окружающей среды при эксплуатации Tamb≤+40 °C			P _{max} , Вт, при максимальной температуре окружающей среды при эксплуатации Tamb≤+50 °C			P _{max} , Вт, при максимальной температуре окружающей среды при эксплуатации Tamb≤+55 °C		
	H	W	D	T4 или 135 °C	T5 или 100 °C	T6 или 85 °C	T4 или 135 °C	T5 или 100 °C	T6 или 85 °C	T4 или 135 °C	T5 или 100 °C	T6 или 85 °C
03	120	120	90	16,1	7,47	4,69	13,33	5,55	3,15	12,03	4,69	2,47
04	220	120	90	23,68	11,06	6,98	19,63	8,25	4,7	17,74	6,98	3,7
05	160	160	90	24,29	11,29	7,11	20,11	8,41	4,78	18,16	7,11	3,75
06	260	160	90	32,83	15,38	9,72	27,23	11,49	6,56	24,62	9,72	5,16
08	250	250	120	51,11	23,92	15,12	42,39	17,87	10,2	38,32	15,12	8,03
09	400	250	120	65,68	31,09	19,79	54,62	23,32	13,43	49,44	19,79	10,6

Формула расчета мощности

$$P_{\Sigma} = \sum N \times R \times I^2$$

где,

N – количество установленных клемм одного типа с одной нагрузкой (ток, А);

R – комбинированное сопротивление проводника и клеммы, Ом;

I – ток в цепи, А.

Примечание: Ток для клемм заземления принимается равным нулю.

Формула расчета, комбинированное сопротивление

$$R = R_{\Pi} + R_{\kappa}$$

где,

R_п – сопротивление проводника (Ом);

R_к – сопротивление клеммы (Ом).

Проверочный расчет

$$P_{\Sigma} \leq P_{max}$$

где,

P_{max} – рекомендуемое табличное значение максимальной рассеиваемой мощности.

Типовые решения. Клеммные коробки из стеклонаполненного полиэстера



код 1231.031.22.11A

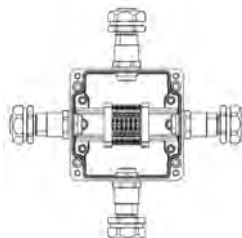

код 1231.031.22.11B



код 1231.031.22.11C

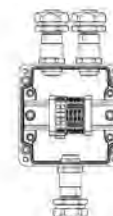

Взрывозащищенная клеммная коробка GRP
120×120×90 мм

1Ex e IIC T5 Gb / Ex tb IIIC T95°C Db IP66

Клеммы СВС.2, цвет серый - 6 шт.

Универсальный кабельный ввод M20×1,5 для кабеля в металлорукаве Dn 20 мм серии КАЕРМ, диаметр кабеля D: 5,8-12 мм - 4 шт.

Взрывозащищенная клеммная коробка GRP
120×120×90 мм

1Ex e IIC T5 Gb / Ex tb IIIC T95°C Db IP66

Клеммы СВС.2, цвет серый - 6 шт.

Универсальный кабельный ввод M20×1,5 для кабеля в металлорукаве Dn 20 мм серии КАЕРМ, диаметр кабеля D: 5,8-12 мм - 2 шт.

Взрывозащищенная клеммная коробка GRP
120×120×90 мм

1Ex e IIC T5 Gb / Ex tb IIIC T95°C Db IP66

Клеммы СВС.2, цвет серый - 2 шт.

Клеммы СВС.2, цвет синий - 2 шт.

Клеммы ТЕО.2, цвет желто-зеленый - 2 шт.

Универсальный кабельный ввод M20×1,5 для кабеля в металлорукаве Dn 20 мм серии КАЕРМ, диаметр кабеля D: 5,8-12 мм - 3 шт.

код 1231.031.22.11E

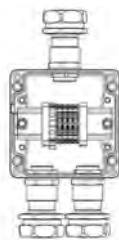

код 1231.031.22.11F

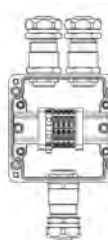

код 1231.031.22.121E

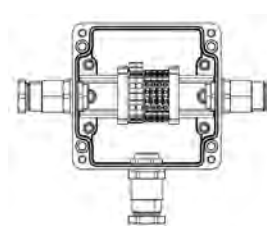

Взрывозащищенная клеммная коробка GRP
120×120×90 мм

1Ex e IIC T5 Gb / Ex tb IIIC T95°C Db IP66

Клеммы СВС.4, цвет серый - 4 шт.

Клеммы ТЕО.4, цвет желто-зеленый - 1 шт.

Универсальный кабельный ввод M25×1,5 для кабеля в металлорукаве Dn 26 мм серии КАЕРМ, диаметр кабеля D: 11,8-18 мм - 3 шт.

Взрывозащищенная клеммная коробка GRP
120×120×90 мм

1Ex e IIC T5 Gb / Ex tb IIIC T95°C Db IP66

Клеммы СВС.4, цвет серый - 4 шт.

Клеммы ТЕО.4, цвет желто-зеленый - 1 шт.

Универсальный кабельный ввод M25×1,5 для кабеля в металлорукаве Dn 20 мм серии КАЕРМ, диаметр кабеля D: 11,8-18 мм - 3 шт.

Взрывозащищенная клеммная коробка GRP
120×120×90 мм

1Ex e IIC T5 Gb / Ex tb IIIC T95°C Db IP66

Клеммы СВС.2, цвет серый - 2 шт.

Клеммы СВС.2, цвет синий - 2 шт.

Клеммы ТЕО.2, цвет желто-зеленый - 2 шт.

Кабельный ввод M20×1,5 для небронированного кабеля серии КН, диаметр кабеля D: 5,8-12 мм - 3 шт.

код 1231.031.22.1226

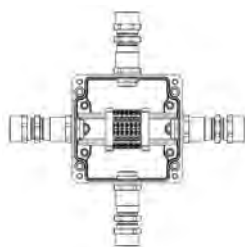

Взрывозащищенная клеммная коробка GRP
120×120×90 мм
1Ex e IIC T5 Gb / Ex tb IIIC T95°C Db IP66
Клеммы СВС.2, цвет серый – 6 шт.
Кабельный ввод М20×1,5 для бронированного кабеля
серии КА, диаметр кабеля D: 5,8–12 мм D: 9–17 мм – 4 шт.

код 1231.031.22.1227

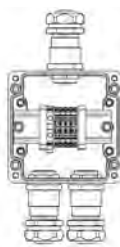

Взрывозащищенная клеммная коробка GRP
120×120×90 мм
1Ex e IIC T5 Gb / Ex tb IIIC T95°C Db IP66
Клеммы СВС.4, цвет серый – 4 шт.
Клеммы ТЕО.4, цвет желто-зеленый – 1 шт.
Универсальный кабельный ввод М25×1,5 для кабеля в
металлорукаве Dn 20 мм серии КАЕРМ, диаметр кабеля
D: 11,8–18 мм – 3 шт.

код 1231.041.22.11D

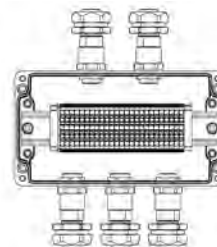

Взрывозащищенная клеммная коробка GRP
220×120×90 мм
1Ex e IIC T5 Gb / Ex tb IIIC T95°C Db IP66
Клеммы НММ.2, цвет серый – 25 шт.
Универсальный кабельный ввод М20×1,5 для кабеля в
металлорукаве Dn 20 мм серии КАЕРМ, диаметр кабеля
D: 5,8–12 мм – 5 шт.

код 1231.041.22.1258

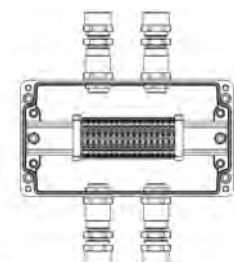

Взрывозащищенная клеммная коробка GRP
220×120×90 мм
1Ex e IIC T5 Gb / Ex tb IIIC T95°C Db IP66
Клеммы СВС.4, цвет серый – 16 шт.
Кабельный ввод М20×1,5 для бронированного кабеля
серии КА, диаметр кабеля D: 5,8–12 мм D: 9–17 мм – 3 шт.

код 1231.041.22.1259

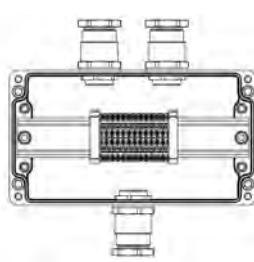

Взрывозащищенная клеммная коробка GRP
220×120×90 мм
1Ex e IIC T5 Gb / Ex tb IIIC T95°C Db IP66
Клеммы СВС.2, цвет серый – 12 шт.
Кабельный ввод М25×1,5 для небронированного кабеля
серии КН, диаметр кабеля D: 11,8–18 мм – 3 шт.

код 1231.051.22.11G

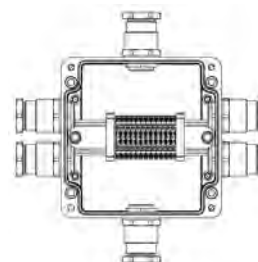

Взрывозащищенная клеммная коробка GRP
160×160×90 мм
1Ex e IIC T5 Gb / Ex tb IIIC T95°C Db IP66
Клеммы СВС.4, цвет серый – 12 шт.
Кабельный ввод М25×1,5 для небронированного кабеля
серии КН, диаметр кабеля D: 11,8–18 мм – 6 шт.

код 1231.051.22.11H

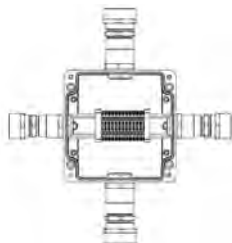

Взрывозащищенная клеммная коробка GRP
160×160×90 мм
1Ex e IIC T5 Gb / Ex tb IIIC T95°C Db IP66
Клеммы СВС.2, цвет серый – 12 шт.
Кабельный ввод М32×1,5 для бронированного кабеля
серии КА, диаметр кабеля D: 17,8–25 мм D: 21–31 мм – 4 шт.

Клеммные коробки из нержавеющей стали серии TBE-S и TBI-S

Описание

Взрывозащищенные клеммные коробки серии TBE-S изготовлены из нержавеющей стали. Их назначение – соединение и разветвление кабелей электрических и осветительных цепей постоянного и переменного тока, кабелей информационных сетей, сигнальных и контрольных кабелей.

Взрывозащищенные клеммные коробки серии TBI-S также могут применяться для выполнения соединений и разветвлений искробезопасных цепей. Они используются в цепях КИПиА с низким напряжением и током, приводах и измерительных цепях.

Клеммные коробки также служат для защиты соединений от механических повреждений, влаги и пыли при их установке во взрывоопасных газовых и пылевых средах.

Коробки клеммные серии TBE-S:

- 1Ex e IIC T6...T4 Gb / 1Ex e ia IIC T6...T4 Gb / Ex tb IIIC T80°C...T130°C Db.

Коробки клеммные серии TBI-S:

- 0Ex ia IIC T6...T4 Ga / Ex tb IIIC 80°C...T130°C Db / Ex ia IIIC T80°C...T130°C Da.

Оболочки серии EJBS (Ex-компонент):

- Ex e IIC Gb U;
- Ex tb IIIC Db U.

Материал

- AISI 304 – гарантированный срок службы изделий не менее 20 лет в условиях категории коррозионности C4.

Конструкция

Корпус коробки выполнен из нержавеющей стали. Коробка состоит из корпуса и крышки, соединенных невыпадающими болтами. Внутри корпуса могут устанавливаться монтажная панель, DIN-рейки с клеммными зажимами, шины заземления и прочее электротехническое оборудование. На боковых сторонах коробки расположены взрывозащищенные кабельные вводы под различные типы кабеля, муфты, заглушки, клапаны и т.п. Все крепежные и монтажные элементы выполнены из коррозионностойкой стали.

Взрывозащищенные клеммные коробки имеют три вида сертификации, отвечают всем требованиям стандартов ТР ТС и имеют исполнения со следующими видами взрывозащиты:

- Ex e "Повышенная защита";
- Ex i "Искробезопасная электрическая цепь";
- Ex t "Защита от воспламенения пыли".

Отличительные особенности

Специальное высокотемпературное пеносиликоновое уплотнение

- обеспечивает герметичность системы IP66 и гарантирует надежную защиту в условиях агрессивной среды и любых погодных условиях, эксплуатация оболочек допустима в температуре окружающей среды от -60 до $+60$ °C

Невыпадающие винты из нержавеющей стали для фиксации крышки

- стойкие к коррозии, сохраняют эстетичный внешний вид

Жесткий каркас оболочки

- каркас толщиной 1,5 мм выдерживает ударные нагрузки в 7 Дж даже при экстремально низких температурах до -60 °C и обеспечивает надежную защиту от механического воздействия

Предусмотрено до четырех точек заземления для удобства работы и монтажа оболочек

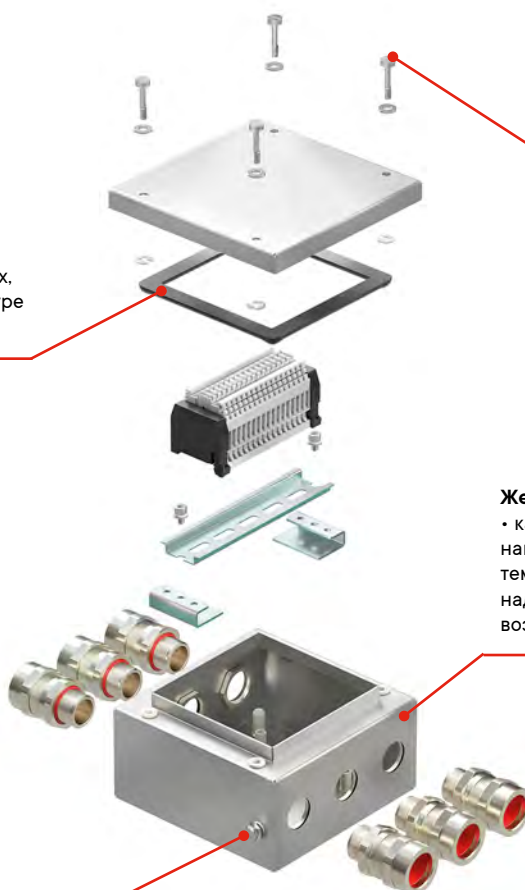

Клеммные коробки из нержавеющей стали серии TBE-S и TBI-S с видом защиты Ex e, Ex ia, Ex tb



Назначение

- коммутация и ответвление проводов и кабелей в системах электроснабжения, коммутации, сигнализации во взрывоопасных зонах с содержанием газа и пыли.

Характеристики

- материал – нержавеющая сталь AISI 304 (по умолчанию);
- другой вид и марка стали по запросу.

Особенности

- материал коробки не подвержен коррозии;
- устойчивость к агрессивным средам, в том числе щелочи и каплям серной и соляной кислоты;
- возможность использования съемных панелей при установке кабельных вводов;
- наличие внешнего и внутреннего зажима заземления;
- повышенная механическая прочность к ударам и вибрации.

Характеристики

Технические условия	ТУ 27.12.31-076-47022248-2020
Степень защиты	IP66 по ГОСТ 14254-96
Температура окружающей среды, °С	от -60 до +60
Ударная прочность при -60 °С	7 Дж по ГОСТ 31610.0-2014 (IEC 60079-0:2011)
Климатическое исполнение	УХЛ1, Т1, ОМ1, В1, УХЛ 5, Т5, В5 по ГОСТ 15150
Уплотнение крышки	силикон
Установка в зонах, опасных по газу	зоны 0-1-2. Группа II по газу, подгруппа газов IIA, IIB, IIC
Установка в зонах, опасных по пыли	зоны 20-21-22. Группа III по пыли, подгруппа пыли IIIA, IIIB, IIIC
Маркировка и вид взрывозащиты серии TBE-S	1Ex e IIC T6...T4 Gb 1Ex e ia IIC T6...T4 Gb Ex tb IIIC T80°C...T130°C Db
Маркировка и вид взрывозащиты серии TBI-S	0Ex ia IIC T6...T4 Ga Ex tb IIIC 80°C...T130°C Db Ex ia IIIC T80°C...T130°C Da
Обеспечение взрывозащиты и соответствие стандартам	ГОСТ 31610.0-2014 (IEC 60079-0:2011) ГОСТ Р МЭК 60079-7-2012 ГОСТ 31610.11-2014 (IEC 60079-11:2011) ГОСТ IEC 60079-31-2013
Доступные аксессуары	элементы крепления кабельные вводы клеммные винтовые и пружинные зажимы заглушки

Структура условного обозначения

X0-X1-(X2xX3)-X4xX5(X6)-X7/X8

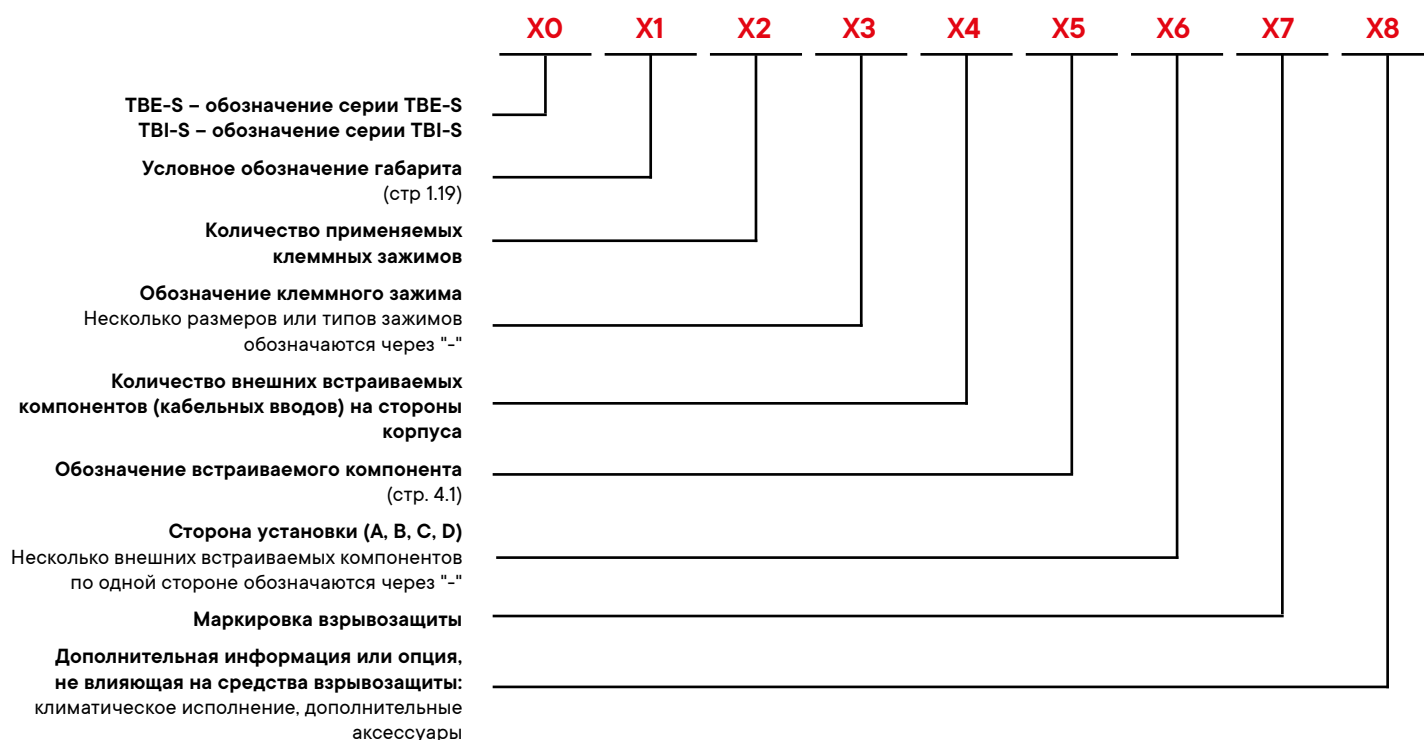

Примечание. При отсутствии какой-либо составляющей обозначение пропускается.

Актуальную информацию по взрывозащищенным клеммным зажимам - "Quadro" можно найти на сайте в разделе "Системы электропроводки и маркировки".

Описание дополнительной информации или опции (X8)	Маркировка (пример)
Температура окружающей среды	/-60 °C...+40 °C
Нержавеющая сталь AISI 316L	/316L
Комплект заземления	/PE
Климатическое исполнение	/УХЛ1
Маркировка клеммных зажимов по схеме заказчика	/МАРК
Наличие перемычек между клеммными зажимами по схеме заказчика	/СХЕМА
Сменные пластины для кабельных вводов	/СПКВ
Внутренняя шина заземления	/ШИНА З
Морское исполнение	/МОРЕ
Невзрывозащищенное исполнение	/ПРОМ
Шильд с надписью заказчика	/НАДПИСЬ "_"

Пример структуры условного обозначения:

TBE-S-01-(6xCBC.2)-2xANP22BMX(A)-1xANP22BMX(C)1Ex e IIC T5 Gb / Ex tb IIC T95°C Db IP66

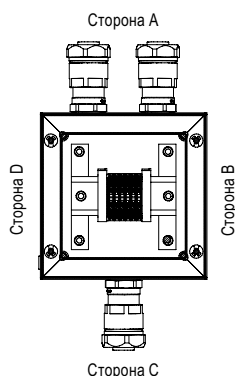

Оболочка из нержавеющей стали габарита №01 150×150×90 мм. С установленными клеммными зажимами CBC.2 в количестве 6 штук. С установленными кабельными вводами по стороне А: 6018ANP22BKM2SX – 2 шт.; по стороне С: 6018ANP22BKM2SX – 1 шт.

Взрывозащищенные оболочки из нержавеющей стали



Оболочка типа бокс (крепление крышки на винтах)

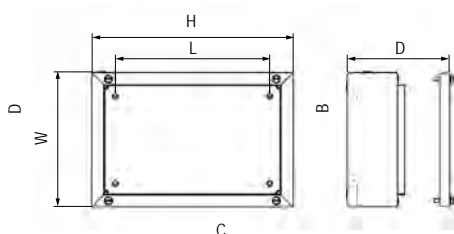

Геометрические размеры, мм			L, mm	G, mm	Масса, кг	Условное обозначение габарита	Код
H	W	D					
150	150	90	80	70	1,4	01	EJBS20E110
200	200	90	130	70	2,1	02	EJBS20E220
300	200	90	230	70	2,8	03	EJBS20E320
150	150	120	80	100	1,6	04	EJBS20E111
200	200	120	130	100	2,4	05	EJBS20E221
300	200	120	230	100	3,2	06	EJBS20E321
300	300	120	230	100	4,2	07	EJBS20E331
400	200	120	330	100	4,0	08	EJBS20E421
400	300	120	330	100	5,3	09	EJBS20E431
600	200	120	530	100	5,6	10	EJBS20E621

Оболочки типа шкаф (крепление крышки на замок и петли)

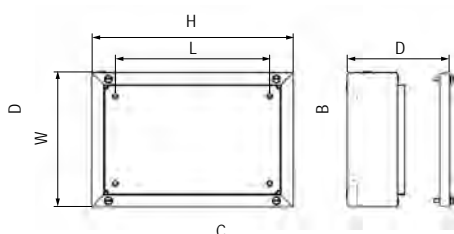

Геометрические размеры, мм			L, mm	G, mm	Масса, кг	Условное обозначение габарита	Код
H	W	D					
260	260	150	190	130	4,0	11	EJBS20E26261
300	300	150	230	130	4,9	12	EJBS20E30301
350	260	150	280	130	4,9	13	EJBS20E35261
400	300	150	330	130	6,0	14	EJBS20E40301
460	390	150	390	130	8,1	15	EJBS20E46391
480	480	150	410	130	9,7	16	EJBS20E48481
550	350	150	480	130	8,6	17	EJBS20E55351
620	450	150	550	130	11,4	18	EJBS20E62451
760	500	150	690	130	14,6	19	EJBS20E76501
260	260	200	190	180	4,6	20	EJBS20E26262
300	300	200	230	180	5,6	21	EJBS20E30302
350	260	200	280	180	5,6	22	EJBS20E35262
400	300	200	330	180	6,8	23	EJBS20E40302
460	390	200	390	180	9,1	24	EJBS20E46392
480	480	200	410	180	10,9	25	EJBS20E48482
550	350	200	480	180	9,6	26	EJBS20E55352
620	450	200	550	180	12,6	27	EJBS20E62452
760	500	200	690	180	16,1	28	EJBS20E76502

Рейки для бокового монтажа

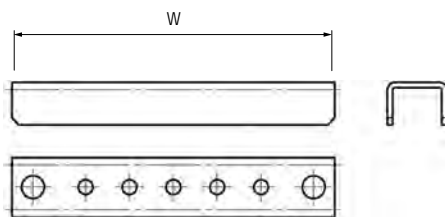

Назначение

- для монтажа оборудования.

Особенности

- материал – оцинкованная сталь;
- рейка имеет цельную конструкцию;
- нагрузка до 20 кг.

Комплектация

- две рейки и монтажные аксессуары.

Применение

Ширина корпуса W, мм

Код

Комплект реек по глубине для EJBS

150	EJBSRD150
200	EJBSRD200
260	EJBSRD260
300	EJBSRD300
350	EJBSRD350
390	EJBSRD390
450	EJBSRD450
480	EJBSRD480
500	EJBSRD500

Монтажные платы

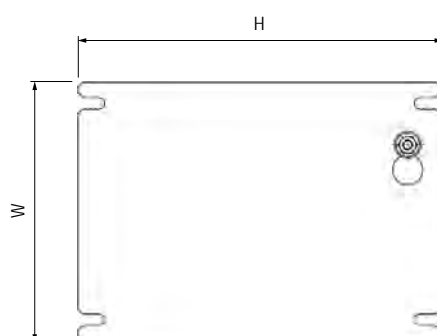

Назначение

- для монтажа оборудования;
- материал – оцинкованная сталь.

Комплектация

- монтажная плата, винты для фиксации платы внутри корпуса.

Размеры под тип оболочки "Бокс", мм

H	W	Код
150	150	EJBSM1515
200	200	EJBSM2020
300	200	EJBSM3020
300	300	EJBSM3030
400	200	EJBSM4020
400	300	EJBSM4030
600	200	EJBSM6020

Размеры под тип оболочки "Шкаф", мм

H	W	Код
260	260	EJBSM2626
300	300	EJBSM3030
350	260	EJBSM3526
400	300	EJBSM4030
460	390	EJBSM4639
480	480	EJBSM4848
550	350	EJBSM5535
620	450	EJBSM6245
760	500	EJBSM7650

Максимальное количество кабельных вводов, устанавливаемых на каждую сторону коробки

M16×1,5 A(C)/B(D)	M20×1,5 A(C)/B(D)	M25×1,5 A(C)/B(D)	M32×1,5 A(C)/B(D)	M40×1,5 A(C)/B(D)	M50×1,5 A(C)/B(D)	M63×1,5 A(C)/B(D)	M75×1,5 A(C)/B(D)	M90×2 A(C)/B(D)	Условное обозначение габарита
Оболочка типа бокс (крепление крышки на винтах)									
3/3	2/3	2/2	1/0	0/0	0/0	0/0	0/0	0/0	01
4/5	3/4	3/4	2/0	0/0	0/0	0/0	0/0	0/0	02
8/5	6/4	6/4	4/0	0/0	0/0	0/0	0/0	0/0	03
9/6	4/6	4/2	1/2	1/1	1/1	1/0	0/0	0/0	04
12/10	6/8	6/4	2/3	2/2	2/2	1/0	0/0	0/0	05
24/10	12/8	12/4	4/3	4/2	3/2	3/0	0/0	0/0	06
24/18	12/14	12/6	4/5	4/4	3/3	3/0	0/0	0/0	07
36/10	18/8	16/4	6/3	6/2	5/2	4/0	0/0	0/0	08
36/18	18/14	16/6	6/5	6/4	5/3	4/0	0/0	0/0	09
52/10	30/8	26/4	11/3	9/2	8/2	7/0	0/0	0/0	10
Оболочки типа шкаф (крепление крышки на замок и петли)									
21/21	10/12	10/10	8/4	3/3	3/3	2/2	2/2	0/0	11
24/27	12/14	12/12	8/5	4/4	3/3	3/3	2/2	0/0	12
30/21	16/12	14/10	10/4	5/3	4/3	3/2	3/2	0/0	13
36/27	18/14	16/12	12/5	6/4	5/3	4/3	3/2	0/0	14
42/36	22/18	20/16	16/7	7/6	6/5	5/4	4/3	0/0	15
42/45	22/24	20/22	16/8	7/7	6/6	5/5	4/4	0/0	16
51/30	26/16	24/14	18/6	8/5	7/4	6/3	5/3	0/0	17
57/42	30/22	28/20	22/8	10/7	8/6	7/5	6/4	0/0	18
72/48	38/26	34/22	28/9	12/8	10/6	9/5	7/5	0/0	19
35/35	20/24	15/15	12/8	6/6	6/6	2/2	2/2	1/1	20
40/45	24/28	18/18	12/10	8/8	6/6	3/3	2/2	2/2	21
50/35	32/24	21/15	15/8	10/6	8/6	3/2	3/2	2/1	22
60/45	36/28	24/18	18/10	12/8	10/6	4/3	3/2	2/2	23
70/60	44/36	30/24	24/14	14/12	12/10	5/4	4/3	3/3	24
70/75	44/48	30/33	24/16	14/14	12/12	5/5	4/4	3/3	25
85/50	52/32	36/21	27/12	16/10	14/8	6/3	5/3	4/2	26
95/70	60/44	42/30	33/16	20/14	16/12	7/5	6/4	4/3	27
120/80	76/52	51/33	42/18	24/16	20/12	9/5	7/5	6/3	28

Примечание: рекомендуемое количество устанавливаемых внутри оболочки клеммных зажимов смотрите в приложении (стр. 6.10).

Рекомендуемые значения максимальной рассеиваемой мощности взрывозащищенных оболочек из нержавеющей стали

Условное обозначение габарита	Геометрические размеры, мм			Температурный класс изделия или максимальная температура поверхности								
				Р _{тах} , Вт, при максимальной температуре окружающей среды при эксплуатации Tamb≤40 °С			Р _{тах} , Вт, при максимальной температуре окружающей среды при эксплуатации Tamb≤50 °С			Р _{тах} , Вт, при максимальной температуре окружающей среды при эксплуатации Tamb≤60 °С		
				T4 или 135 °С	T5 или 100 °С	T6 или 85 °С	T4 или 135 °С	T5 или 100 °С	T6 или 85 °С	T4 или 135 °С	T5 или 100 °С	T6 или 85 °С
Оболочка типа бокс (крепление крышки на винтах)												
01	150	150	90	28,92	14,43	9,49	24,36	11,05	6,61	20,14	8,01	4,07
02	200	200	90	44,07	22,07	14,54	37,15	16,92	10,15	30,74	12,28	6,26
03	300	200	90	56,74	28,62	18,93	47,92	22	13,25	39,73	16,01	8,21
04	150	150	120	32,92	16,43	10,8	27,73	12,58	7,52	22,92	9,11	4,63
05	200	200	120	49,17	24,63	16,22	41,45	18,88	11,32	34,3	13,7	6,98
06	300	200	120	62,49	31,52	20,85	52,78	24,23	14,6	43,76	17,64	9,04
07	300	300	120	87,27	44,02	29,11	73,71	33,84	20,38	61,11	24,63	12,62
08	400	200	120	73,36	37,26	24,74	62,07	28,72	17,38	51,56	20,96	10,8
09	400	300	120	102,14	51,88	34,45	86,41	39,98	24,19	71,78	29,18	15,03
10	600	200	120	89,49	46,05	30,8	75,95	35,66	21,75	63,32	26,17	13,61
Оболочки типа шкаф (крепление крышки на замок и петли)												
11	260	260	150	77,53	39	25,75	65,43	29,95	18,01	54,21	21,77	11,13
12	300	300	150	94,27	47,55	31,45	79,62	36,56	22,02	66,01	26,61	13,64
13	350	260	150	91,07	46,1	30,55	76,98	35,49	21,42	63,89	25,86	13,29
14	400	300	150	109,55	55,64	36,95	92,68	42,89	25,95	76,99	31,3	16,12
15	460	390	150	146,02	74,47	49,56	123,66	57,48	34,87	102,83	42,02	21,71
16	480	480	150	178,2	91	60,6	150,96	70,27	42,66	125,58	51,4	26,58
17	550	350	150	144,52	74,14	49,5	122,57	57,35	34,92	102,09	42,02	21,8
18	620	450	150	188,1	96,92	64,87	159,71	75,08	45,84	133,19	55,12	28,69
19	760	500	150	222,67	115,68	77,78	189,46	89,88	55,15	158,36	66,2	34,65
20	260	260	200	88,01	44,27	29,23	74,28	34	20,44	61,53	24,71	12,64
21	300	300	200	105,95	53,44	35,34	89,48	41,08	24,75	74,18	29,9	15,32
22	350	260	200	102,31	51,79	34,32	86,48	39,86	24,07	71,77	29,05	14,93
23	400	300	200	121,91	61,92	41,11	103,13	47,72	28,87	85,67	34,83	17,94
24	460	390	200	160,35	81,78	54,42	135,8	63,12	38,29	112,93	46,14	23,84
25	480	480	200	194,22	99,18	66,05	164,53	76,59	46,5	136,87	56,02	28,97
26	550	350	200	158,47	81,29	54,28	134,4	62,88	38,28	111,94	46,08	23,91
27	620	450	200	203,86	105,04	70,3	173,09	81,37	49,68	144,35	59,74	31,09
28	760	500	200	239,32	124,33	83,59	203,62	96,6	59,28	170,2	71,15	37,24

Формула расчета мощности

$$P_{\Sigma} = \sum N \times R \times I^2$$

где,

N – количество установленных клемм одного типа с одной нагрузкой (ток, А);

R – комбинированное сопротивление проводника и клеммы, Ом;

I – ток в цепи, А.

Примечание: Ток для клемм заземления принимается равным нулю.

Формула расчета, комбинированное сопротивление

$$R = R_{\Pi} + R_{\kappa}$$

где,

R_п – сопротивление проводника (Ом);

R_к – сопротивление клеммы (Ом).

Проверочный расчет

$$P_{\Sigma} \leq P_{max}$$

где,

P_{max} – рекомендуемое табличное значение максимальной рассеиваемой мощности.

Взрывонепроницаемые распределительные коробки с видом защиты Ex d, Ex e, Ex tb

Распределительные коробки серии LBD-IIC-A

Описание

Взрывонепроницаемые распределительные коробки серии LBD-IIC-A изготовлены из алюминиевого сплава. Их назначение – соединение и разветвление кабелей электрических и осветительных цепей постоянного и переменного тока, кабелей информационных сетей, сигнальных и контрольных кабелей.

Взрывонепроницаемые распределительные коробки серии LBD-IIC-A также могут применяться для выполнения соединений и разветвлений искробезопасных цепей. Они используются в цепях КИПиА с низким напряжением и током, приводах и измерительных цепях.

Распределительные коробки также служат для защиты соединений от механических повреждений, влаги и пыли при их установке во взрывоопасных газовых и пылевых средах.

Распределительные коробки серии LBD-IIC-A:

- 1Ex d IIC T6...T4 Gb;
- 1Ex e IIC T6...T4 Gb;
- 0Ex ia IIC T6...T4 Ga X;
- 1Ex ib IIC T6...T4 Gb;
- Ex tb IIC T80°C...T130°C Db.

Конструкция

Корпус коробки выполнен из алюминиевого сплава. Коробка состоит из корпуса и крышки, соединенных между собой по резьбе, образующей взрывонепроницаемое соединение. Резьбовое взрывонепроницаемое соединение позволяет использовать распределительные коробки LBD-IIC-A во взрывоопасной категории газов IIC, в том числе во взрывоопасных смесях ацетилена с воздухом. Внутри корпуса может устанавливаться DIN-рейка с клеммными зажимами для проводов сечением до 4 мм². На боковых сторонах коробки расположены взрывозащищенные кабельные вводы под различные типы кабеля, заглушки, переходники от 1 до 4 штук. Монтажные кронштейны позволяют осуществлять как горизонтальный, так и вертикальный монтаж.

Взрывонепроницаемые распределительные коробки могут использоваться как протяжные коробки, для протяжки и разветвления кабеля и проводов в трубных системах.

Конструкция распределительных коробок выдерживает 4-кратное значение эталонного давления по ГОСТ IEC 60079-1.

Взрывонепроницаемые распределительные коробки имеют четыре вида сертификации, отвечают всем требованиям стандартов ТР ТС и имеют исполнения со следующими видами взрывозащиты:

- Ex d "Взрывонепроницаемые оболочки "d"
- Ex e "Повышенная защита";
- Ex i "Искробезопасная электрическая цепь";
- Ex t "Защита от воспламенения пыли".

Отличительные особенности

Специальные ребра позволяют смонтировать крышку взрывонепроницаемой оболочки без использования дополнительного инструмента

Разработаны специальные ребра на крышке оболочки для улучшения рассеивания тепла. Температура нагрева частей оболочки коробки в нормальном режиме не превышает температуру для электрооборудования температурного класса

Конструкция оболочки спроектирована таким образом, что обеспечивает высокую механическую прочность изделия, а также рассчитана на 4-кратное эталонное давление взрыва по ГОСТ IEC 60079-1-2013, не вызывающее остаточных деформаций или других повреждений оболочки

Зажим заземления, винты на открытых частях оболочки изготавливаются из нержавеющей стали и имеют высокую устойчивость к коррозионно-активной среде. Винт со специальным знаком заземления, для идентификации

Предусмотрен специальный установочный винт для защиты от самопроизвольного раскручивания крышки, вибрации

Для надежности конструкции и взрывонепроницаемости оболочки увеличено резьбовое соединение ≥8 непрерывных витков вместо 5 по требованию ГОСТ

Разработан коррозионностойкий алюминиевый сплав для применения агрессивных средах, на гальванических производствах в химической и нефтехимической промышленности, пищевой промышленности, а также в морском климате

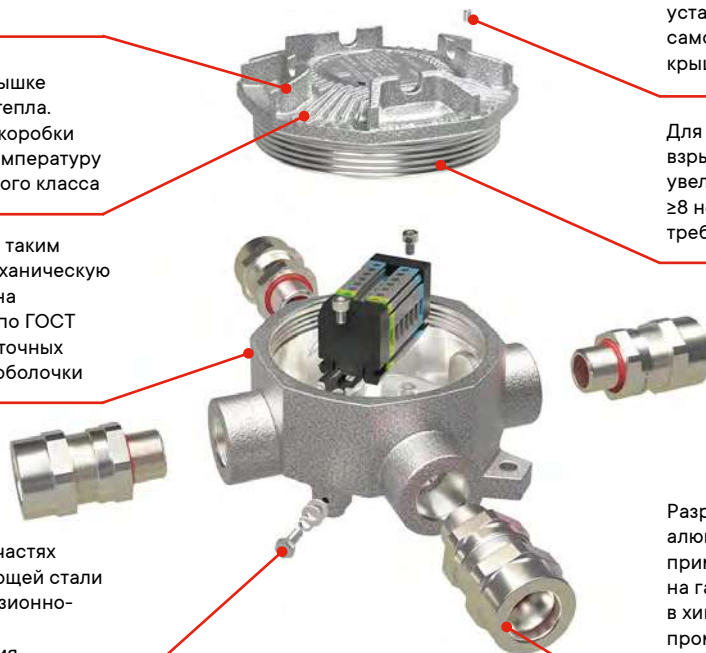

Распределительные коробки из алюминиевого сплава серии LBD-IIС-A, с видом защиты Ex d, Ex e, Ex ia, Ex tb

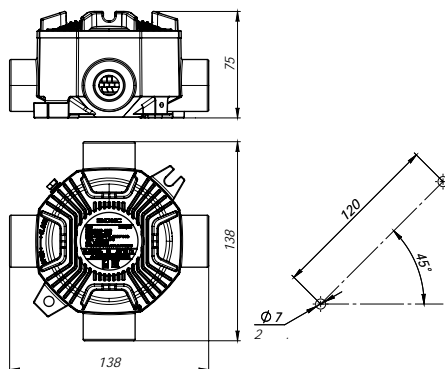

Назначение

- коммутация и ответвление проводов и кабелей в системах электроснабжения, коммутации, сигнализации во взрывоопасных зонах с содержанием газа и пыли;
- протяжка и разветвление кабеля и проводов в трубных системах.

Материал

- коррозионностойкий алюминий.

Особенности

- высокая теплопроводность;
- высокая точность внутренних и внешних размеров благодаря литьевому методу производства;
- максимальная рассеиваемая мощность среди аналогичных корпусов из других материалов;
- устойчивость к воздействию соляного тумана и другим химическим веществам;
- наличие внешнего и внутреннего зажима заземления;
- повышенная механическая прочность к ударам и вибрации.

Защита

- 1Ex d IIC T6...T4 Gb / 1Ex e IIC T6...T4 Gb / Ex tb IIC T80°C...T130°C Db.

Характеристики

Технические условия	ТУ 27.12.31-077-47022248-2020
Степень защиты	IP66/IP68 по ГОСТ 14254-96 (IP68 на глубине 1,5 метра в течение 3 дней)
Температура окружающей среды, °С	от -60 до +60
Ударная прочность при -60 °С	7 Дж по ГОСТ 31610.0-2014 (IEC 60079-0:2011)
Климатическое исполнение	УХЛ1, Т1, ОМ1, В1, УХЛ 5, Т5, В5 по ГОСТ 15150
Уплотнение крышки	силикон
Установка в зонах, опасных по газу	зоны 1-2. Группа II по газу, подгруппа газов IIA, IIB, IIC
Установка в зонах, опасных по пыли	зоны 21-22. Группа III по пыли, подгруппа пыли IIIA, IIIB, IIIC
Маркировка и вид взрывозащиты серии LBD-IIС-A	1Ex d IIC T6...T4 Gb 1Ex e IIC T6...T4 Gb Ex tb IIC T80°C...T130°C Db
Обеспечение взрывозащиты и соответствие стандартам	ГОСТ 31610.0-2014 (IEC 60079-0:2011) ГОСТ IEC 60079-1-2011 ГОСТ Р МЭК 60079-7-2012 ГОСТ IEC 60079-31-2013
Доступные аксессуары	кабельные вводы клеммные винтовые и пружинные зажимы заглушки

Габаритные размеры взрывонепроницаемых распределительных коробок

Геометрические размеры, мм			Количество клемм, шт.		Максимальное количество кабельных вводов, шт.	
H	W	D	0,2...4 мм ²	0,2...6 мм ²	M20×1,5	M25×1,5
138	138	75	6	6	4	4

Структура условного обозначения

LBD-X1-X2X3-X4xX5-X6xX7(X8)

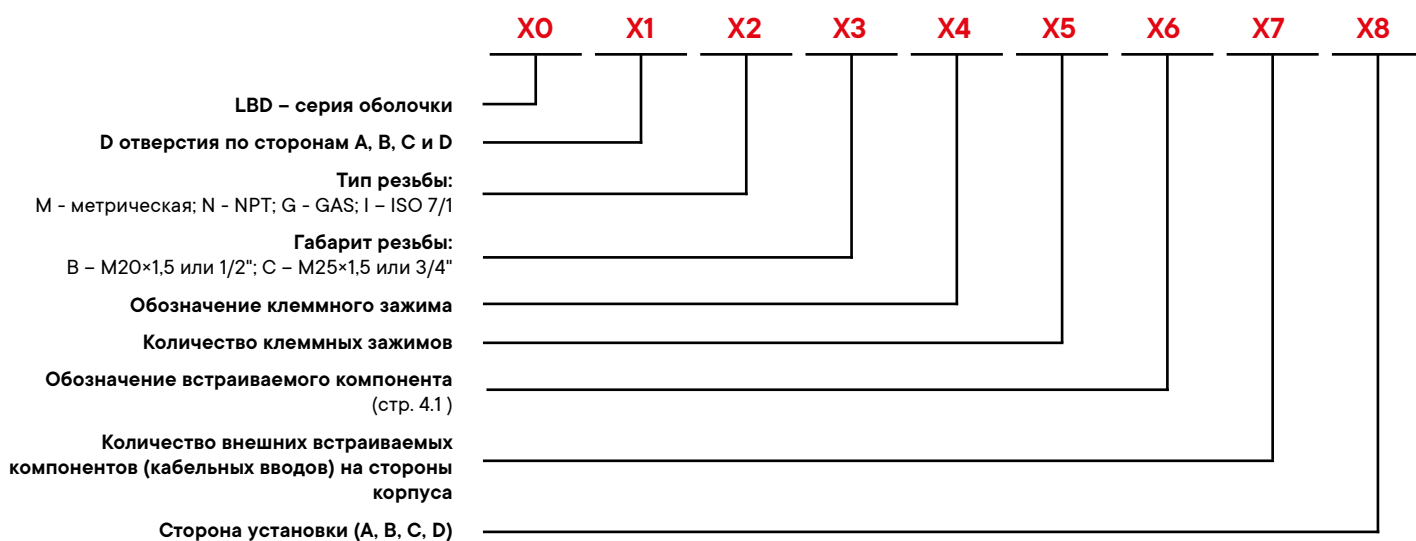

Примечание. При отсутствии какой-либо составляющей обозначение пропускается.

Актуальную информацию по взрывозащищенным клеммным зажимам – "Quadro" можно найти на сайте в разделе "Системы электропроводки и маркировки".



Рекомендуемые значения максимальной рассеиваемой мощности взрывонепроницаемых распределительных коробок

Температурный класс изделия или максимальная температура поверхности

P _{max} , Вт, при максимальной температуре окружающей среды при эксплуатации Tamb≤40 °С			P _{max} , Вт, при максимальной температуре окружающей среды при эксплуатации Tamb≤50 °С			P _{max} , Вт, при максимальной температуре окружающей среды при эксплуатации Tamb≤60 °С		
T4 или 135 °С	T5 или 100 °С	T6 или 85 °С	T4 или 135 °С	T5 или 100 °С	T6 или 85 °С	T4 или 135 °С	T5 или 100 °С	T6 или 85 °С
65	30	15	65	30	15	65	30	15

Типовые решения. Распределительные коробки из алюминиевого сплава

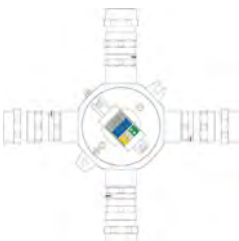

Кабельные вводы	Клеммы	Условное обозначение расположение кабельных вводов	Описание	Код для заказа
Решение под небронированный кабель				
M20×1,5 D5,8–12 мм – 4 шт.	Клемма RN.2 (0,2–4 мм ²) – 4 шт. Клемма TR.2 (0,2–4 мм ²) – 2 шт.		Распределительная коробка LBD-IIIC-A Температура окружающей среды: от –60 до +40 °С Маркировка взрывозащиты: 1Ex d IIC T5 Gb Ex tb IIIC T95°С Db	LBD21000005
M25×1,5 D11,8–18 мм – 4 шт.				LBD21000006
M20×1,5 D5,8–12 мм – 4 шт.	Клемма RP.4 (0,2–6 мм ²) – 4 шт. Клемма TR.4 (0,2–6 мм ²) – 2 шт.			LBD21000007
M25×1,5 D11,8–18 мм – 4 шт.				LBD21000008
Решение под бронированный кабель				
M20×1,5 d5,8–12 мм D9–17 мм – 4 шт.	Клемма RN.2 (0,2–4 мм ²) – 4 шт. Клемма TR.2 (0,2–4 мм ²) – 2 шт.		Распределительная коробка LBD-IIIC-A Температура окружающей среды: от –60 до +40 °С Маркировка взрывозащиты: 1Ex d IIC T5 Gb Ex tb IIIC T95°С Db	LBD21000009
M25×1,5 d11,8–18 мм D15–25 мм – 4 шт.				LBD21000010
M20×1,5 d5,8–12 мм D9–17 мм – 4 шт.	Клемма RP.4 (0,2–6 мм ²) – 4 шт. Клемма TR.4 (0,2–6 мм ²) – 2 шт.			LBD21000011
M25×1,5 d11,8–18 мм D15–25 мм – 4 шт.				LBD21000012
Решение под небронированный кабель в металлорукаве, Dn - диаметр металлорукава				
M25×1,5 D11,8–18 мм, Dn20 мм – 4 шт.	Клемма RN.2 (0,2–4 мм ²) – 4 шт. Клемма TR.2 (0,2–4 мм ²) – 2 шт.		Распределительная коробка LBD-IIIC-A Температура окружающей среды: от –60 до +40 °С Маркировка взрывозащиты: 1Ex d IIC T5 Gb Ex tb IIIC T95°С Db	LBD21000013
M20×1,5 D5,8–12 мм, Dn20 мм – 4 шт.				LBD21000014
M25×1,5 D11,8–18 мм, Dn26 мм – 4 шт.	Клемма RP.4 (0,2–6 мм ²) – 4 шт. Клемма TR.4 (0,2–6 мм ²) – 2 шт.			LBD21000017
M25×1,5 D11,8–18 мм, Dn20 мм – 4 шт.				LBD21000015
M20×1,5 D5,8–12 мм, Dn20 мм – 4 шт.	Клемма RP.4 (0,2–6 мм ²) – 4 шт. Клемма TR.4 (0,2–6 мм ²) – 2 шт.	LBD21000016		
M25×1,5 D11,8–18 мм, Dn26 мм – 4 шт.		LBD21000018		

Взрывозащищенные посты

Посты повышенной надежности против взрыва с видом защиты Ex d e, Ex ia, Ex tb.....	2.2
Посты управления из алюминиевого сплава серии CPE-A с видом защиты Ex de, Ex ia, Ex tb.....	2.4
Типовые решения. Взрывозащищенные посты управления из алюминия.....	2.7
Посты управления из полиэстера, армированного стекловолокном, серии CPE-P с видом защиты Ex de, Ex ia, Ex tb	2.10
Типовые решения. Взрывозащищенные посты управления из полиэстера, армированного стекловолокном.....	2.13
Посты управления из нержавеющей стали, серии CPE-S с видом защиты Ex de, Ex ia, Ex tb.....	2.16
Взрывозащищенные элементы управления для оболочек с видом защиты Ex e	2.19
Взрывозащищенные элементы управления для оболочек повышенной надежности против взрыва Ex e	2.20
Светофильтры	2.28
Управляющие насадки с подсветкой	2.29
Взрывонепроницаемые посты управления с видом защиты Ex d, Ex tb.....	2.31
Посты управления из алюминиевого сплава серии LCSD-IIB-A с видом защиты Ex d, Ex tb	2.32
Структура условного обозначения.....	2.33
Типовые решения. Посты управления из алюминиевого сплава.....	2.35
Взрывозащищенные элементы управления для взрывонепроницаемых оболочек серии EXDCU с видом защиты Ex d, Ex tb	2.42
Взрывозащищенные кнопки.....	2.43
Взрывозащищенные индикаторы	2.46



Посты повышенной надежности против взрыва с видом защиты Ex d e, Ex ia, Ex tb

Сфера применения

Взрывозащищенные посты управления предназначены для управления и сигнализации, мониторинга электрических низковольтных цепей и механизмов. Могут применяться в искробезопасных цепях управления и индикации технологических процессов при установке во взрывоопасных газовых и пылевых средах.

Состав системы

При производстве постов управления используются:

- корпуса из GRP;
- корпуса из коррозионностойкого алюминия.

Взрывозащищенные посты управления имеют пять видов сертификации, отвечают всем требованиям стандартов ТР ТС и имеют исполнения со следующими видами взрывозащиты:

- Ex e "Повышенная защита" согласно ГОСТ Р МЭК 60079-7-2012;
- Ex i "Искробезопасная электрическая цепь" согласно ГОСТ 31610.11-2014 (IEC 60079-11:2011);
- Ex d "Взрывонепроницаемые оболочки" согласно ГОСТ IEC 60079-1-2013;
- Ex t "Защита от воспламенения пыли оболочками" согласно ГОСТ IEC 60079-31-2013.

Посты управления могут включать в себя различные элементы управления и клеммные зажимы:

- кнопки с фиксацией, без фиксации (красного, зеленого, желтого, белого, черного цвета);
- двойные кнопки;
- световые сигнализаторы (зеленого, красного цвета);
- переключатели (2-4 положения).

Все комплектующие отвечают требованиям российских и международных стандартов, таких как: ATEX, IEC, EAC.

Особенности

Невыпадающие винты из нержавеющей стали для фиксации крышки

- устойчивы к коррозии;
- сохраняют эстетичный внешний вид;
- не теряются при монтаже

Элементы управления

- обладают высокой степенью защиты от внешних воздействий IP66;
- обеспечивают легкость и высокую скорость монтажа без потери степени защиты;
 - срок службы – до 1 000 000 нажатий;
- срок работы светодиодов под нагрузкой – более 100 000 часов;
- сертифицированы для использования в зонах по газу 0, 1, 2 и по пыли 21, 22

Невыпадающий силиконовый уплотнитель

- обеспечивает высокую степень пыле- и влагозащиты IP66;
- не выпадает при монтаже

Внешний зажим заземления из нержавеющей стали

- удобство заземления

Высокая толщина стенки

- повышенная механическая прочность и устойчивость к ударам;
- 3 варианта исполнений (алюминий, GRP, нержавеющая сталь)

Кабельные вводы

- различные виды резьб (Metric, NPT, GAS, ISO 7/1, PG);
- материалы: никелированная латунь, нержавеющая сталь, полиамид;
- размерный диапазон кабеля 5–78 мм;
 - под кабель бронированный, небронированный, небронированный в трубе и металлорукаве

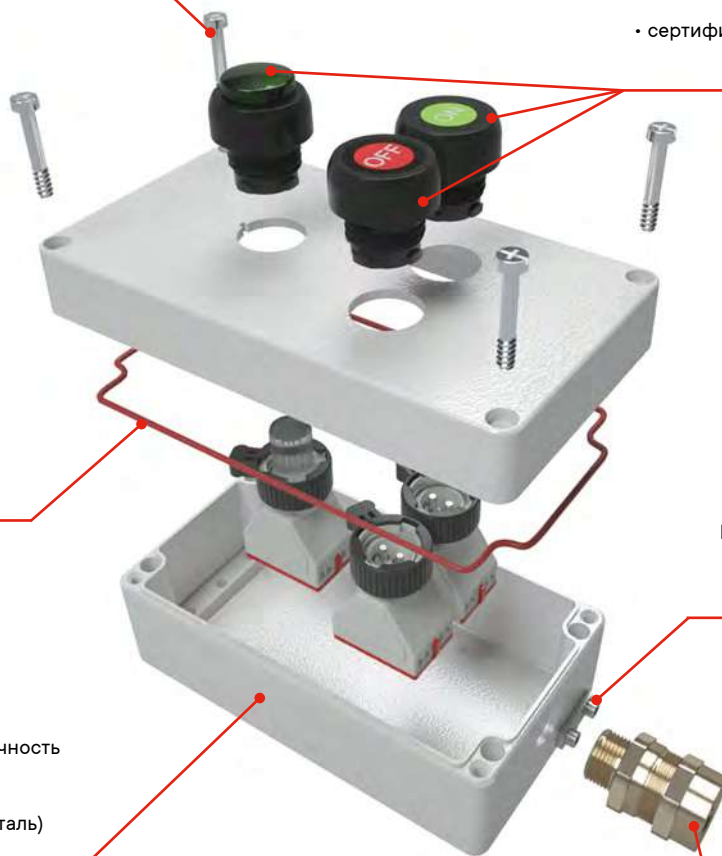

Посты управления из алюминиевого сплава серии СРЕ-А с видом защиты Ex de, Ex ia, Ex tb

Описание

Взрывозащищенные посты управления из алюминиевого сплава серии СРЕ-А предназначены для управления и мониторинга электрических, осветительных цепей постоянного и переменного тока, а также для защиты соединений цепей от механических повреждений, пыли и влаги при их установке во взрывоопасных газовых и пылевых средах (внутри помещений или при наружной установке в местах, где возможно образование взрывоопасных смесей).

Посты управления серии СРЕ-А:

- 1Ex d e IIC T6...T4 Gb;
- 0Ex ia IIC T6...T4 Ga;
- Ex tb IIC Ta 80°C...T130°C Db.

Конструкция

Корпус поста управления выполнен из литого алюминиевого сплава без примесей меди. Пост управления состоит из корпуса и крышки, соединяемых невыпадающими болтами из нержавеющей стали. На крышке корпуса устанавливаются элементы управления, внутри поста управления могут устанавливаться монтажная панель, DIN-рейки с клеммными зажимами, шины заземления и прочее электротехническое оборудование. На боковых сторонах коробки расположены взрывозащищенные кабельные вводы под различные типы и диаметры кабеля. Все крепежные и монтажные элементы выполнены из коррозионностойкой стали.

Взрывозащищенные шкафы и посты управления имеют четыре вида сертификации, отвечают всем требованиям стандартов ТР ТС и имеют исполнения со следующими видами взрывозащиты:

- Ex e "Повышенная защита" согласно ГОСТ Р МЭК 60079-7-2012;
- Ex i "Искробезопасная электрическая цепь" согласно ГОСТ 31610.11-2014 (IEC 60079-11:2011);
- Ex d "Взрывонепроницаемые оболочки" согласно ГОСТ IEC 60079-1-2013;
- Ex t "Защита от воспламенения пыли оболочками" согласно ГОСТ IEC 60079-31-2013.

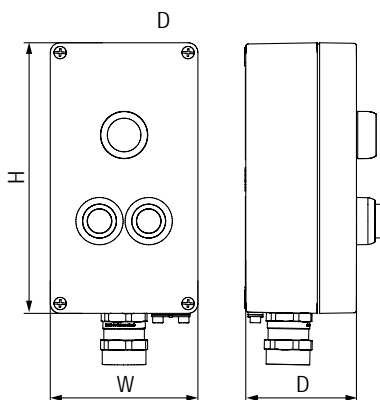

Назначение

- управление, мониторинг и контроль электрических цепей постоянного и переменного тока во взрывоопасных зонах с содержанием газа и пыли.

Характеристики

- материал – коррозионностойкий алюминий.

Особенности

- высокая теплопроводность материала;
- максимальная рассеиваемая мощность среди корпусов аналогичных размеров из других материалов;
- устойчивость к воздействию солевого тумана и химическим веществам;
- система уплотнения лабиринтного типа.

Технические условия	ТУ 27.12.31-065-47022248-2018
Степень защиты	IP66 по ГОСТ 14254-96
Температура окружающей среды, °С	от -60 до +55
Ударная прочность при -60 °С	7 Дж по ГОСТ 31610.0-2014 (IEC 60079-0:2011)
Климатическое исполнение	УХЛ1, Т1, ОМ1, В1, УХЛ 5, Т5, В5 по ГОСТ 15150
Уплотнение крышки	силикон
Установка в зонах, опасных по газу	зоны 0-1-2. Группа II по газу, подгруппа газов IIA, IIB, IIC
Установка в зонах, опасных по пыли	зоны 21-22. Группа III по пыли, подгруппа пыли IIIA, IIIB, IIIC
Маркировка и вид взрывозащиты серии СРЕ-А	1Ex d e IIC T6...T4 Gb 0Ex ia IIC T6...T4 Ga Ex tb IIC Ta 80°C...T130°C Db
Обеспечение взрывозащиты и соответствие стандартам	ГОСТ 31610.0-2014(IEC 60079-0:2011) ГОСТ Р МЭК 60079-7-2012 ГОСТ IEC 60079-1-2013 ГОСТ 31610.11-2014 (IEC 60079-11:2011) ГОСТ IEC 60079-31-2013
Доступные аксессуары	элементы управления (кнопки, переключатели); контактные блоки (NO, NC); аксессуары: элементы крепления; кабельные вводы; клеммные винтовые и пружинные зажимы; заглушки; монтажная панель

ОПРОСНЫЙ ЛИСТ ДЛЯ ЗАКАЗА ПОСТА УПРАВЛЕНИЯ, С ВИДОМ ВЗРЫВОЗАЩИТЫ Ex d e

Для заказа заполните опросный лист или воспользуйтесь

ЗАКАЗЧИК			ЗАПОЛНЯЕТСЯ АО "ДКС"					
Организация			ФИО менеджера по продукту					
Контактное лицо			№ входящей заявки					
Телефон			Дата регистрации					
Электронная почта			Присвоенный артикул после подбора изделия					
ОСНОВНЫЕ ПАРАМЕТРЫ								
Уровень взрывозащиты	Вид взрывозащиты	Категория взрывоопасной смеси	Температурный класс	Защита от внешних воздействий	Температура окружающей среды, °С		Параметры электрической цепи	
					min	max	Уном. В	Ином. А
1	Ex	de	IIC (подходит для IIA и IIB)	T6 (по умолчанию)	IP66	от -60 °С до +40 °С (по умолчанию)	по току клемм (по умолчанию)	
				T5				
				T4				
ТРЕБОВАНИЯ К ОБОЛОЧКЕ								
Материал оболочки		Полиэстер		Алюминий		Нержавеющая сталь		
НЕОБХОДИМЫЕ КОМПЛЕКТУЮЩИЕ								
Зажим заземления								
Кольца заземления								
Монтажная панель								
МАТЕРИАЛ КАБЕЛЬНЫХ ВВОДОВ								
Никелированная латунь		(по умолчанию)						
Нержавеющая сталь								
ТИП КАБЕЛЯ/КАБЕЛЬНОГО ВВОДА И ЕГО РАСПОЛОЖЕНИЕ								
Расположение	Количество, шт	Диаметр внешней оболочки кабеля, мм	Диаметр внутренней оболочки кабеля, мм (для бронированного кабеля)	Обозначение кабеля	Обозначение подсоединяемой трубы или металлорукава (при наличии)			
Сторона А (длинная сверху)								
Сторона В (короткая справа)								
Сторона С (длинная снизу)								
Сторона D (короткая слева)								
КЛЕММНЫЕ ЗАЖИМЫ (при необходимости)								
Назначение клеммы		Количество, шт.	Сечение проводника, мм ²	Тип крепления провода в клемме	Наличие перемычки			
Проходная	Серая			Винтовой (по умолчанию)				
Нейтральная	Синяя			Пружинный				
Заземления	Желто-зеленая PE							
ЭЛЕМЕНТЫ УПРАВЛЕНИЯ И ИНДИКАЦИИ								
Условное обозначение	Краткое наименование		Количество, шт	Цвет	Контакты	Текст шильда		
ДОПОЛНИТЕЛЬНО								
Ограничение по габаритам (если имеется)		Дополнительные пожелания к конфигурации		Количество изделий	Дата готовности заказа			
Высота, мм								
Ширина, мм								
Глубина, мм								



Коммерческий офис ДКС
Россия, 125167, Москва, 4-я улица 8-го Марта, дом 6а, 9 этаж
тел.: +7 (495) 916-52-62, факс: +7 (495) 916-52-08
e-mail: info@dkc.ru

Единый центр техподдержки
тел.: 8 (800) 250-52-63 (бесплатный звонок)
e-mail: support@dkc.ru

Структура условного обозначения

CPE-A-X1-(X2xX3)-(X4xX5)-X6xX7(X8)-X9/X10

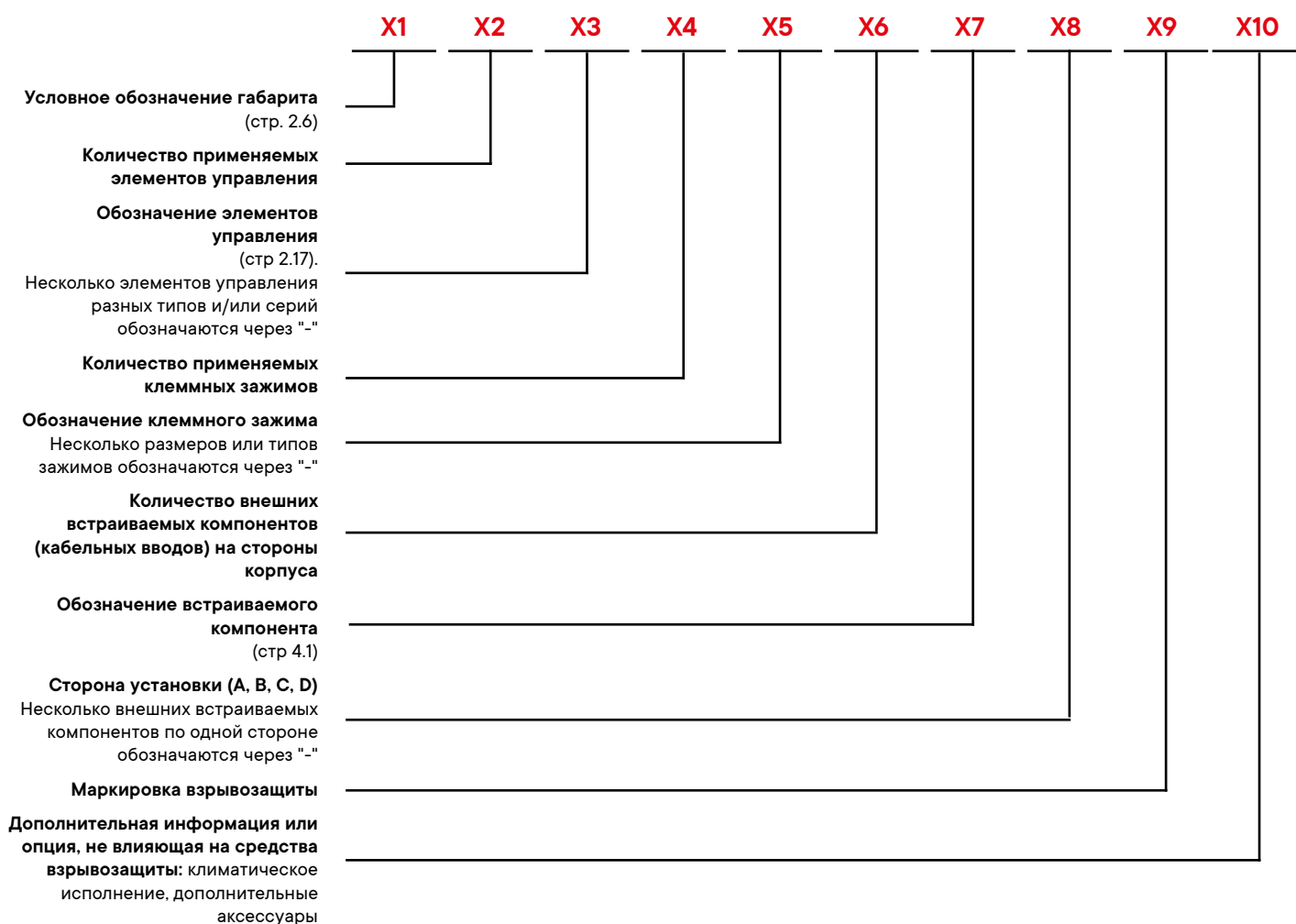

Примечание. При отсутствии какой-либо составляющей обозначение пропускается.

Актуальную информацию по взрывозащищенным клеммным зажимам - "Quadro" можно найти на сайте в разделе "Системы электропроводки и маркировки".

Описание дополнительной информации или опции (X10)	Маркировка (пример)
Температура окружающей среды	/-60 °C...+40 °C
Климатическое исполнение	/УХЛ1
Маркировка по схеме заказчика	/МАРК
Наличие перемычек между клеммными зажимами по схеме заказчика	/СХЕМА
Внутренняя шина заземления	/ШИНА З
Морское исполнение	/МОРЕ
Невзрывозащищенное исполнение	/ПРОМ
Фиксация крышки на петлях	/ПЕТЛЯ
Шильд с надписью заказчика	/НАДПИСЬ "_"

Пример структуры условного обозначения:

СРЕ-А-12-(1хР1G(11)«ПУСК»-1хР6E(11)«СТОП»)-1хКАЕРМ2МНК-20(В)IEx d e IIC T5 Gb / Ex tb IIIC T95°C Db IP66

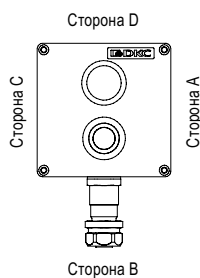

Алюминиевая оболочка габарита №12 120×120×90 мм. С установленной зеленой плоской кнопкой 1NC/1NO (Надпись ПУСК) и поворотной кнопкой аварийной остановки 1NC/1NO (Надпись СТОП). С установленным кабельным вводом по стороне В: КАЕРМ2МНК-20 – 1 шт.

Максимальное количество элементов управления, устанавливаемых в крышку корпуса из алюминия

Геометрические размеры, мм			Общее количество элементов управления на крышке при установке контактного блока (вдоль стороны А или С/вдоль стороны В или D), шт.	Условное обозначение габарита
Н	W	D		
120	120	90	2/2	12
220	120	90	4/4	14
160	160	90	3/3	17
260	160	90	9/5	18
360	160	90	12/8	19
180	180	100	3/3	20
280	180	100	9/6	21
230	200	110	8/10	22
230	200	180	8/10	23
280	230	110	15/12	24
330	230	110	20/14	25
330	230	180	20/14	26

Максимальное количество кабельных вводов, устанавливаемых на каждую сторону коробки

M16×1,5 A(C)/B(D)	M20×1,5 A(C)/B(D)	M25×1,5 A(C)/B(D)	M32×1,5 A(C)/B(D)	M40×1,5 A(C)/B(D)	M50×1,5 A(C)/B(D)	M63×1,5 A(C)/B(D)	M75×1,5 A(C)/B(D)	M90×2 A(C)/B(D)	Условное обозначение габарита
2/2	2/1	2/0	1/0	0/0	0/0	0/0	0/0	0/0	
6/2	5/1	4/0	3/0	0/0	0/0	0/0	0/0	0/0	14
14/2	5/2	5/2	4/0	3/0	0/0	0/0	0/0	0/0	18
22/2	8/2	7/2	6/0	5/0	0/0	0/0	0/0	0/0	19
8/3	3/2	3/2	2/0	2/0	0/0	0/0	0/0	0/0	20
16/3	6/2	5/2	4/0	4/0	0/0	0/0	0/0	0/0	21
10/10	8/4	6/3	3/3	2/2	2/0	1/0	0/0	0/0	22
16/10	12/4	10/3	4/3	4/2	3/0	2/0	0/0	0/0	24
18/10	14/4	14/3	5/3	5/2	4/0	3/0	0/0	0/0	25
25/20	16/12	9/9	9/6	4/4	4/4	1/1	1/1	1/1	23
45/20	28/12	21/9	15/6	10/4	8/4	3/1	3/1	2/1	26

Типовые решения. Взрывозащищенные посты управления из алюминия



код 2201.121.22.11B

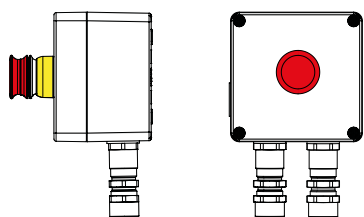

код 2201.121.22.11C

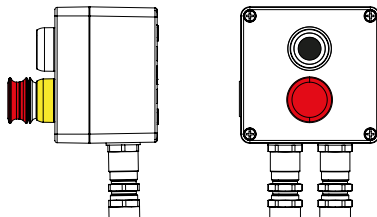

код 2201.121.22.11D

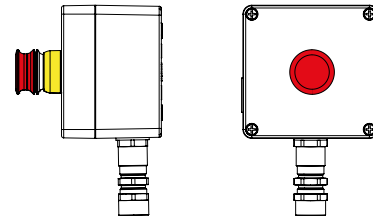

Взрывозащищенный пост управления из алюминия
120×120×90 мм
1Ex d e IIC T5 Gb / Ex tb IIIC T95°C Db IP66
Аварийная кнопка P3E 1NC+1NO - 1 шт.
Кабельный ввод M20×1,5 для бронированного кабеля
серии КА, диаметр кабеля d: 5,8-12 мм D: 9-17 мм - 2 шт.

Взрывозащищенный пост управления из алюминия
120×120×90 мм
1Ex d e IIC T5 Gb / Ex tb IIIC T95°C Db IP66
Аварийная кнопка P3E 1NC+1NO - 1 шт.
Кнопка P1, цвет черный 1NC+1NO - 1 шт.
Кабельный ввод M20×1,5 для бронированного кабеля
серии КА, диаметр кабеля d: 5,8-12 мм D: 9-17 мм - 2 шт.

Взрывозащищенный пост управления из алюминия
120×120×90 мм
1Ex d e IIC T5 Gb / Ex tb IIIC T95°C Db IP66
Аварийная кнопка P3E 1NC+1NO - 1 шт.
Кабельный ввод M20×1,5 для бронированного кабеля
серии КА, диаметр кабеля d: 5,8-12 мм D: 9-17 мм - 1 шт.

код 2201.121.22.11E

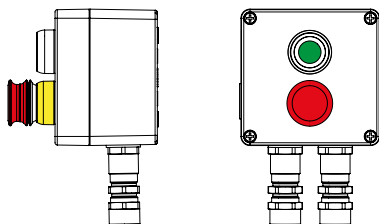

код 2201.121.22.11G

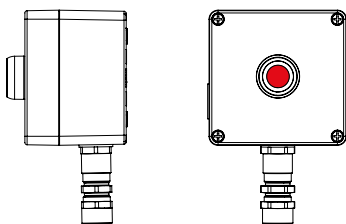

код 2201.121.22.11H

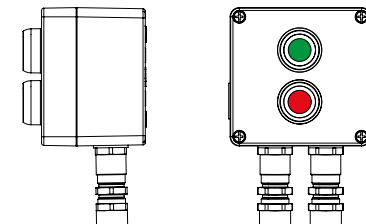

Взрывозащищенный пост управления из алюминия
120×120×90 мм
1Ex d e IIC T5 Gb / Ex tb IIIC T95°C Db IP66
Аварийная кнопка P3E 1NC+1NO - 1 шт.
Кнопка P1, цвет зеленый 1NC+1NO - 1 шт.
Кабельный ввод M20×1,5 для бронированного кабеля
серии КА, диаметр кабеля d: 5,8-12 мм D: 9-17 мм - 2 шт.

Взрывозащищенный пост управления из алюминия
120×120×90 мм
1Ex d e IIC T5 Gb / Ex tb IIIC T95°C Db IP66
Кнопка P1, цвет красный 1NC+1NO - 1 шт.
Кабельный ввод M20×1,5 для бронированного кабеля
серии КА, диаметр кабеля d: 5,8-12 мм D: 9-17 мм - 1 шт.

Взрывозащищенный пост управления из алюминия
120×120×90 мм
1Ex d e IIC T5 Gb / Ex tb IIIC T95°C Db IP66
Кнопка P1, цвет зеленый 1NC+1NO - 1 шт.
Кнопка P1, цвет красный 1NC+1NO - 1 шт.
Кабельный ввод M20×1,5 для бронированного кабеля
серии КА, диаметр кабеля d: 5,8-12 мм D: 9-17 мм - 2 шт.

код 2201.121.22.11I

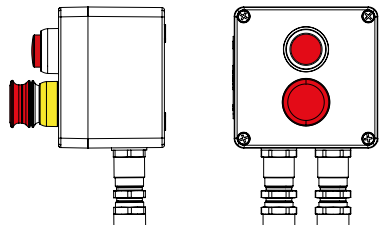

код 2201.121.22.1203

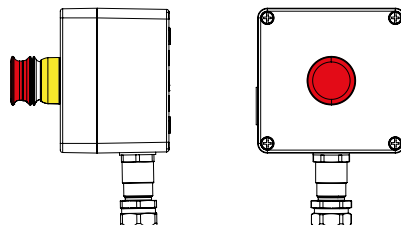

код 2201.121.22.120F

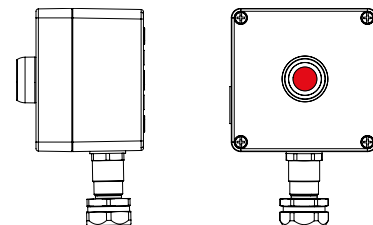

Взрывозащищенный пост управления из алюминия
120×120×90 мм
1Ex d e IIC T5 Gb / Ex tb IIIC T95°C Db IP66
Аварийная кнопка P3E 1NC+1NO - 1 шт.
Светофильтр L, цвет красный 20 В - 250 В AC/DC - 1 шт.
Кабельный ввод M20×1,5 для бронированного кабеля
серии КА, диаметр кабеля d: 5,8-12 мм D: 9-17 мм - 2 шт.

Взрывозащищенный пост управления из алюминия
120×120×90 мм
1Ex d e IIC T5 Gb / Ex tb IIIC T95°C Db IP66
Аварийная кнопка P3E 1NC+1NO - 1 шт.
Универсальный кабельный ввод M20×1,5 для кабеля в
металлоручке Dn 15 мм серии КАЕРМ, диаметр кабеля
D: 5,8-12 мм - 1 шт.

Взрывозащищенный пост управления из алюминия
120×120×90 мм
1Ex d e IIC T5 Gb / Ex tb IIIC T95°C Db IP66
Кнопка P1 Красная 1NC+1NO - 1 шт.
Универсальный кабельный ввод M20×1,5 для кабеля в
металлоручке Dn 20 мм серии КАЕРМ, диаметр кабеля
D: 5,8-12 мм - 1 шт.

код 2201.141.22.1209

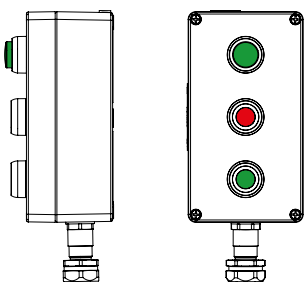

код 2201.141.22.120G

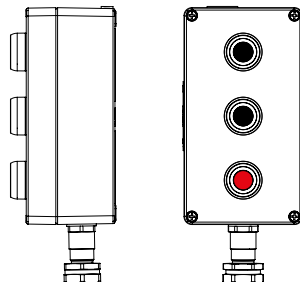

код 2201.171.22.11F

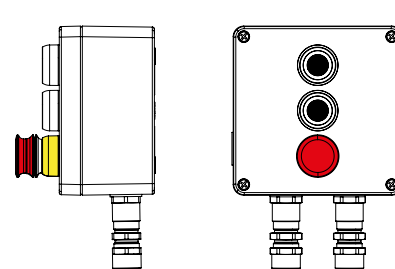

Взрывозащищенный пост управления из алюминия
220×120×90 мм
1Ex d e IIC T5 Gb / Ex tb IIIC T95°C Db IP66
Светофильтр L, цвет зеленый 20 В - 250 В AC/DC - 1 шт.
Кнопка P1, цвет красный 1NC+1NO - 1 шт.
Кнопка P1, цвет зеленый 1NC+1NO - 1 шт.
Универсальный кабельный ввод M20×1,5 для кабеля в
металлорукаве Dn 20 мм серии КАЕРМ, диаметр кабеля
D: 5,8-12 мм - 1 шт.

Взрывозащищенный пост управления из алюминия
220×120×90 мм
1Ex d e IIC T5 Gb / Ex tb IIIC T95°C Db IP66
Кнопка P1, цвет черный 1NC+1NO - 1 шт.
Кнопка P1, цвет красный 1NC+1NO - 1 шт.
Кнопка P1, цвет черный 1NC+1NO - 1 шт.
Универсальный кабельный ввод M20×1,5 для кабеля в
металлорукаве Dn 20 мм серии КАЕРМ, диаметр кабеля
D: 5,8-12 мм - 1 шт.

Взрывозащищенный пост управления из алюминия
160×160×90 мм
1Ex d e IIC T5 Gb / Ex tb IIIC T95°C Db IP66
Аварийная кнопка P3E 1NC+1NO - 1 шт.
Кнопка P1, цвет черный 1NC+1NO - 2 шт.
Кабельный ввод M20×1,5 для бронированного кабеля
серии КА, диаметр кабеля d: 5,8-12 мм D: 9-17 мм - 2 шт.

код 2201.171.22.11J

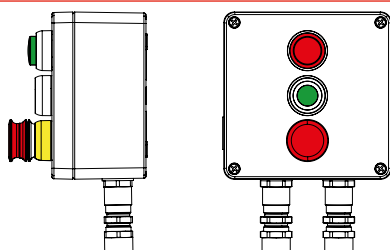

Взрывозащищенный пост управления из алюминия
160×160×90 мм
1Ex d e IIC T5 Gb / Ex tb IIIC T95°C Db IP66
Аварийная кнопка P3E 1NC+1NO - 1 шт.
Кнопка P1, цвет зеленый 1NC+1NO - 1 шт.
Светофильтр L, цвет красный 20 В - 250 В AC/DC - 1 шт.
Кабельный ввод M20×1,5 для бронированного кабеля
серии КА, диаметр кабеля d: 5,8-12 мм D: 9-17 мм - 2 шт.

Посты управления из полиэстера, армированного стекловолокном, серии CPE-P с видом защиты Ex de, Ex ia, Ex tb

Описание

Взрывозащищенные посты управления серии CPE-P изготовлены из полиэстера, армированного стекловолокном, предназначены для управления и мониторинга электрических, осветительных цепей постоянного и переменного тока, а также для защиты соединений цепей от механических повреждений, пыли и влаги при их установке во взрывоопасных газовых и пылевых средах (внутри помещений или при наружной установке в местах, где возможно образование взрывоопасных смесей).

Посты управления серии CPE-P:

- 1Ex d e IIC T6...T4 Gb;
- 0Ex ia IIC T6...T4 Ga;
- Ex tb IIIC Ta 80°C...T130°C Db.

Конструкция

Корпус поста управления выполнен из ударопрочного полиэстера, армированного стекловолокном с добавлением графита. Пост управления состоит из корпуса и крышки, соединенных невыпадающими болтами из нержавеющей стали. На крышке корпуса устанавливаются элементы управления, внутри поста управления могут устанавливаться монтажная панель, DIN-рейки с клеммными зажимами, шины заземления и прочее электротехническое оборудование. На боковых сторонах коробки могут устанавливаться взрывозащищенные кабельные вводы под различные типы кабеля. Все крепежные и монтажные элементы выполнены из коррозионностойкой стали.

Взрывозащищенные посты управления имеют пять видов сертификации, отвечают всем требованиям стандартов TP TC и имеют исполнения со следующими видами взрывозащиты:

- Ex e "Повышенная защита" согласно ГОСТ Р МЭК 60079-7-2012;
- Ex i "Искробезопасная электрическая цепь" согласно ГОСТ 31610.11-2014 (IEC 60079-11:2011);
- Ex d "Взрывонепроницаемые оболочки" согласно ГОСТ IEC 60079-1-2013;
- Ex t "Защита от воспламенения пыли оболочками" согласно ГОСТ IEC 60079-31-2013.

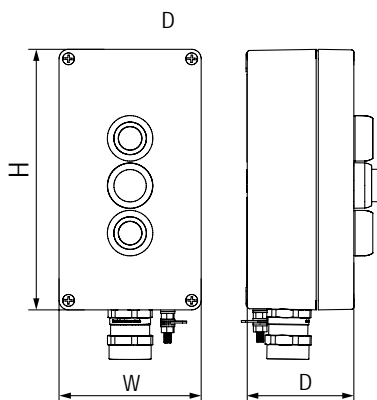

Назначение

- управление и мониторинг электрических цепей постоянного и переменного тока во взрывоопасных зонах с содержанием газа и пыли.

Характеристики

- материал – ударопрочный полиэстер, армированный стекловолокном с добавлением графита.

Особенности

- материал коробки не подвержен распространению коррозии;
- обладает высокой химической стойкостью;
- устойчив к УФ-излучению;
- система уплотнения лабиринтного типа.

Технические условия	ТУ 27.12.31-066-47022248-2018
Степень защиты	IP66 по ГОСТ 14254-96
Температура окружающей среды, °C	от -55 до +55
Ударная прочность при -60 °C	7 Дж по ГОСТ 31610.0-2014 (IEC 60079-0:2011)
Климатическое исполнение	T1, OM1, УХЛ 5, T5, B5 по ГОСТ 15150
Уплотнение крышки	силикон
Установка в зонах, опасных по газу	Зоны 0-1-2. Группа II по газу, подгруппа газов IIA, IIB, IIC
Установка в зонах, опасных по пыли	зоны 21-22. Группа III по пыли, подгруппа пыли IIIA, IIIB, IIIC
Маркировка и вид взрывозащиты серии CPE-P (зависит от устанавливаемых компонентов)	1Ex d e IIC T6...T4 Gb 0Ex ia IIC T6...T4 Ga Ex tb IIIC Ta 80°C...T130°C Db
Обеспечение взрывозащиты и соответствие стандартам	ГОСТ 31610.0-2014(IEC 60079-0:2011) ГОСТ Р МЭК 60079-7-2012 ГОСТ IEC 60079-1-2013 ГОСТ 31610.11-2014 (IEC 60079-11:2011) ГОСТ IEC 60079-31-2013
Доступные аксессуары	элементы управления (кнопки, переключатели); контактные блоки (NO, NC); аксессуары; элементы крепления; шпилька заземления из нержавеющей стали (по запросу); кольца заземления для металлических кабельных вводов; кабельные вводы; клеммные зажимы винтовые и пружинные; заглушки; монтажная панель

Структура условного обозначения

CPE-P-X1-(X2xX3)-(X4xX5)-X6xX7(X8)-X9/X10

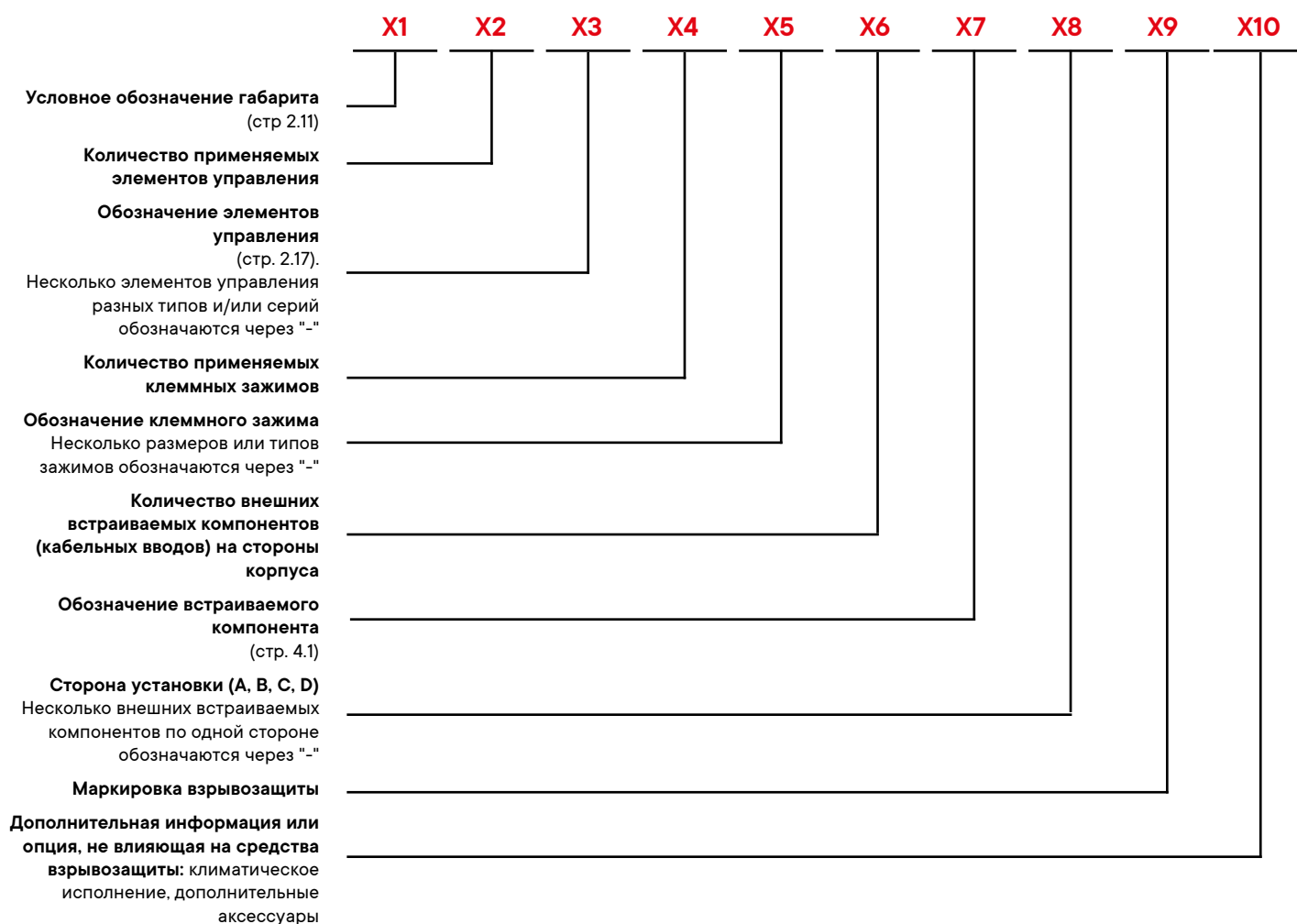

Примечание. При отсутствии какой-либо составляющей обозначение пропускается.

Актуальную информацию по взрывозащищенным клеммным зажимам - "Quadro" можно найти на сайте в разделе "Системы электропроводки и маркировки".

Описание дополнительной информации или опции (X10)	Маркировка (пример)
Температура окружающей среды	/-60 °С...+40 °С
Климатическое исполнение	/УХЛ1
Маркировка клеммных зажимов по схеме заказчика	/МАРК
Наличие перемычек между клеммными зажимами по схеме заказчика	/СХЕМА
Внутренняя шина заземления	/ШИНА З
Морское исполнение	/МОРЕ
Невзрывозащищенное исполнение	/ПРОМ
Кольца заземления	/КЗ
Шильд с надписью заказчика	/НАДПИСЬ "_"

Пример структуры условного обозначения:

СРЕ-Р-03-(1хР1G(11)«ПУСК»-1хР6Е(11)«СТОП»)-1хКАЕРМ2МНК-20(В)1Ex d e IIC T5 Gb / Ex tb IIIC T95°C Db IP66/K3

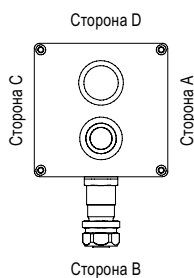

Оболочка из полиэстера, армированного стекловолокном, габарита №03 120×120×90 мм. С установленной зеленой плоской кнопкой 1NC/1NO (надпись "ПУСК") и поворотной кнопкой аварийной остановки 1NC/1NO (надпись "СТОП"). С установленным кабельным вводом по стороне В: КАЕРМ2МНК-20 – 1 шт. С кольцами заземления в комплекте.

Максимальное количество элементов управления, устанавливаемых в крышку корпуса из полиэстера, армированного стекловолокном

Геометрические размеры, мм			Общее количество элементов управления на крышке при установке контактного блока (вдоль стороны А или С/вдоль стороны В или D), шт.	Условное обозначение габарита
Н	W	D		
120	120	90	2/2	03
220	120	90	4/4	04
160	160	90	3/3	05
260	160	90	9/5	06
250	250	120	10/10	08
400	250	120	25/18	09

Максимальное количество кабельных вводов, устанавливаемых на каждую сторону коробки

M16×1,5 A(C)/B(D)	M20×1,5 A(C)/B(D)	M25×1,5 A(C)/B(D)	M32×1,5 A(C)/B(D)	M40×1,5 A(C)/B(D)	M50×1,5 A(C)/B(D)	M63×1,5 A(C)/B(D)	M75×1,5 A(C)/B(D)	M90×2 A(C)/B(D)	Условное обозначение габарита
4/2	2/1	2/1	1/0	1/0	0/0	0/0	0/0	0/0	
12/2	5/1	4/1	3/0	3/0	0/0	0/0	0/0	0/0	04
6/2	3/2	2/2	2/0	2/0	0/0	0/0	0/0	0/0	05
14/2	6/2	5/2	4/0	3/0	0/0	0/0	0/0	0/0	06
21/12	10/8	10/4	4/3	3/3	3/2	2/0	0/0	0/0	08
36/12	20/8	16/4	7/3	6/3	5/2	4/0	0/0	0/0	09

Типовые решения. Взрывозащищенные посты управления из полиэстера, армированного стекловолокном



код 2231.031.22.11A

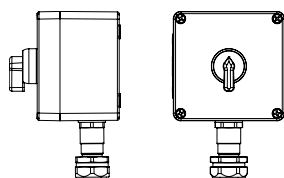

код 2231.031.22.11C

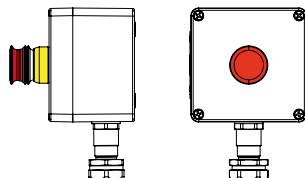

код 2231.031.22.11D

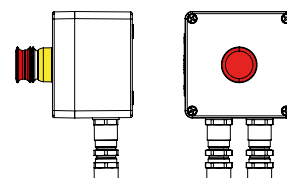

Взрывозащищенный пост управления GRP 120×120×90 мм
1Ex d e IIC T5 Gb / Ex tb IIIC T95°C Db IP66
Переключатель КВ 0-1 2NO - 1 шт.
Универсальный кабельный ввод M20×1,5 для кабеля в металлорукаве Dn 20 мм серии КАЕРМ, диаметр кабеля D: 5,8-12 мм - 1 шт.

Взрывозащищенный пост управления GRP 120×120×90 мм
1Ex d e IIC T5 Gb / Ex tb IIIC T95°C Db IP66
Аварийная кнопка P3E 1NC+1NO - 1 шт.
Универсальный кабельный ввод M20×1,5 для кабеля в металлорукаве Dn 20 мм серии КАЕРМ, диаметр кабеля D: 5,8-12 мм - 1 шт.

Взрывозащищенный пост управления GRP 120×120×90 мм
1Ex d e IIC T5 Gb / Ex tb IIIC T95°C Db IP66
Аварийная кнопка P3E 1NC+1NO - 1 шт.
Кабельный ввод M20×1,5 для бронированного кабеля серии КА, диаметр кабеля d: 5,8-12 мм D: 9-17 мм - 2 шт.

код 2231.031.22.11E

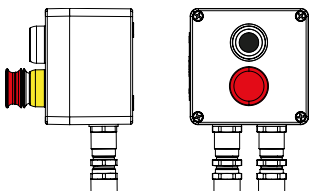

код 2231.031.22.11F

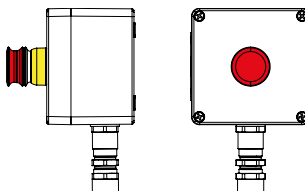

код 2231.031.22.11G

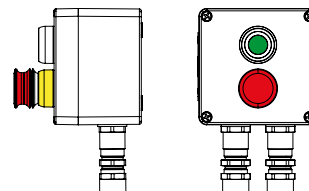

Взрывозащищенный пост управления GRP 120×120×90 мм
1Ex d e IIC T5 Gb / Ex tb IIIC T95°C Db IP66
Аварийная кнопка P3E 1NC+1NO - 1 шт.
Кнопка P1, цвет черный 1NC+1NO - 1 шт.
Кабельный ввод M20×1,5 для бронированного кабеля серии КА, диаметр кабеля d: 5,8-12 мм D: 9-17 мм - 2 шт.

Взрывозащищенный пост управления GRP 120×120×90 мм
1Ex d e IIC T5 Gb / Ex tb IIIC T95°C Db IP66
Аварийная кнопка P3E 1NC+1NO - 1 шт.
Кабельный ввод M20×1,5 для бронированного кабеля серии КА, диаметр кабеля d: 5,8-12 мм D: 9-17 мм - 1 шт.

Взрывозащищенный пост управления GRP 120×120×90 мм
1Ex d e IIC T5 Gb / Ex tb IIIC T95°C Db IP66
Аварийная кнопка P3E 1NC+1NO - 1 шт.
Кнопка P1, цвет зеленый 1NC+1NO - 1 шт.
Кабельный ввод M20×1,5 для бронированного кабеля серии КА, диаметр кабеля d: 5,8-12 мм D: 9-17 мм - 2 шт.

код 2231.031.22.11I

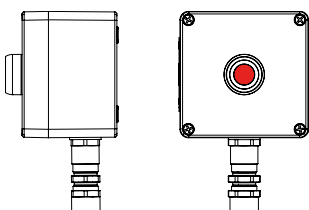

код 2231.031.22.11J

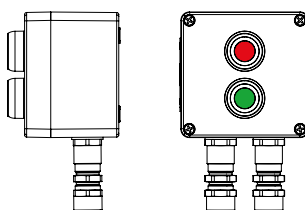

код 2231.031.22.11K

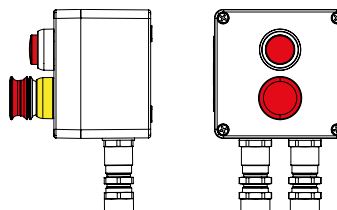

Взрывозащищенный пост управления GRP 120×120×90 мм
1Ex d e IIC T5 Gb / Ex tb IIIC T95°C Db IP66
Кнопка P1, цвет красный 1NC+1NO - 1 шт.
Кабельный ввод M20×1,5 для бронированного кабеля серии КА, диаметр кабеля d: 5,8-12 мм D: 9-17 мм - 1 шт.

Взрывозащищенный пост управления GRP 120×120×90 мм
1Ex d e IIC T5 Gb / Ex tb IIIC T95°C Db IP66
Кнопка P1, цвет зеленый 1NC+1NO - 1 шт.
Кнопка P1, цвет красный 1NC+1NO - 1 шт.
Кабельный ввод M20×1,5 для бронированного кабеля серии КА, диаметр кабеля d: 5,8-12 мм D: 9-17 мм - 2 шт.

Взрывозащищенный пост управления GRP 120×120×90 мм
1Ex d e IIC T5 Gb / Ex tb IIIC T95°C Db IP66
Аварийная кнопка P3E 1NC+1NO - 1 шт.
Светофильтр L, цвет красный 20 В - 250 В АС/DC - 1 шт.
Кабельный ввод M20×1,5 для бронированного кабеля серии КА, диаметр кабеля d: 5,8-12 мм D: 9-17 мм - 2 шт.

код 2231.041.22.120M

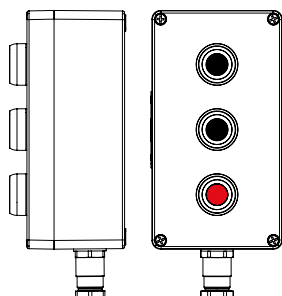

код 2231.041.22.120O

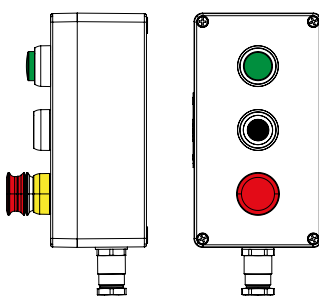

код 2231.041.22.120P

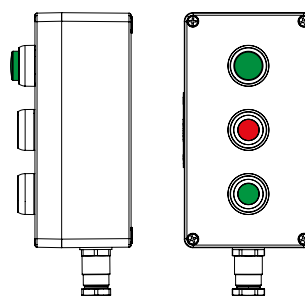

Взрывозащищенный пост управления GRP
220×120×90 мм

1Ex d e IIC T5 Gb / Ex tb IIIC T95°C Db IP66

Кнопка P1, цвет черный 1NC+1NO - 1 шт.

Кнопка P1, цвет красный 1NC+1NO - 1 шт.

Кнопка P1, цвет черный 1NC+1NO - 1 шт.

Кабельный ввод M20×1,5 для небронированного кабеля
серии КН, диаметр кабеля D: 5,8-12 мм - 1 шт.

Взрывозащищенный пост управления GRP
220×120×90 мм

1Ex d e IIC T5 Gb / Ex tb IIIC T95°C Db IP66

Светофильтр L, цвет зеленый 20 В - 250 В AC/DC - 1 шт.

Кнопка P1, цвет черный 1NC+1NO - 1 шт.

Аварийная кнопка P6E 1NC+1NO - 1 шт.

Кабельный ввод M20×1,5 для небронированного кабеля
серии КН, диаметр кабеля D: 5,8-12 мм - 1 шт.

Взрывозащищенный пост управления GRP
220×120×90 мм

1Ex d e IIC T5 Gb / Ex tb IIIC T95°C Db IP66

Светофильтр L, цвет зеленый 20 В - 250 В AC/DC - 1 шт.

Кнопка P1, цвет красный 1NC+1NO - 1 шт.

Кнопка P1, цвет зеленый 1NC+1NO - 1 шт.

Кабельный ввод M20×1,5 для небронированного кабеля
серии КН, диаметр кабеля D: 5,8-12 мм - 1 шт.

код 2231.041.22.120Q

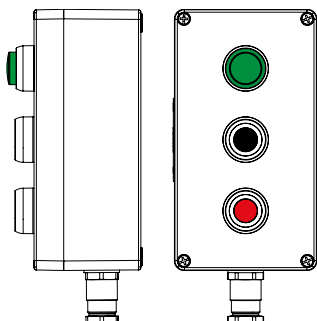

код 2231.041.22.120R

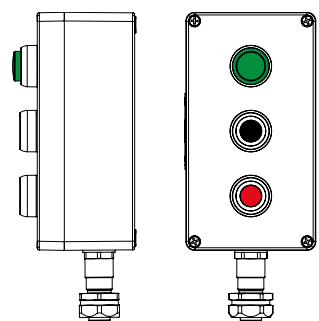

код 2231.051.22.11B

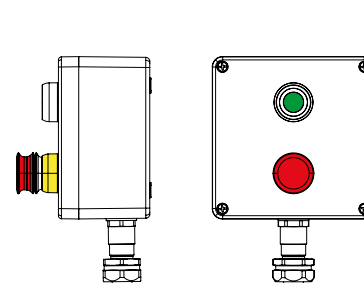

Взрывозащищенный пост управления GRP
220×120×90 мм

1Ex d e IIC T5 Gb / Ex tb IIIC T95°C Db IP66

Светофильтр L, цвет зеленый 20 В - 250 В AC/DC - 1 шт.

Кнопка P1, цвет черный 1NC+1NO - 1 шт.

Кнопка P1, цвет красный 1NC+1NO - 1 шт.

Кабельный ввод M20×1,5 для небронированного кабеля
серии КН, диаметр кабеля D: 5,8-12 мм - 1 шт.

Взрывозащищенный пост управления GRP
220×120×90 мм

1Ex d e IIC T5 Gb / Ex tb IIIC T95°C Db IP66

Светофильтр L, цвет зеленый 20 В - 250 В AC/DC - 1 шт.

Кнопка P1, цвет черный 1NC+1NO - 1 шт.

Кнопка P1, цвет красный 1NC+1NO - 1 шт.

Универсальный кабельный ввод M20×1,5 для кабеля в
металлорукаве Dn 20 мм серии КАЕРМ, диаметр кабеля
D: 5,8-12 мм - 1 шт.

Взрывозащищенный пост управления GRP
160×160×90 мм

1Ex d e IIC T5 Gb / Ex tb IIIC T95°C Db IP66

Аварийная кнопка P3E 1NC+1NO - 1 шт.

Кнопка P1, цвет зеленый 1NC+1NO - 1 шт.

Универсальный кабельный ввод M20×1,5 для кабеля в
металлорукаве Dn 20 мм серии КАЕРМ, диаметр кабеля
D: 5,8-12 мм - 1 шт.

код 2231.051.22.11H

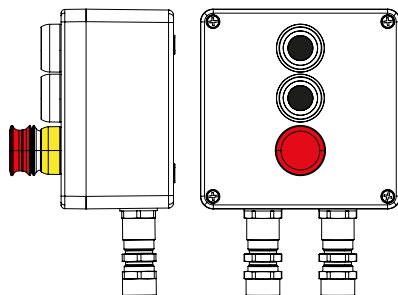

код 2231.051.22.11L

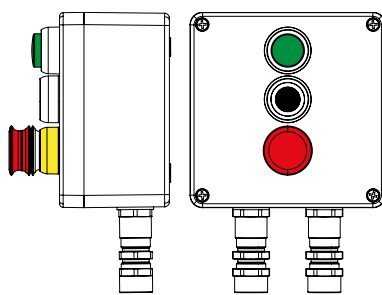

Взрывозащищенный пост управления GRP
160×160×90 мм

1Ex d e IIC T5 Gb / Ex tb IIIC T95°C Db IP66

Аварийная кнопка P3E 1NC+1NO - 1 шт.

Кнопка P1, цвет черный 1NC+1NO - 2 шт.

Кабельный ввод M20×1,5 для бронированного кабеля
серии КА, диаметр кабеля d: 5,8-12 мм D: 9-17 мм - 2 шт.

Взрывозащищенный пост управления GRP
160×160×90 мм

1Ex d e IIC T5 Gb / Ex tb IIIC T95°C Db IP66

Аварийная кнопка P3E 1NC+1NO - 1 шт.

Кнопка P1, цвет зеленый 1NC+1NO - 1 шт.

Светофильтр L, цвет красный 20 В - 250 В AC/DC - 1 шт.
Кабельный ввод M20×1,5 для бронированного кабеля
серии КА, диаметр кабеля d: 5,8-12 мм D: 9-17 мм - 2 шт.

Посты управления из нержавеющей стали, серии CPE-S с видом защиты Ex de, Ex ia, Ex tb

Описание

Взрывозащищенные посты управления из серии CPE-S изготовлены из коррозионностойкой стали марки AISI 304. Они предназначены для управления и мониторинга электрических, осветительных цепей постоянного и переменного тока, а также для защиты соединений цепей от механических повреждений, пыли и влаги при их установке во взрывоопасных газовых и пылевых средах (внутри помещений или при наружной установке в местах, где возможно образование взрывоопасных смесей).

Посты управления серии CPE-S:

- 1Ex d e IIC T6...T4 Gb;
- 0Ex ia IIC T6...T4 Ga;
- Ex tb IIIC Ta 80°C...T130°C Db.

Конструкция

Корпус поста управления выполнен из листовой коррозионностойкой стали марки AISI 304 методом гибки. Пост управления состоит из корпуса и крышки, соединенных невыпадающими болтами из нержавеющей стали. На крышке корпуса устанавливаются элементы управления, внутри поста управления могут устанавливаться монтажная панель, DIN-рейки с клеммными зажимами, шины заземления и прочее электротехническое оборудование. На боковых сторонах коробки расположены взрывозащищенные кабельные вводы под различные типы кабеля. Все крепежные и монтажные элементы выполнены из коррозионностойкой стали.

Взрывозащищенные шкафы и посты управления имеют пять видов сертификации, отвечают всем требованиям стандартов TP TC и имеют исполнения со следующими видами взрывозащиты:

- Ex e "Повышенная защита" согласно ГОСТ Р МЭК 60079-7-2012;
- Ex i "Искробезопасная электрическая цепь" согласно ГОСТ 31610.11-2014 (IEC 60079-11:2011);
- Ex d "Взрывонепроницаемые оболочки" согласно ГОСТ IEC 60079-1-2013;
- Ex t "Защита от воспламенения пыли оболочками" согласно ГОСТ IEC 60079-31-2013.

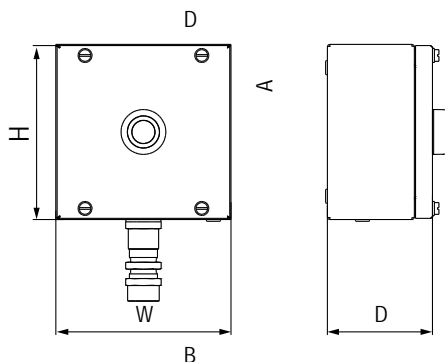

Назначение

- управление и мониторинг электрических, осветительных цепей постоянного и переменного тока во взрывоопасных зонах с содержанием газа и пыли.

Характеристики

- материал – нержавеющая сталь AISI 304 (по умолчанию).

Особенности

- материал корпуса обладает высокой стойкостью к коррозии;
- возможность использования съемных панелей при установке кабельных вводов;
- наличие внешнего и внутреннего зажимов заземления;
- повышенная механическая прочность, устойчивость к ударам и вибрации;
- другой вид и марка стали – по запросу.

Технические условия	ТУ 27.12.31-076-47022248-2020
Степень защиты	IP66 по ГОСТ 14254-96
Температура окружающей среды, °C	от -60 до +60
Ударная прочность при -60 °C	7 Дж по ГОСТ 31610.0-2014 (IEC 60079-0:2011)
Климатическое исполнение	УХЛ1, Т1, ОМ1, В1, УХЛ 5, Т5, В5 по ГОСТ 15150
Уплотнение крышки	силикон
Установка в зонах, опасных по газу	зоны 0-1-2. Группа II по газу, подгруппа газов IIA, IIB, IIC
Установка в зонах, опасных по пыли	зоны 21-22. Группа III по пыли, подгруппа пыли IIIA, IIIB, IIIC
Маркировка и вид взрывозащиты серии CPE-S	1Ex d e IIC T6...T4 Gb 0Ex ia IIC T6...T4 Ga Ex tb IIIC Ta 80°C...T130°C Db
Обеспечение взрывозащиты и соответствие стандартам	ГОСТ 31610.0-2014 (IEC 60079-0:2011) ГОСТ Р МЭК 60079-7-2012 ГОСТ 31610.11-2014 (IEC 60079-11:2011) ГОСТ IEC 60079-31-2013
Доступные аксессуары	элементы управления (кнопки, переключатели) контактные блоки (NO, NC) аксессуары элементы крепления кабельные вводы клеммные винтовые и пружинные зажимы заглушки монтажная панель съемные панели

Структура условного обозначения

CPE-S-X1-(X2xX3)-(X4xX5)-X6xX7(X8)-X9/X10

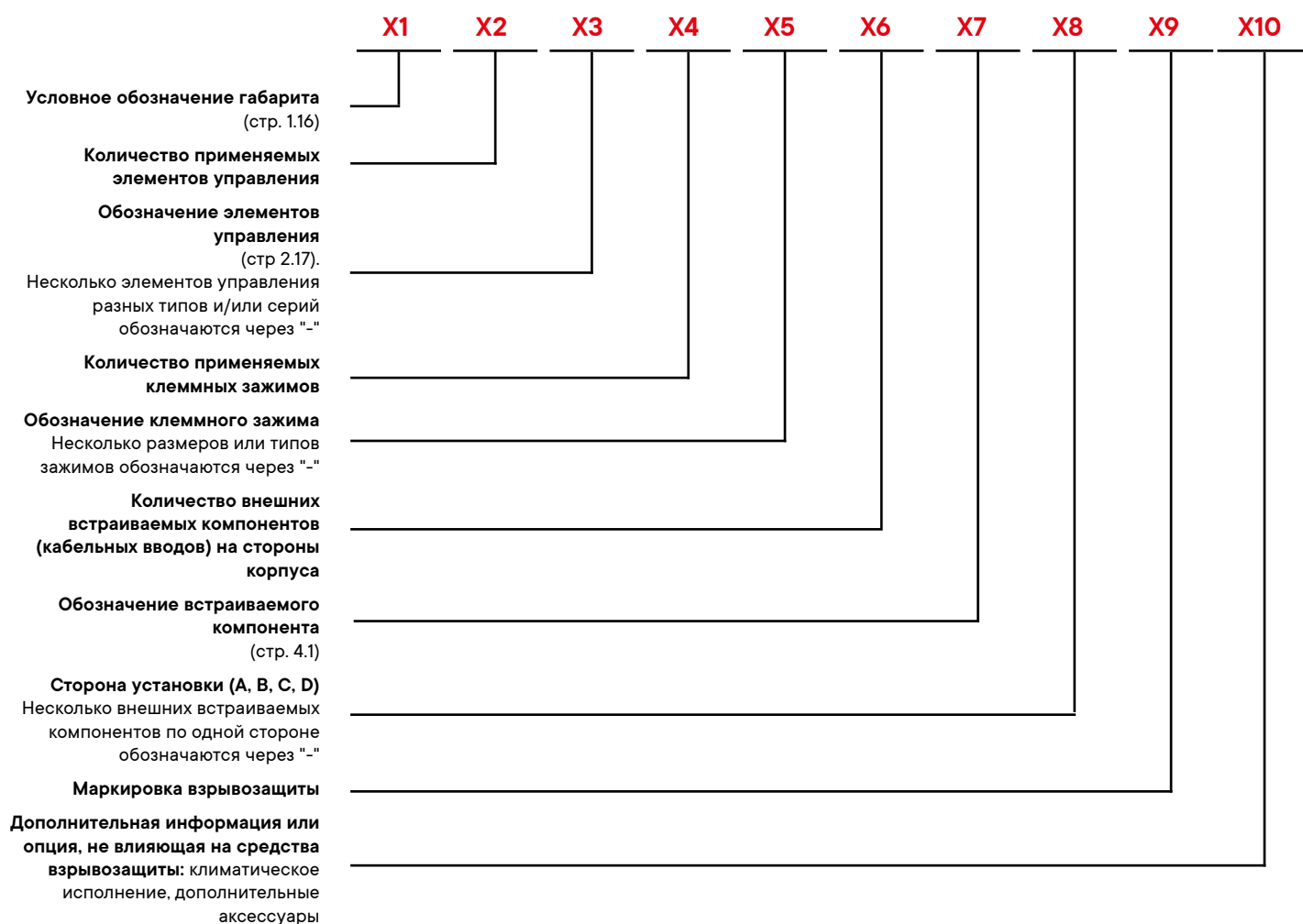

Примечание. При отсутствии какой-либо составляющей обозначение пропускается.

Актуальную информацию по взрывозащищенным клеммным зажимам - "Quadro" можно найти на сайте в разделе "Системы электропроводки и маркировки".

Описание дополнительной информации или опции (X10)	Маркировка (пример)
Температура окружающей среды	/-60 °C...+40 °C
Нержавеющая сталь AISI 316L (сатин)	/316LBA
Комплект заземления	/PE
Климатическое исполнение	/УХЛ1
Маркировка клеммных зажимов по схеме заказчика	/МАРК
Наличие перемычек между клеммными зажимами по схеме заказчика	/СХЕМА
Сменные пластины для кабельных вводов	/СПКВ
Внутренняя шина заземления	/ШИНА З
Морское исполнение	/МОРЕ
Невзрывозащищенное исполнение	/ПРОМ
Шильд с надписью заказчика	/НАДПИСЬ "-"

Пример структуры условного обозначения:

СРЕ-S-01-(1хР1G(11)«ПУСК»)-1хР6E(11)«СТОП»)-1хANP22BMX(B)1Ex d e IIC T5 Gb / Ex tb IIIC T95°C Db IP66

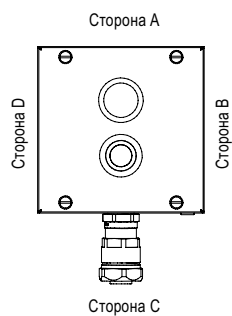

Оболочка из нержавеющей стали габарита №01 150×150×90 мм. С установленной зеленой плоской кнопкой 1NC/1NO (надпись "ПУСК") и поворотной кнопкой аварийной остановки 1NC/1NO (надпись "СТОП"). С установленным кабельным вводом по стороне В: 6018ANP22BKM2SX – 1 шт.

Взрывозащищенные элементы управления для оболочек с видом защиты Ex e

Тип подходящих оболочек

- стеклонаполненный полиэстр, армированный стекловолокном;
- оболочки из алюминиевого сплава;
- оболочки из нержавеющей стали.

Сфера применения

Для управления, мониторинга, включения и отключения электрических цепей и механизмов взрывозащищенные посты управления необходимо комплектовать взрывозащищенными элементами управления. Для этой задачи используются:

- разнообразные кнопки;
- световые сигнализаторы;
- переключатели.

Ассортимент взрывозащищенных элементов управления включает в себя более пятидесяти различных вариантов, выполненных из термостойкого, ударопрочного полиамида.

Количество элементов управления постов управления стандартно составляет от 1 до 4, и определяется необходимым функциональным назначением поста управления и сигнализации, например:

- включение-отключение электрических приборов и устройств;
- ручное отключение электрооборудования;
- аварийное отключение электрооборудования;
- контроль рабочих состояний оборудования.

По требованию заказчика возможна индивидуальная комплектация шкафов элементами управления.

Преимущества:

- эргономичный дизайн;
- длительный срок службы контактных блоков – до 1 000 000 нажатий;
- время работы светодиодов под нагрузкой – более 100 000 часов эксплуатации;
- нанесенная на поверхность кнопки маркировка не стирается в процессе эксплуатации;
- материал контактов имеет серебряное напыление, что обеспечивает низкое электрическое контактное сопротивление;
- световые сигнализаторы отличаются высокой яркостью и сменной системой светофильтров;
- модульная система контактных блоков (NO, NC) и управляющих насадок.



Взрывозащищенные элементы управления для оболочек повышенной надежности против взрыва Ex e

Характеристики

Степень защиты элементов управления	IP66 по ГОСТ 14254-96
Степень защиты контактного блока	IP20 по ГОСТ 14254-96 (для установки внутри взрывозащищенной оболочки со степенью защиты от внешних воздействий не ниже IP54)
Температура окружающей среды, °C	от -60 до +60
Материал элемента управления и контактного блока	полиамид
Уплотнение	силикон
Установка в зонах, опасных по газу	зоны 1-2. Группа II по газу, подгруппа газов IIA, IIB, IIC
Установка в зонах, опасных по пыли	зоны 21-22. Группа III по пыли, подгруппа пыли IIIA, IIIB, IIIC
Маркировка и вид взрывозащиты элементов управления	Ex e IIC Gb U; Ex tb IIIC Db U
Маркировка и вид взрывозащиты контактного блока	Ex d e IIC Gb U
Обеспечение взрывозащиты и соответствие стандартам	ГОСТ 31610.0-2014(IEC 60079-0:2011) ГОСТ IEC 60079-1-2011 ГОСТ 31610.7-2012/IEC 60079-7:2006 ГОСТ IEC 60079-31-2013
Толщина стенки коробки для установки управляющей насадки, мм	от 1 до 6
Фиксация управляющей насадки	при помощи гайки
Момент затяжки	от 2,8 до 3,4 Нм (М30×1,5)
Сечение подключаемых проводников	2×2,5 мм ²
Механический срок службы	1 000 000 нажатий

Кнопка одинарная P1. Без фиксации состояния

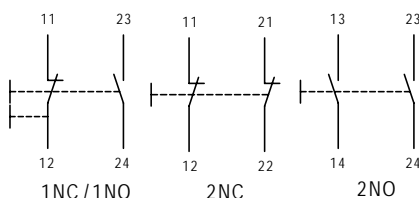
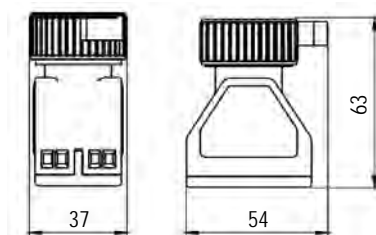
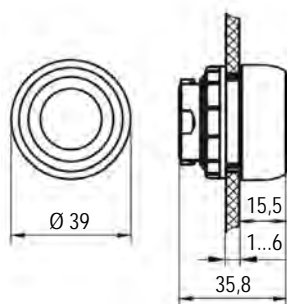
**Назначение**

- управляющая насадка для замыкания и размыкания электрических цепей управления без фиксации положения;
- устанавливается в подготовленное отверстие и фиксируется гайкой с противоположной стороны. Контактный блок устанавливается на крышку взрывозащищенной оболочки.

Электрические характеристики контактного блока

- 400 В / 16 А (AC-12);
- 400 В / 10 А (AC-15);
- 110 В / 1 А (DC-13);
- 400 В / 16 А (AC-3);
- 400 В / 16 А (AC-23).

Комплектация

- насадка комплектуется гайкой для фиксации на стенке коробки;
- цвет насадки подбирается согласно таблице или по запросу;
- решение состоит из двух кодов согласно таблице – насадка и контактный блок заказываются по отдельности.

Код насадки	Цвет	Тип контакта	Код контактного блока	Условное обозначение
2361.0100.615.00	зеленый (без надписи)	1NO+1NC	2366.017.000	P1G(11)
		2NC	2366.017.001	P1G(02)
		2NO	2366.017.002	P1G(20)
2361.0100.614.00	красный (без надписи)	1NO+1NC	2366.017.000	P1R(11)
		2NC	2366.017.001	P1R(02)
		2NO	2366.017.002	P1R(20)
2361.0100.616.00	желтый (без надписи)	1NO+1NC	2366.017.000	P1Y(11)
		2NC	2366.017.001	P1Y(02)
		2NO	2366.017.002	P1Y(20)
2361.0100.617.00	синий (без надписи)	1NO+1NC	2366.017.000	P1N(11)
		2NC	2366.017.001	P1N(02)
		2NO	2366.017.002	P1N(20)
2361.0100.612.00	черный (без надписи)	1NO+1NC	2366.017.000	P1B(11)
		2NC	2366.017.001	P1B(02)
		2NO	2366.017.002	P1B(20)
2361.0100.618.00	белый (без надписи)	1NO+1NC	2366.017.000	P1W(11)
		2NC	2366.017.001	P1W(02)
		2NO	2366.017.002	P1W(20)

Кнопка двойная P2. Без фиксации состояния

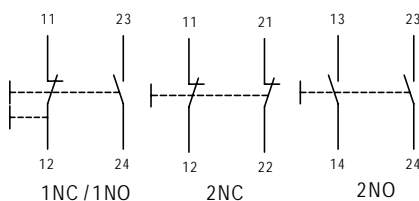
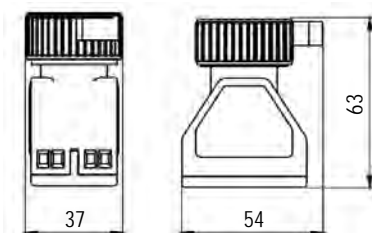
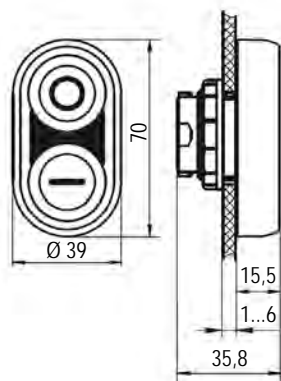

Назначение

- управляющая насадка для замыкания и размыкания электрических цепей управления без фиксации положения;
- устанавливается в подготовленное отверстие и фиксируется гайкой с противоположной стороны. Контактный блок устанавливается на крышку взрывозащищенной оболочки.

Электрические характеристики контактного блока

- 400 В / 16 А (AC-12);
- 400 В / 10 А (AC-15);
- 110 В / 1 А (DC-13);
- 400 В / 16 А (AC-3);
- 400 В / 16 А (AC-23).

Комплектация

- насадка комплектуется гайкой для фиксации на стенке коробки;
- цвет насадки подбирается согласно таблице или по запросу;
- решение состоит из двух кодов согласно таблице – насадка и контактный блок заказываются по отдельности.

Код насадки	Цвет	Тип контакта	Код контактного блока	Условное обозначение
2361.0100.610.00	зеленый и красный (без надписи)	1NO+1NC	2366.017.000	P2GR(11)
		2NC	2366.017.001	P2GR(02)
		2NO	2366.017.002	P2GR(20)

Кнопка аварийная грибовидная РЗЕ. Неповоротная. С фиксацией состояния

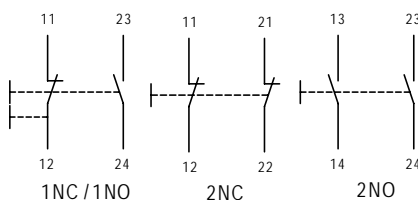
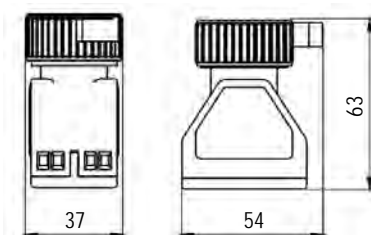
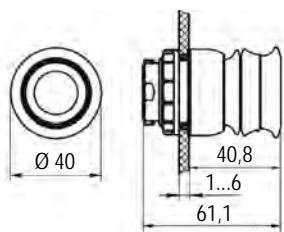
**Назначение**

- управляющая насадка для экстренной остановки линии, технологических процессов на производстве с фиксацией положения;
- устанавливается в подготовленное отверстие и фиксируется гайкой с противоположной стороны. Контактный блок устанавливается на крышку взрывозащищенной оболочки.

Электрические характеристики контактного блока

- 400 В / 16 А (AC-12);
- 400 В / 10 А (AC-15);
- 110 В / 1 А (DC-13);
- 400 В / 16 А (AC-3);
- 400 В / 16 А (AC-23).

Комплектация

- насадка комплектуется гайкой для фиксации на стенке коробки;
- цвет насадки подбирается согласно таблице или по запросу;
- решение состоит из двух кодов согласно таблице – насадка и контактный блок заказываются по отдельности.

Код насадки	Цвет	Тип контакта	Код контактного блока	Условное обозначение
2361.0308.611.00	желто-красный	1NO+1NC	2366.017.000	РЗЕ(11)
		2NC	2366.017.001	РЗЕ(02)
		2NO	2366.017.002	РЗЕ(20)

Кнопка грибовидная Р4. Неповоротная. Без фиксации состояния

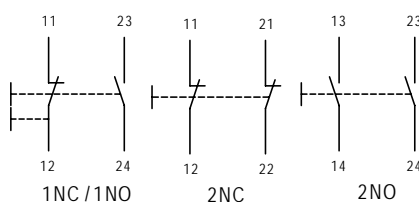
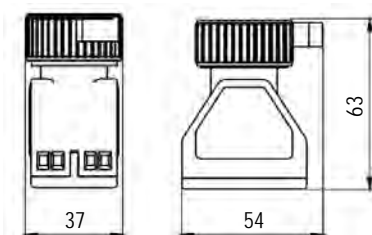
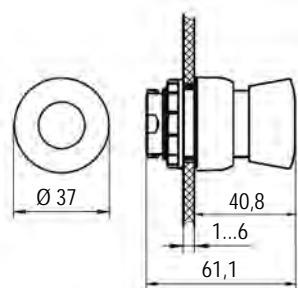

Назначение

- управляющая грибовидная насадка для замыкания и размыкания электрических цепей без фиксации положения;
- устанавливается в подготовленное отверстие и фиксируется гайкой с противоположной стороны. Контактный блок устанавливается на крышку взрывозащищенной оболочки.

Электрические характеристики контактного блока

- 400 В / 16 А (AC-12);
- 400 В / 10 А (AC-15);
- 110 В / 1 А (DC-13);
- 400 В / 16 А (AC-3);
- 400 В / 16 А (AC-23).

Комплектация

- насадка комплектуется гайкой для фиксации на стенке коробки;
- цвет насадки подбирается согласно таблице или по запросу;
- решение состоит из двух кодов согласно таблице – насадка и контактный блок заказываются по отдельности.

Код насадки	Цвет	Тип контакта	Код контактного блока	Структура условного обозначения с контактным блоком, комплект
2361.0400.615.00	зеленый	1NO+1NC	2366.017.000	P4G(11)
		2NC	2366.017.001	P4G(02)
		2NO	2366.017.002	P4G(20)
2361.0400.614.00	красный	1NO+1NC	2366.017.000	P4R(11)
		2NC	2366.017.001	P4R(02)
		2NO	2366.017.002	P4R(20)

Кнопка аварийная грибовидная Y2E. Неповоротная. С фиксацией состоянием ключом

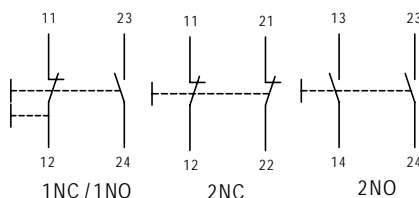
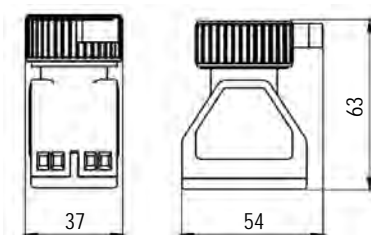
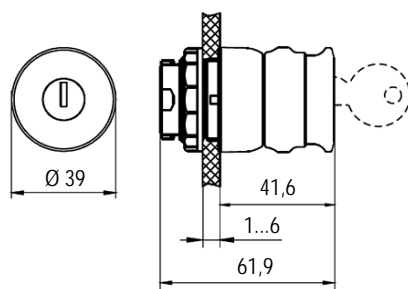
**Назначение**

- управляющая насадка для экстренной остановки линии, технологических процессов на производстве, обеспечивающая безопасность как для человека, так и для машины;
- устанавливается в подготовленное отверстие и фиксируется гайкой с противоположной стороны. Контактный блок устанавливается на крышку взрывозащищенной оболочки.

Электрические характеристики контактного блока

- 400 В / 16 А (AC-12);
- 400 В / 10 А (AC-15);
- 110 В / 1 А (DC-13);
- 400 В / 16 А (AC-3);
- 400 В / 16 А (AC-23).

Комплектация

- насадка комплектуется гайкой для фиксации на стенке коробки;
- цвет насадки подбирается согласно таблице или по запросу;
- решение состоит из двух кодов согласно таблице – насадка и контактный блок заказываются по отдельности.

Код насадки	Цвет	Тип контакта	Код контактного блока	Структура условного обозначения с контактным блоком, комплект
		1NO+1NC	2366.017.000	Y2E(11)
2361.0901.611.00	желто-красный	2NC	2366.017.001	Y2E(02)
		2NO	2366.017.002	Y2E(20)

Переключатель КВ. Рукоятка стандартная для переключателя

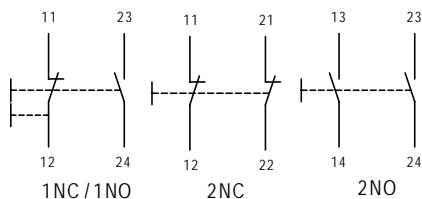
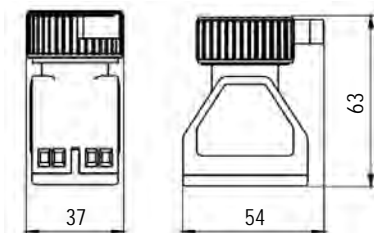
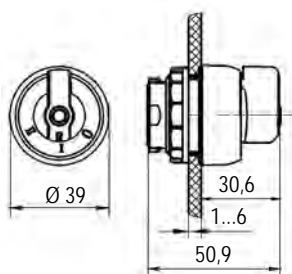

Назначение

- управляющая насадка-переключатель на контактный блок для замыкания и размыкания электрических цепей управления;
- устанавливается в подготовленное отверстие и фиксируется гайкой с противоположной стороны. Контактный блок устанавливается на крышку взрывозащищенной оболочки.

Электрические характеристики контактного блока

- 400 В / 16 А (AC-12);
- 400 В / 10 А (AC-15);
- 110 В / 1 А (DC-13);
- 400 В / 16 А (AC-3);
- 400 В / 16 А (AC-23).

Комплектация

- насадка комплектуется гайкой для фиксации на стенке коробки;
- цвет насадки подбирается согласно таблице или по запросу;
- решение состоит из двух кодов согласно таблице – насадка и контактный блок заказываются по отдельности.

Код насадки	Исполнение	Тип контакта	Код контактного блока	Условное обозначение
2361.1804.622.04	 I-0-II	1NO+1NC	2366.017.000	KB44(11)
		2NC	2366.017.001	KB44(02)
		2NO	2366.017.002	KB44(20)
2361.1806.622.04	 I-0-II	1NO+1NC	2366.017.000	KB61(11)
		2NC	2366.017.001	KB61(02)
		2NO	2366.017.002	KB61(20)
2361.1805.622.01	 0-I	1NO+1NC	2366.017.000	KB54(11)
		2NC	2366.017.001	KB54(02)
		2NO	2366.017.002	KB54(20)
2361.1807.622.05	 0-•-I	1NO+1NC	2366.017.000	KB85(11)
		2NC	2366.017.001	KB85(02)
		2NO	2366.017.002	KB85(20)

Кнопка аварийная грибовидная Р6Е. Поворотная. С фиксацией состояния

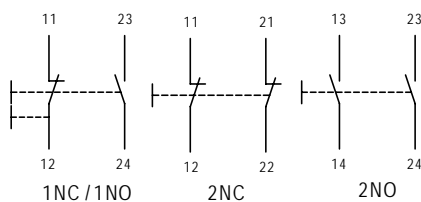
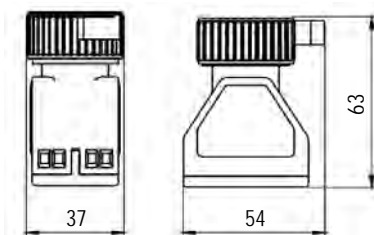
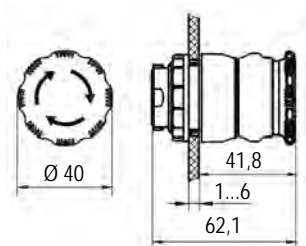
**Назначение**

- управляющая насадка для экстренной остановки линии, технологических процессов на производстве для замыкания и размыкания электрических цепей управления с фиксацией положения;

- устанавливается в подготовленное отверстие и фиксируется гайкой с противоположной стороны. Контактный блок устанавливается на крышку взрывозащищенной оболочки.

Электрические характеристики контактного блока

- 400 В / 16 А (АС-12);
- 400 В / 10 А (АС-15);
- 110 В / 1 А (DC-13);
- 400 В / 16 А (АС-3);
- 400 В / 16 А (АС-23).

Комплектация:

- насадка комплектуется гайкой для фиксации на стенке коробки;
- цвет насадки подбирается согласно таблице или по запросу;
- решение состоит из двух кодов согласно таблице – насадка и контактный блок заказываются по отдельности.

Код насадки	Цвет	Тип контакта	Код контактного блока	Условное обозначение
2361.0602.611.00	желто-красный	1NO+1NC	2366.017.000	P6E(11)
		2NC	2366.017.001	P6E(02)
		2NO	2366.017.002	P6E(20)

Светофильтры

Характеристики

Степень защиты светофильтра	IP66 по ГОСТ 14254-96
Степень защиты контактного блока	IP20 по ГОСТ 14254-96 (для установки внутри взрывозащищенной оболочки со степенью защиты от внешних воздействий не ниже IP54)
Материал элемента управления	полиамид
Уплотнение	силикон
Установка в зонах, опасных по газу	Зоны 1-2. Группа II по газу, подгруппа газов IIA, IIB, IIC
Установка в зонах, опасных по пыли	Зоны 21-22. Группа III по пыли, подгруппа пыли IIIA, IIIB, IIIC
Маркировка и вид взрывозащиты элементов управления	Ex e IIC Gb U; Ex tb IIIC Db U
Маркировка и вид взрывозащиты контактного блока	Ex d e IIC Gb U
Обеспечение взрывозащиты и соответствие стандартам	ГОСТ 31610.0-2014(IEC 60079-0:2011) ГОСТ IEC 60079-1-2011 ГОСТ 31610.7-2012/IEC 60079-7:2006 ГОСТ IEC 60079-31-2013
Толщина стенки коробки для установки управляющей насадки, мм	от 1 до 6
Фиксация управляющей насадки	при помощи гайки
Момент затяжки	от 2,8 до 3,4 Нм (М30×1,5)
Температура окружающей среды, °С	от -60 до +60
Сечение подключаемых проводников	2×2,5 мм ²
Время работы светодиодов	100 000 часов

Светофильтр L

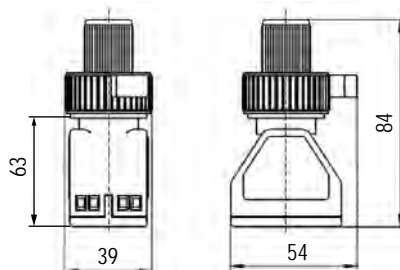
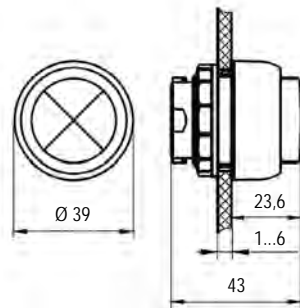

Назначение

- светофильтр для индикации работы электрической цепи;
- устанавливается в подготовленное отверстие и фиксируется гайкой с противоположной стороны. Контактный блок устанавливается на крышку взрывозащищенной оболочки

Комплектация

- контактный блок со светодиодом;
- насадка комплектуется гайкой для фиксации на стенке коробки;
- цвет насадки подбирается согласно таблице или по запросу;
- решение состоит из двух кодов согласно таблице – насадка и контактный блок заказываются по отдельности.

Код насадки	Цвет	Тип контакта	Код контактного блока	Условное обозначение
2361.1100.615.00	зеленый	10V-28V AC/DC	2366.027.003	LG28
		20V-250V AC/DC	2366.027.001	LG250
2361.1100.614.00	красный	10V-28V AC/DC	2366.027.003	LR28
		20V-250V AC/DC	2366.027.001	LR250
2361.1100.616.00	желтый	10V-28V AC/DC	2366.027.003	LY28
		20V-250V AC/DC	2366.027.001	LY250

Управляющие насадки с подсветкой

Характеристики

Степень защиты светофильтра	IP66 по ГОСТ 14254-96
Степень защиты контактного блока	IP20 по ГОСТ 14254-96 (для установки внутри взрывозащищенной оболочки со степенью защиты от внешних воздействий не ниже IP54)
Материал элемента управления	полиамид
Уплотнение	силикон
Установка в зонах, опасных по газу	Зоны 1-2. Группа II по газу, подгруппа газов IIA, IIB, IIC
Установка в зонах, опасных по пыли	Зоны 21-22. Группа III по пыли, подгруппа пыли IIIA, IIIB, IIIC
Маркировка и вид взрывозащиты элементов управления	Ex e IIC Gb U; Ex tb IIIC Db U
Маркировка и вид взрывозащиты контактного блока	Ex d e IIC Gb U
Обеспечение взрывозащиты и соответствие стандартам	ГОСТ 31610.0-2014(IEC 60079-0:2011) ГОСТ IEC 60079-1-2011 ГОСТ 31610.7-2012/IEC 60079-7:2006 ГОСТ IEC 60079-31-2013
Толщина стенки коробки для установки управляющей насадки, мм	от 1 до 6
Фиксация управляющей насадки	при помощи гайки
Момент затяжки	от 2,8 до 3,4 Нм (M30×1,5)
Температура окружающей среды, °C	от -60 до +60
Сечение подключаемых проводников	2×2,5 мм ²
Время работы светодиодов	100 000 часов
Механический срок службы	300 000 нажатий

Кнопка с подсветкой PR

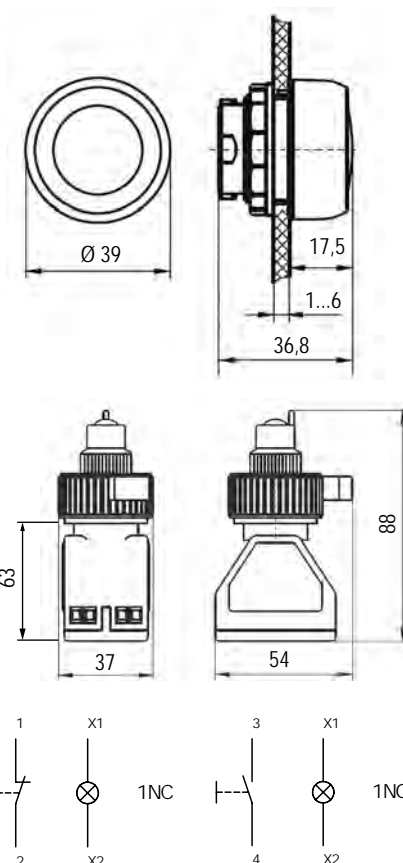

Назначение

- управляющая насадка с подсветкой для замыкания, размыкания и индикации электрических цепей управления без фиксации положения;
- устанавливается в подготовленное отверстие и фиксируется гайкой с противоположной стороны. Контактный блок устанавливается на крышку взрывозащищенной оболочки.

Комплектация

- контактный блок со светодиодом;
- насадка комплектуется гайкой для фиксации на стенке коробки;
- цвет насадки подбирается согласно таблице или по запросу;
- решение состоит из двух кодов согласно таблице – насадка и контактный блок заказываются по отдельности.

Код насадки	Цвет	Тип контакта	Код контактного блока	Условное обозначение
2361.1000.615.00	зеленый	10V-28V AC/DC 1NC	2366.127.303	PG(01_28)
		20V-250V AC/DC 1NC	2366.127.301	PG(01_250)
		10V-28V AC/DC 1NO	2366.127.403	PG(10_28)
		20V-250V AC/DC 1NO	2366.127.401	PG(10_250)
2361.1000.614.00	красный	10V-28V AC/DC 1NC	2366.127.303	PG(01_28)
		20V-250V AC/DC 1NC	2366.127.301	PG(01_250)
		10V-28V AC/DC 1NO	2366.127.403	PG(10_28)
		20V-250V AC/DC 1NO	2366.127.401	PG(10_250)

Взрывонепроницаемые посты управления с видом защиты Ex d, Ex tb

Посты управления серии LCSD-IIB-A

Описание

Взрывонепроницаемые посты управления серии LCSD-IIB-A изготовлены из алюминиевого сплава и предназначены для управления и мониторинга электрических, осветительных цепей постоянного и переменного тока, а также для защиты соединений цепей от механических повреждений, пыли и влаги при их установке во взрывоопасных газовых и пылевых средах (внутри помещений или при наружной установке в местах, где возможно образование взрывоопасных смесей).

Посты управления серии LCSD-IIB-A:

- 1Ex d IIB T6...T4 Gb;
- Ex tb IIIC T80°C...T135°C Db

Конструкция

Корпус поста управления выполнен из алюминиевого сплава. Пост управления состоит из корпуса и крышки, соединенных между собой невыпадающими винтами, образующих взрывонепроницаемое соединение. На крышке устанавливаются элементы управления с максимальным напряжением 690 В AC / 250 В DC и максимальным током 16 А. На боковых сторонах поста управления расположены отверстия под взрывозащищенные кабельные вводы под различные типы кабеля, заглушки, переходники от 1 до 2 штук.

Взрывонепроницаемые посты управления имеют два вида сертификации, отвечают всем требованиям стандартов TP TC и имеют исполнения со следующими видами взрывозащиты:

- Ex d "взрывонепроницаемые оболочки "d";
- Ex t "Защита от воспламенения пыли".

Особенности

Элементы управления выполнены из коррозионно стойкого алюминиевого сплава с силиконовым уплотнителем, надежная защита в агрессивных средах, работоспособность свыше 100000 циклов нажатия

Модульная система контактных блоков позволяет легко и быстро разобрать элемент управления, экономит время при монтаже

Коррозионностойкий алюминиевый сплав предназначен для применения в агрессивных средах, на гальванических производствах, объектах химической и нефтехимической промышленности, пищевой промышленности, а также в морском климате

Для удобства монтажа в комплекте идут специальные монтажные кронштейны

Степень защиты от внешних воздействий IP66 по ГОСТ 14254, за счет применения морозостойкого силиконового уплотнения

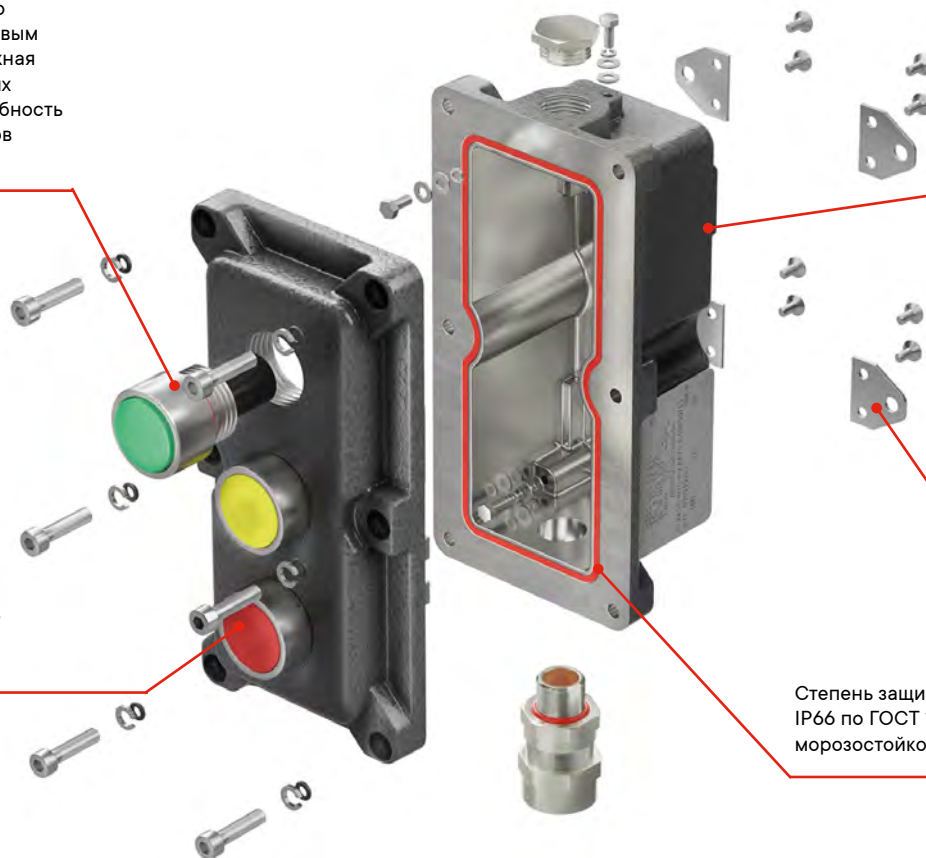

Посты управления из алюминиевого сплава серии LCSD-IIВ-A с видом защиты Ex d, Ex tb



Назначение

- управление, мониторинг и контроль электрических цепей постоянного и переменного тока во взрывоопасных зонах с содержанием газа и пыли.

Характеристики

- коррозионностойкий алюминий.

Особенности

- высокая теплопроводность;
- максимальная рассеиваемая мощность среди аналогичных корпусов из других материалов;
- устойчив к воздействию соляного тумана и другим химическим веществам;
- наличие внешнего и внутреннего зажима заземления;
- повышенная механическая прочность к ударам и вибрации.

Технические условия	ТУ 27.12.31-077-47022248-2020
Степень защиты	IP66 по ГОСТ 14254-96
Температура окружающей среды, °С	от -60 до +60
Ударная прочность при -60 °С	7 Дж по ГОСТ 31610.0-2014 (IEC 60079-0:2011)
Климатическое исполнение	УХЛ1, Т1, ОМ1, В1, УХЛ 5, Т5, В5 по ГОСТ 15150
Уплотнение крышки	силикон
Установка в зонах, опасных по газу	зоны 1-2. Группа II по газу, подгруппа газов IIA, IIB, IIC
Установка в зонах, опасных по пыли	зоны 21-22. Группа III по пыли, подгруппа пыли IIIA, IIIB, IIIC
Маркировка и вид взрывозащиты серии LCSD-IIВ-A	1Ex d IIB T6...T4 Gb Ex tb IIIC T80°С...T135°С Db
Обеспечение взрывозащиты и соответствие стандартам	ГОСТ 31610.0-2014 (IEC 60079-0:2011) ГОСТ IEC 60079-1-2011 ГОСТ IEC 60079-31-2013
Доступные аксессуары	кабельные вводы элементы управления переходники заглушки

Структура условного обозначения

LCSD-X1-X2-X3X4-X5X6-X7-X8



Примечание. При отсутствии какой-либо составляющей обозначение пропускается.

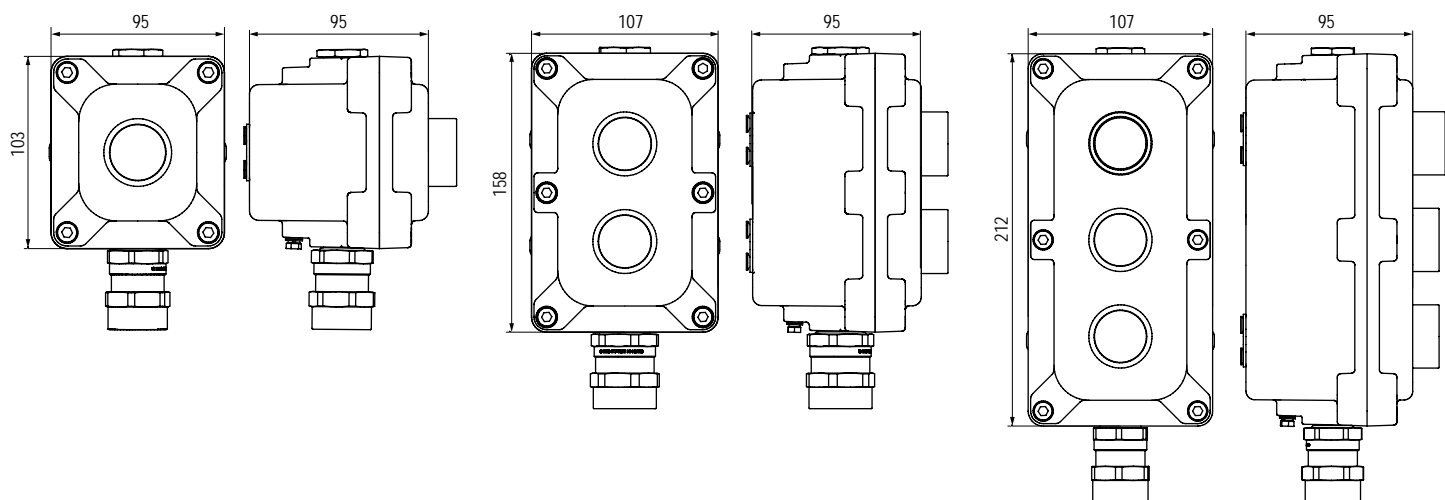

Габаритные размеры взрывонепроницаемых постов управления

Условное обозначение габарита	Геометрические размеры, мм			Максимальное количество кабельных вводов, шт.		Количество элементов управления, шт.
	H	W	D	M20×1,5	M25×1,5	
LCSD-01	103	95	95	2	2	1
LCSD-02	158	107	95	2	2	2
LCSD-03	212	107	95	2	2	3

Рекомендуемые значения максимальной рассеиваемой мощности взрывонепроницаемых постов управления

Условное обозначение габарита	Температурный класс изделия или максимальная температура поверхности								
	P _{max} , Вт, при максимальной температуре окружающей среды при эксплуатации T _{amb} ≤ 40 °C			P _{max} , Вт, при максимальной температуре окружающей среды при эксплуатации T _{amb} ≤ 50 °C			P _{max} , Вт, при максимальной температуре окружающей среды при эксплуатации T _{amb} ≤ 60 °C		
	T4 или 135 °C	T5 или 100 °C	T6 или 85 °C	T4 или 135 °C	T5 или 100 °C	T6 или 85 °C	T4 или 135 °C	T5 или 100 °C	T6 или 85 °C
LCSD-01	65	30	15	65	30	15	65	30	15
LCSD-02	70	35	20	70	35	20	70	35	20
LCSD-03	75	40	25	75	40	25	75	40	25

Типовые решения. Посты управления из алюминиевого сплава

Взрывонепроницаемые посты управления с одним элементом управления/индикации

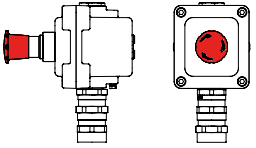
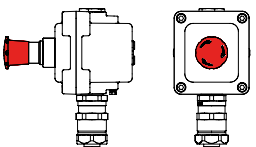
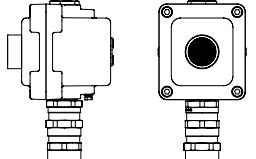
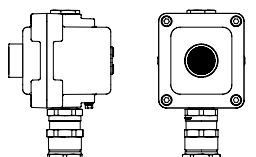
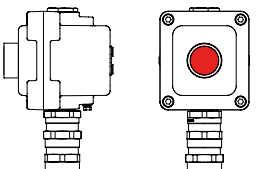
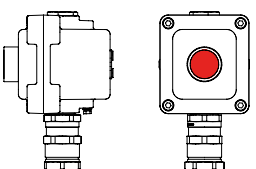
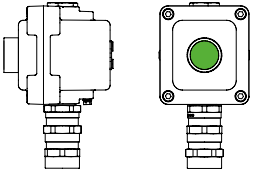
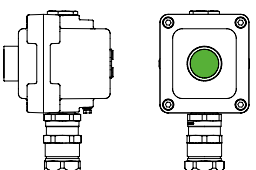

Условное обозначение	Элемент управления	Кабельные вводы	Номинальный диаметр металлорукава	Сторона установки: С Количество кабельных вводов 1 шт. × (D – внешний диаметр кабеля/ d – внутренний диаметр кабеля)	Код продукции
	индикатор красный L 220 В	бронированный кабель		d: 5,8–12 мм / D: 9–17 мм	LCSD21000019
				d: 11,8–18 мм / D: 15–25 мм	LCSD21000020
	индикатор красный L 220 В	небронированный кабель в металлорукаве "Cosmes"	DN15	d: 5,5–13 мм	LCSD21000049
		бронированный и небронированный кабель в металлорукаве "Cosmes"	DN20	d: 11,8–18 мм	LCSD21000050
			DN20	d: 5,8–12 мм	LCSD21000051
			DN26	d: 11,8–18 мм	LCSD21000052
	индикатор зеленый L 220 В	бронированный кабель		d: 5,8–12 мм / D: 9–17 мм	LCSD21000015
				d: 11,8–18 мм / D: 15–25 мм	LCSD21000016
	индикатор зеленый L 220 В	небронированный кабель в металлорукаве "Cosmes"	DN15	d: 5,5–13 мм	LCSD21000041
		бронированный и небронированный кабель в металлорукаве "Cosmes"	DN20	d: 11,8–18 мм	LCSD21000042
			DN20	d: 5,8–12 мм	LCSD21000043
			DN26	d: 11,8–18 мм	LCSD21000044
	индикатор желтый L 220 В	бронированный кабель		d: 5,8–12 мм / D: 9–17 мм	LCSD21000017
				d: 11,8–18 мм / D: 15–25 мм	LCSD21000018
	индикатор желтый L 220 В	небронированный кабель в металлорукаве "Cosmes"	DN15	d: 5,5–13 мм	LCSD21000045
		бронированный и небронированный кабель в металлорукаве "Cosmes"	DN20	d: 11,8–18 мм	LCSD21000046
			DN20	d: 5,8–12 мм	LCSD21000047
			DN26	d: 11,8–18 мм	LCSD21000048

Условное обозначение	Элемент управления	Кабельные вводы	Номинальный диаметр металлорукава	Сторона установки: С Количество кабельных вводов 1 шт. × (D – внешний диаметр кабеля/ d – внутренний диаметр кабеля)	Код продукции
	кнопка аварийная с вращением Р6Е 1NC+1NO	бронированный кабель		d: 5,8–12 мм / D: 9–17 мм	LCSD21000011
				d: 11,8–18 мм / D: 15–25 мм	LCSD21000012
	кнопка аварийная с вращением Р6Е 1NC+1NO	небронированный кабель в металлорукаве "Cosmes"	DN15	d: 5,5–13 мм	LCSD21000033
		бронированный и небронированный кабель в металлорукаве "Cosmes"	DN20	d: 11,8–18 мм	LCSD21000034
			DN20	d: 5,8–12 мм	LCSD21000035
			DN26	d: 11,8–18 мм	LCSD21000036
	кнопка P1 черная 1NC+1NO	бронированный кабель		d: 5,8–12 мм / D: 9–17 мм	LCSD21000005
				d: 11,8–18 мм / D: 15–25 мм	LCSD21000006
	кнопка P1 черная 1NC+1NO	небронированный кабель в металлорукаве "Cosmes"	DN15	d: 5,5–13 мм	LCSD21000021
			DN20	d: 11,8–18 мм	LCSD21000022
		бронированный и небронированный кабель в металлорукаве "Cosmes"	DN20	d: 5,8–12 мм	LCSD21000023
			DN26	d: 11,8–18 мм	LCSD21000024
	кнопка P1 красная 1NC+1NO	бронированный кабель		d: 5,8–12 мм / D: 9–17 мм	LCSD21000007
				d: 11,8–18 мм / D: 15–25 мм	LCSD21000008
	кнопка P1 красная 1NC+1NO	небронированный кабель в металлорукаве "Cosmes"	DN15	d: 5,5–13 мм	LCSD21000025
			DN20	d: 11,8–18 мм	LCSD21000026
		бронированный и небронированный кабель в металлорукаве "Cosmes"	DN20	d: 5,8–12 мм	LCSD21000027
			DN26	d: 11,8–18 мм	LCSD21000028
	кнопка P1 зеленая 1NC+1NO	бронированный кабель		d: 5,8–12 мм / D: 9–17 мм	LCSD21000009
				d: 11,8–18 мм / D: 15–25 мм	LCSD21000010
	кнопка P1 зеленая 1NC+1NO	небронированный кабель в металлорукаве "Cosmes"	DN15	d: 5,5–13 мм	LCSD21000029
			DN20	d: 11,8–18 мм	LCSD21000030
		бронированный и небронированный кабель в металлорукаве "Cosmes"	DN20	d: 5,8–12 мм	LCSD21000031
			DN26	d: 11,8–18 мм	LCSD21000032

Взрывонепроницаемые посты управления с двумя элементами управления/индикации

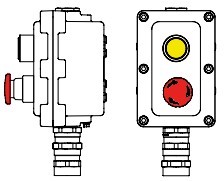
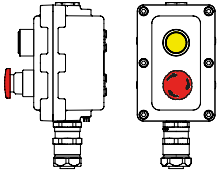
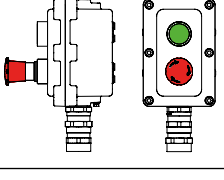
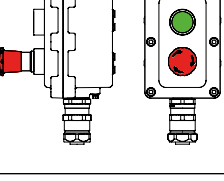
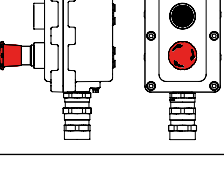
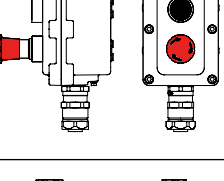
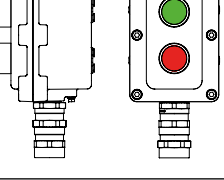
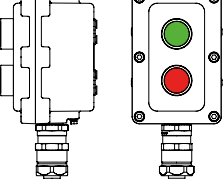

Условное обозначение	Элемент управления 1	Элемент управления 2	Кабельные вводы	Номинальный диаметр металлорукава	Сторона установки: С количество кабельных вводов 1 шт. × (D - внешний диаметр кабеля/ d - внутренний диаметр кабеля)	Код продукции	
	индикатор зеленый L 220 В	кнопка P1 черная 1NC+1NO	бронированный кабель		d: 5,8–12 мм / D: 9–17 мм	LCSD21000061	
					d: 11,8–18 мм / D: 15–25 мм	LCSD21000062	
	индикатор зеленый L 220 В	кнопка P1 черная 1NC+1NO	небронированный кабель в металлорукаве "Cosmec"	DN15	d: 5,5–13 мм	LCSD21000085	
				бронированный и небронированный кабель в металлорукаве "Cosmec"	DN20	d: 11,8–18 мм	LCSD21000086
					DN20	d: 5,8–12 мм	LCSD21000087
					DN26	d: 11,8–18 мм	LCSD21000088
	индикатор красный L 220 В	кнопка P1 красная 1NC+1NO	бронированный кабель		d: 5,8–12 мм / D: 9–17 мм	LCSD21000065	
					d: 11,8–18 мм / D: 15–25 мм	LCSD21000066	
	индикатор красный L 220 В	кнопка P1 красная 1NC+1NO	небронированный кабель в металлорукаве "Cosmec"	DN15	d: 5,5–13 мм	LCSD21000093	
				бронированный и небронированный кабель в металлорукаве "Cosmec"	DN20	d: 11,8–18 мм	LCSD21000094
					DN20	d: 5,8–12 мм	LCSD21000095
					DN26	d: 11,8–18 мм	LCSD21000096
	индикатор зеленый L 220 В	кнопка P1 зеленая 1NC+1NO	бронированный кабель		d: 5,8–12 мм / D: 9–17 мм	LCSD21000063	
					d: 11,8–18 мм / D: 15–25 мм	LCSD21000064	
	индикатор зеленый L 220 В	кнопка P1 зеленая 1NC+1NO	небронированный кабель в металлорукаве "Cosmec"	DN15	d: 5,5–13 мм	LCSD21000089	
				бронированный и небронированный кабель в металлорукаве "Cosmec"	DN20	d: 11,8–18 мм	LCSD21000090
					DN20	d: 5,8–12 мм	LCSD21000091
					DN26	d: 11,8–18 мм	LCSD21000092

Условное обозначение	Элемент управления 1	Элемент управления 2	Кабельные вводы	Номинальный диаметр металлорукава	Сторона установки: С количество кабельных вводов 1 шт. × (D - внешний диаметр кабеля/ d - внутренний диаметр кабеля)	Код продукции
	Индикатор желтый L 220 В	кнопка аварийная с вращением Р6Е 1NC+1NO	бронированный кабель		d: 5,8–12 мм / D: 9–17 мм	LCSD21000067
					d: 11,8–18 мм / D: 15–25 мм	LCSD21000068
			небронированный кабель в металлорукаве "Cosmec"	DN15	d: 5,5–13 мм	LCSD21000097
				DN20	d: 11,8–18 мм	LCSD21000098
				DN20	d: 5,8–12 мм	LCSD21000099
				DN26	d: 11,8–18 мм	LCSD21000100
	кнопка Р1 зеленая 1NC+1NO	кнопка аварийная с вращением Р6Е 1NC+1NO	бронированный кабель		d: 5,8–12 мм / D: 9–17 мм	LCSD21000057
					d: 11,8–18 мм / D: 15–25 мм	LCSD21000058
			небронированный кабель в металлорукаве "Cosmec"	DN15	d: 5,5–13 мм	LCSD21000077
				DN20	d: 11,8–18 мм	LCSD21000078
				DN20	d: 5,8–12 мм	LCSD21000079
				DN26	d: 11,8–18 мм	LCSD21000080
	кнопка Р1 черная 1NC+1NO	кнопка аварийная с вращением Р6Е 1NC+1NO	бронированный кабель		d: 5,8–12 мм / D: 9–17 мм	LCSD21000059
					d: 11,8–18 мм / D: 15–25 мм	LCSD21000060
			небронированный кабель в металлорукаве "Cosmec"	DN15	d: 5,5–13 мм	LCSD21000081
				DN20	d: 11,8–18 мм	LCSD21000082
				DN20	d: 5,8–12 мм	LCSD21000083
				DN26	d: 11,8–18 мм	LCSD21000084
	кнопка Р1 зеленая 1NC+1NO	кнопка Р1 красная 1NC+1NO	бронированный кабель		d: 5,8–12 мм / D: 9–17 мм	LCSD21000055
					d: 11,8–18 мм / D: 15–25 мм	LCSD21000056
			небронированный кабель в металлорукаве "Cosmec"	DN15	d: 5,5–13 мм	LCSD21000073
				DN20	d: 11,8–18 мм	LCSD21000074
				DN20	d: 5,8–12 мм	LCSD21000075
				DN26	d: 11,8–18 мм	LCSD21000076

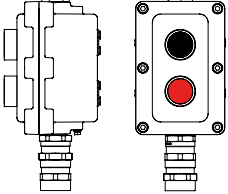
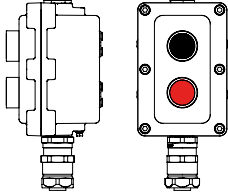
Условное обозначение	Элемент управления 1	Элемент управления 2	Кабельные вводы	Номинальный диаметр металлорукава	Сторона установки: С количество кабельных вводов 1 шт. × (D - внешний диаметр кабеля/ d - внутренний диаметр кабеля)	Код продукции
	кнопка P1 черная 1NC+1NO	кнопка P1 красная 1NC+1NO	бронированный кабель		d: 5,8–12 мм / D: 9–17 мм	LCSD21000053
					d: 11,8–18 мм / D: 15–25 мм	LCSD21000054
	кнопка P1 черная 1NC+1NO	кнопка P1 красная 1NC+1NO	небронированный кабель в металлорукаве "Cosmec"	DN15	d: 5,5–13 мм	LCSD21000069
				DN20	d: 11,8–18 мм	LCSD21000070
				DN20	d: 5,8–12 мм	LCSD21000071
				DN26	d: 11,8–18 мм	LCSD21000072

Взрывонепроницаемые посты управления с тремя элементами управления/индикации

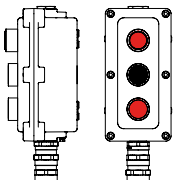
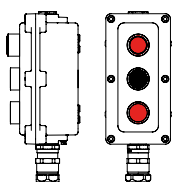
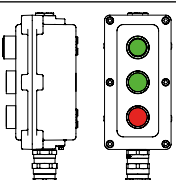
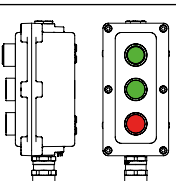
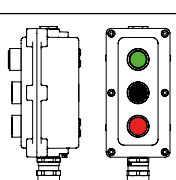
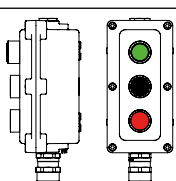

Условное обозначение	Элемент управления 1	Элемент управления 2	Элемент управления 3	Кабельные вводы	Номинальный диаметр металлорукава	Сторона установки: С		Код продукции	
						Количество кабельных вводов 1 шт. ×	(D – внешний диаметр кабеля/ d – внутренний диаметр кабеля)		
	индикатор красный L 220 В	кнопка P1 черная 1NC+1NO	кнопка P1 красная 1NC+1NO	бронированный кабель			d: 5,8–12 мм / D: 9–17 мм	LCSD21000109	
							d: 11,8–18 мм / D: 15–25 мм	LCSD21000110	
	индикатор красный L 220 В	кнопка P1 черная 1NC+1NO	кнопка P1 красная 1NC+1NO	небронированный кабель в металлорукаве "Cosmec"	DN15		d: 5,5–13 мм	LCSD21000129	
					бронированный и небронированный кабель в металлорукаве "Cosmec"	DN20		d: 11,8–18 мм	LCSD21000130
						DN20		d: 5,8–12 мм	LCSD21000131
						DN26		d: 11,8–18 мм	LCSD21000132
	индикатор зеленый L 220 В	кнопка P1 зеленая 1NC+1NO	кнопка P1 красная 1NC+1NO	бронированный кабель			d: 5,8–12 мм / D: 9–17 мм	LCSD21000107	
							d: 11,8–18 мм / D: 15–25 мм	LCSD21000108	
	индикатор зеленый L 220 В	кнопка P1 зеленая 1NC+1NO	кнопка P1 красная 1NC+1NO	небронированный кабель в металлорукаве "Cosmec"	DN15		d: 5,5–13 мм	LCSD21000125	
					бронированный и небронированный кабель в металлорукаве "Cosmec"	DN20		d: 11,8–18 мм	LCSD21000126
						DN20		d: 5,8–12 мм	LCSD21000127
						DN26		d: 11,8–18 мм	LCSD21000128
	индикатор зеленый L 220 В	кнопка P1 черная 1NC+1NO	кнопка P1 красная 1NC+1NO	бронированный кабель			d: 5,8–12 мм / D: 9–17 мм	LCSD21000105	
							d: 11,8–18 мм / D: 15–25 мм	LCSD21000106	
	индикатор зеленый L 220 В	кнопка P1 черная 1NC+1NO	кнопка P1 красная 1NC+1NO	небронированный кабель в металлорукаве "Cosmec"	DN15		d: 5,5–13 мм	LCSD21000121	
					бронированный и небронированный кабель в металлорукаве "Cosmec"	DN20		d: 11,8–18 мм	LCSD21000122
						DN20		d: 5,8–12 мм	LCSD21000123
						DN26		d: 11,8–18 мм	LCSD21000124

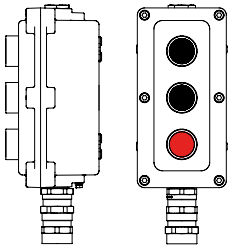
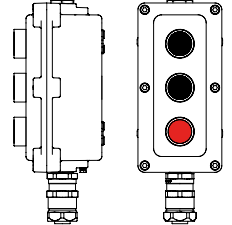
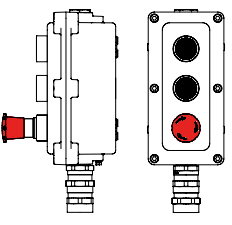
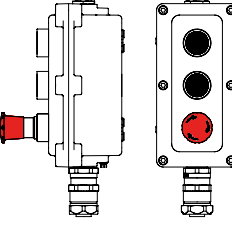
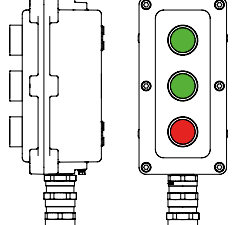
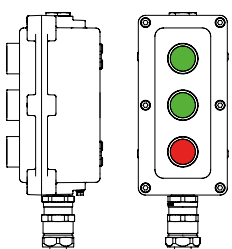
Условное обозначение	Элемент управления			Кабельные вводы	Номинальный диаметр металлорукава	Страна установки: С		Код продукции
	1	2	3			Количество кабельных вводов 1 шт. ×	(D – внешний диаметр кабеля/ d – внутренний диаметр кабеля)	
				бронированный кабель		d: 5,8–12 мм / D: 9–17 мм	LCS21000101	
						d: 11,8–18 мм / D: 15–25 мм	LCS21000102	
	кнопка P1 черная 1NC+1NO	кнопка P1 черная 1NC+1NO	кнопка P1 красная 1NC+1NO	небронированный кабель в металлорукаве "Cosmes"	DN15	d: 5,5–13 мм	LCS21000113	
					DN20	d: 11,8–18 мм	LCS21000114	
					бронированный и небронированный кабель в металлорукаве "Cosmes"	DN20	d: 5,8–12 мм	LCS21000115
						DN26	d: 11,8–18 мм	LCS21000116
	кнопка P1 черная 1NC+1NO	кнопка P1 черная 1NC+1NO	кнопка аварийная с вращением P6E 1NC+1NO	бронированный кабель		d: 5,8–12 мм / D: 9–17 мм	LCS21000111	
						d: 11,8–18 мм / D: 15–25 мм	LCS21000112	
	кнопка P1 черная 1NC+1NO	кнопка P1 черная 1NC+1NO	кнопка аварийная с вращением P6E 1NC+1NO	небронированный кабель в металлорукаве "Cosmes"	DN15	d: 5,5–13 мм	LCS21000133	
					DN20	d: 11,8–18 мм	LCS21000134	
					бронированный и небронированный кабель в металлорукаве "Cosmes"	DN20	d: 5,8–12 мм	LCS21000135
						DN26	d: 11,8–18 мм	LCS21000136
				бронированный кабель		d: 5,8–12 мм / D: 9–17 мм	LCS21000103	
						d: 11,8–18 мм / D: 15–25 мм	LCS21000104	
	кнопка P1 зеленая 1NC+1NO	кнопка P1 зеленая 1NC+1NO	кнопка P1 красная 1NC+1NO	небронированный кабель в металлорукаве "Cosmes"	DN15	d: 5,5–13 мм	LCS21000117	
					DN20	d: 11,8–18 мм	LCS21000118	
					бронированный и небронированный кабель в металлорукаве "Cosmes"	DN20	d: 5,8–12 мм	LCS21000119
						DN26	d: 11,8–18 мм	LCS21000120

Взрывозащищенные элементы управления для взрывонепроницаемых оболочек серии EXDCU с видом защиты Ex d, Ex tb

Сфера применения

Для управления, мониторинга, включения и отключения электрических цепей и механизмов. Элементы управления и индикации серии EXDCU предназначены для установки по взрывонепроницаемые оболочки с видом защиты Ex d.

Конструктивно ассортимент элементов управления и индикации серии EXDCU включает в себя четыре основных типа с коррозионностойким металлическим основанием, обеспечивая высокую механическую прочность и стойкость к коррозии. Использование универсальной конструкции позволяет изготовить большой выбор элементов управления и индикации, таких как:

- кнопка без фиксации;
- кнопка грибовидная без фиксации;
- кнопка грибовидная с фиксацией, поворотная;
- кнопка грибовидная с фиксацией ключом;
- переключатель с ключом;
- индикатор.

По требованию заказчика возможна индивидуальная комплектация постов управления с применением элементов управления и индикации серии EXDCU.

Преимущества

- эргономичный дизайн;
- повышенная прочность;
- стойкость к механическим повреждениям и к коррозии;
- срок службы контактных блоков – до 10 000 000 нажатий;
- самоочищающиеся контакты обеспечивают надежную работу без необходимости обслуживания, увеличивая время безотказной работы;
- модульная система управляющих насадок



Взрывозащищенные кнопки

Степень защиты	IP66 по ГОСТ 14254-96
Температура окружающей среды при эксплуатации, °C	от -60 до +60
Температура эксплуатации (рабочая температура), °C	от -60 до +100
Материал основания	коррозионностойкий алюминий
Уплотнение	силикон
Установка в зонах, опасных по газу	зоны 1-2. Группа II по газу, подгруппа газов IIA, IIB, IIC
Установка в зонах, опасных по пыли	зоны 21-22. Группа III по пыли, подгруппа пыли IIIA, IIIB, IIIC
Маркировки и вид взрывозащиты элементов управления	Ex d IIC Gb U
	Ex tb IIIC Db U
Обеспечение взрывозащиты и соответствие стандартам	ГОСТ 31610.0-2014 (IEC 60079-0:2011)
	ГОСТ IEC 60079-1-2011
	ГОСТ IEC 60079-31-2013
Момент затяжки	от 10 до 12 Нм

Кнопка EXDCU-P1. Без фиксации состояния



Назначение

- кнопка для замыкания и размыкания электрических цепей управления без фиксации положения;
- устанавливается в подготовленное резьбовое отверстие М30×1,5-6Н.

Комплектация

- комплектуется цветным толкателем в соответствии с заказом;
- комплектуется монтажной площадкой для крепления контактного блока.

Цвет кнопки	Условное обозначение элементов управления для сборки		Код*
	контактный блок	обозначение	
Зеленый	1NO+1NC	P1G(11)	EXDCU-P1GA0
	2NC	P1G(02)	
	2NO	P1G(20)	
Красный	1NO+1NC	P1R(11)	EXDCU-P1RA0
	2NC	P1R(02)	
	2NO	P1R(20)	
Желтый	1NO+1NC	P1Y(11)	EXDCU-P1YA0
	2NC	P1Y(02)	
	2NO	P1Y(20)	
Черный	1NO+1NC	P1B(11)	EXDCU-P1BA0
	2NC	P1B(02)	
	2NO	P1B(20)	
Белый	1NO+1NC	P1W(11)	EXDCU-P1WA0
	2NC	P1W(02)	
	2NO	P1W(20)	

* Контактные блоки заказываются отдельно

Контактный блок 1NC - код MA115-C

Контактный блок 1NO - код MA115-O

Кнопка грибовидная EXDCU-P4. Неповоротная. Без фиксации состояния



Назначение

- кнопка для замыкания и размыкания электрических цепей управления с фиксацией;
- устанавливается в подготовленное резьбовое отверстие M30×1,5–6H.

Комплектация

- комплектуется цветной насадкой;
- комплектуется монтажной площадкой для крепления контактного блока.

Цвет кнопки	Условное обозначение элементов управления для сборки		Код*
	контактный блок	обозначение	
Зеленый	1NO+1NC	P4G(11)	EXDCU-P4GA0
	2NC	P4G(02)	
	2NO	P4G(20)	
Красный	1NO+1NC	P4R(11)	EXDCU-P4RA0
	2NC	P4R(02)	
	2NO	P4R(20)	

* Контактные блоки заказываются отдельно

Контактный блок 1NC - код MA115-C

Контактный блок 1NO - код MA115-O

Кнопка грибовидная EXDCU-P6. Поворотная. С фиксацией состояния



Назначение

- поворотная кнопка для замыкания и размыкания электрических цепей управления с фиксацией;
- кнопка может быть использована в качестве кнопки экстренной остановки;
- устанавливается в подготовленное резьбовое отверстие M30×1,5–6H.

Комплектация

- комплектуется цветной насадкой;
- комплектуется монтажной площадкой для крепления контактного блока.

Цвет кнопки	Условное обозначение элементов управления для сборки		Код*
	контактный блок	обозначение	
Красный	1NO+1NC	P6R(11)	EXDCU-P6RA0
	2NC	P6R(02)	
	2NO	P6R(20)	

* Контактные блоки заказываются отдельно

Контактный блок 1NC - код MA115-C

Контактный блок 1NO - код MA115-O

Кнопка грибовидная EXDCU-Y2. С фиксацией состояния ключом

**Назначение**

- кнопка для замыкания и размыкания электрических цепей управления с фиксацией ключом;
- кнопка может быть использована в качестве кнопки экстренной остановки;
- устанавливается в подготовленное резьбовое отверстие M30×1,5–6H.

Комплектация

- комплектуется цветной насадкой с ключом;
- комплектуется монтажной площадкой для крепления контактного блока.

Цвет кнопки	Условное обозначение элементов управления для сборки		Код*
	контактный блок	обозначение	
Красный	1NO+1NC	Y2R(11)	EXDCU-Y2RA0
	2NC	Y2R(02)	
	2NO	Y2R(20)	

* Контактные блоки заказываются отдельно
 Контактный блок 1NC - код MA115-C
 Контактный блок 1NO - код MA115-O

Переключатель EXDCU-Y. С фиксацией состояния ключом

**Назначение**

- переключатель для замыкания и размыкания электрических цепей управления с фиксацией ключом;
- устанавливается в подготовленное резьбовое отверстие M30×1,5–6H.

Комплектация

- комплектуется ключом;
- комплектуется монтажной площадкой для крепления контактного блока.

Цвет кнопки	Условное обозначение элементов управления для сборки		Код*
	контактный блок	обозначение	
Черный	1NO+1NC	Y1B(11)	EXDCU-Y1BA1
	2NC	Y1B(02)	
	2NO	Y1B(20)	

* Контактные блоки заказываются отдельно
 Контактный блок 1NC - код MA115-C
 Контактный блок 1NO - код MA115-O

Взрывозащищенные индикаторы

Степень защиты	IP66 по ГОСТ 14254-96
Температура окружающей среды при эксплуатации, °C	от -60 до +60
Температура эксплуатации (рабочая температура), °C	от -60 до +85
Материал основания	коррозионностойкий алюминий
Уплотнение	силикон
Установка в зонах, опасных по газу	зоны 1-2. Группа II по газу, подгруппа газов IIA, IIB, IIC
Установка в зонах, опасных по пыли	зоны 21-22. Группа III по пыли, подгруппа пыли IIIA, IIIB, IIIC
Маркировки и вид взрывозащиты элементов управления	Ex d IIC Gb U
	Ex tb IIIC Db U
Обеспечение взрывозащиты и соответствие стандартам	ГОСТ 31610.0-2014 (IEC 60079-0:2011)
	ГОСТ IEC 60079-1-2011
	ГОСТ IEC 60079-31-2013
Момент затяжки	от 10 до 12 Нм

Индикатор EXDCU-L1



Назначение

- светофильтр для индикации работы электрической цепи;
- устанавливается в подготовленное резьбовое отверстие М30×1,5-6Н.

Комплектация

- комплектуется цветным фильтром в соответствии с заказом;
- комплектуется светодиодным патроном.

Цвет кнопки	Характеристики	Условное обозначение элементов управления для сборки		Код
		напряжение	обозначение	
Зеленый	с диодом 220 В	с диодом 220 В	L1G(220)	EXDCU-L1GA001
	с диодом 24 В	с диодом 24 В	L1G(24)	EXDCU-L1GA002
Красный	с диодом 220 В	с диодом 220 В	L1R(220)	EXDCU-L1RA001
	с диодом 24 В	с диодом 24 В	L1R(24)	EXDCU-L1RA002
Желтый	с диодом 220 В	с диодом 220 В	L1Y(220)	EXDCU-L1YA001
	с диодом 24 В	с диодом 24 В	L1Y(24)	EXDCU-L1YA002
Белый	с диодом 220 В	с диодом 220 В	L1W(220)	EXDCU-L1WA001
	с диодом 24 В	с диодом 24 В	L1W(24)	EXDCU-L1WA002

Комплекты для крепления оборудования

Решения по монтажу оборудования клеммных коробок, постов управления.....	3.2
Монтаж оборудования на универсальную стойку	3.3
Монтаж оборудования на универсальную раму	3.4
Монтаж оборудования на универсальный обжимной комплект монтажных профилей	3.5
Крепление к эстакаде, стойке, балке, конструкциям.....	3.5
Монтаж оборудования к железобетонному основанию конструкции	3.8
Монтаж оборудования крепление к сэндвич-панели.....	3.9



Решения по монтажу оборудования клеммных коробок, постов управления

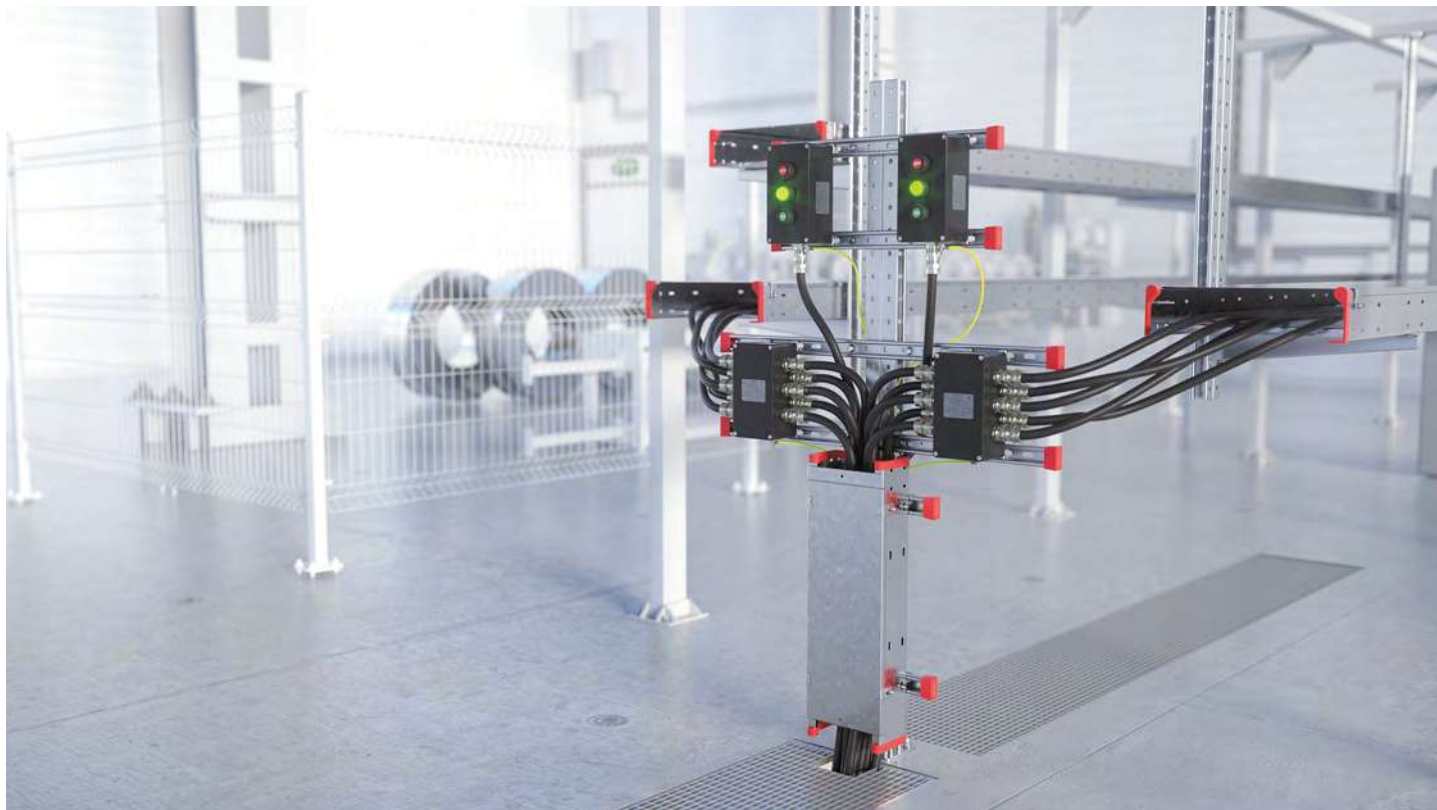

Сфера применения

- установка коммутационных коробок, постов управления и дополнительного электрооборудования с помощью готовых монтажных комплектов во взрывоопасной зоне.

Конструкция

- готовый комплект стоек, рам, монтажных профилей;
- решения выполнены в стандартном исполнении – сталь горячецинкованная.

Особенности

- готовые комплекты. Все необходимые метизы включены в решение;
- поставляется в собранном виде, трудозатраты на монтаж минимальны;
- не требует дополнительного специального оборудования, сварки, резки;
- удобство в обслуживании кабельной линии, управлении технологическими процессами, мониторинга;
- защита от механических повреждений коммутационных оболочек, элементов управления, возможно изготовить кожух или кровлю под требования заказчика;
- возможность регулировать расположение метизов под любой тип коробок.

Монтаж оборудования на универсальную стойку

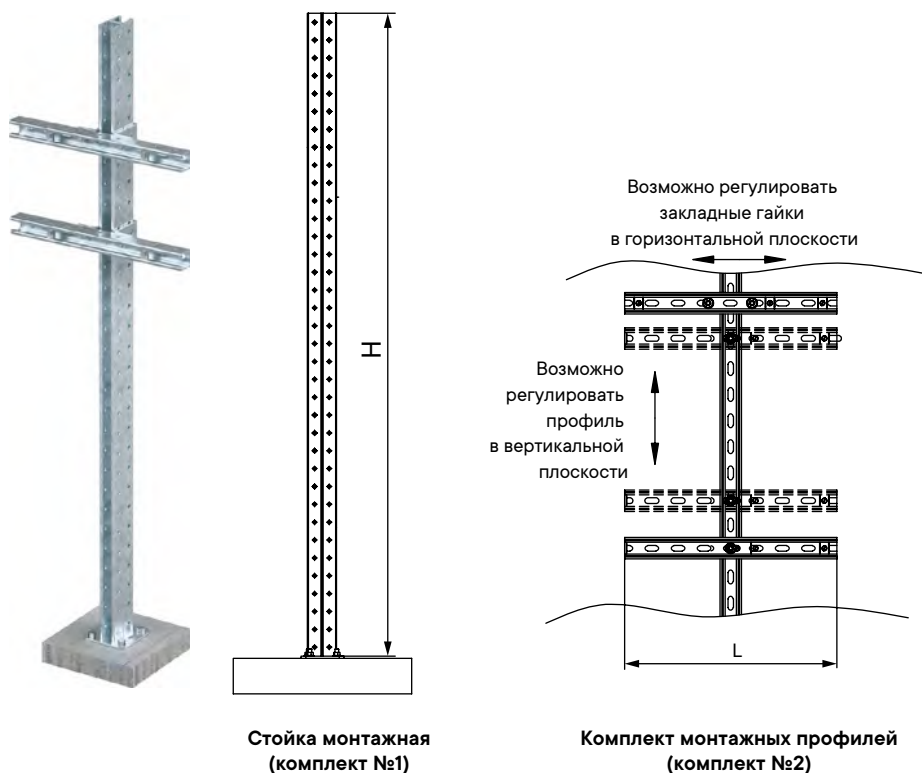

Стойка монтажная
(комплект №1)

Комплект монтажных профилей
(комплект №2)

Назначение

• для монтажа оборудования: коробок, постов управления.

Характеристики

- исполнение – горячеоцинкованная сталь;
- комплект №1, стойка монтажная: С-образный двойной профиль 82×41 мм;
- толщина профилей 2,5 мм;
- толщина пластины – 6 мм;
- комплект №2, монтаж профилей: С-образный профиль 41×21 мм; 41×41 мм;
- толщина профиля 2,5 мм.

Особенности

- возможность регулировать расположение метизов под любой тип коробок, как по горизонтали, так и по вертикали;
- поставляется в собранном виде, трудозатраты на монтаж минимальны;
- не требуется специального оборудования, сварки, резки;
- все необходимые метизы включены в решение.

Примечание

- комплекты №1 и №2 заказываются по отдельности;
- в состав входят инструкции по монтажу;
- нагрузочная способность конструкции рассчитывается отдельно по запросу.

Таблица подбора стойки

Высота стойки H, мм	Тип профиля, мм	Вес, кг	Код
1000	82×41	5,7	Ex-st10U
1200		6,72	Ex-st12U
1500		8,59	Ex-st15U
1800		11,2	Ex-st18U

Таблица подбора комплекта монтажных профилей

Длина профиля L, мм	Тип профиля, мм	Код для монтажа оболочек винтами din 84 M6×40		
		1 комплект метизов	2 комплекта метизов	3 комплекта метизов
300	41×21	Ex-spr03		
400		Ex-spr04	Ex-e2spr04	
500		Ex-spr05	Ex-e2spr05	Ex-e3spr05
600		Ex-spr06	Ex-e2spr06	Ex-e3spr06

Длина профиля L, мм	Тип профиля, мм	Код для монтажа оболочек болтами M8×80		
		1 комплект метизов	2 комплекта метизов	3 комплекта метизов
300	41×41	Ex-spr03U		
400		Ex-spr04U	Ex-d2spr04U	
500		Ex-spr05U	Ex-d2spr05U	Ex-d3spr05U
600		Ex-spr06U	Ex-d2spr06U	Ex-d3spr06U

Примечание

При выборе комплекта монтажных профилей необходимо учитывать:

- габариты оболочки с кабельными вводами (длина кабельного ввода – 80 мм, расстояние между кабельными вводами – 150 мм);
- вертикальное или горизонтальное расположение оболочки и кабельных вводов;
- типы метизов для крепления оборудования;
- количество оболочек для крепления к профилю (1 комплект метизов на одну оболочку).

Монтаж оборудования на универсальную раму

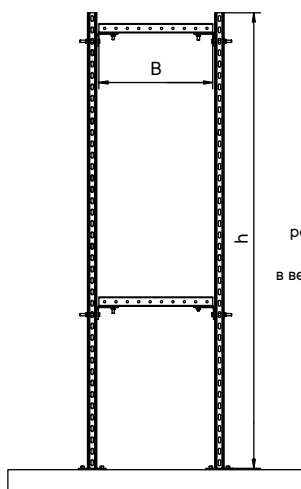

Рама монтажная
(комплект №1)

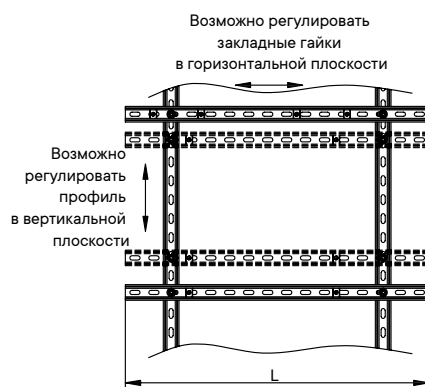

Комплект монтажных
профилей (комплект №2)

Назначение

- для монтажа оборудования: коробок, постов управления.

Характеристики

- исполнение – горячеоцинкованная сталь;
- комплект №1, рама монтажная: С-образный двойной профиль 82×41 мм;
- толщина профилей 2,5 мм;
- толщина пластины – 6 мм;
- комплект №2 монтаж профилей: С-образный профиль 41×21 мм; 41×41 мм;
- толщина профиля 2,5 мм.

Особенности

- возможность регулировать расположение метизов под любой тип коробок, как по горизонтали, так и по вертикали;
- поставляется в собранном виде, трудозатраты на монтаж минимальны;
- не требуется специального оборудования, сварки, резки;
- все необходимые метизы включены в решение;
- перепад по высоте компенсируется подвижностью рамы и возможностью регулировки по высоте.

Примечание

- комплекты №1 и №2 заказываются по отдельности;
- в состав входят инструкции по монтажу;
- разработка защитного кожуха, кровли производится отдельно по запросу;
- нагрузочная способность конструкции рассчитывается отдельно по запросу.

Таблица подбора рамы

Высота рамы h, мм	Ширина рамы B, мм	Тип профиля, мм	Вес, кг	Код
1000	500	82×41	15,91	Ex-fr1005
1200	600		18,67	Ex-fr1206
1500	700		22,79	Ex-fr1507
2000	800		27,85	Ex-fr2008

Таблица подбора комплекта монтажных профилей

Длина профиля L, мм	Тип профиля, мм	Код для монтажа оболочек винтами din 84 M6×40			
		1 комплект метизов	2 комплекта метизов	3 комплекта метизов	4 комплекта метизов
700	41×21	Ex-fpr07			
800		Ex-fpr08	Ex-e2fpr08		
900		Ex-fpr09	Ex-e2fpr09	Ex-e3fpr09	
1000		Ex-fpr10	Ex-e2fpr10	Ex-e3fpr10	Ex-e4fpr10

Длина профиля L, мм	Тип профиля, мм	Код для монтажа оболочек болтами M8×80			
		1 комплект метизов	2 комплекта метизов	3 комплекта метизов	4 комплекта метизов
700	41×41	Ex-fpr07U			
800		Ex-fpr08U	Ex-d2fpr08U		
700		Ex-fpr09U	Ex-d2fpr09U	Ex-d3fpr09U	
1000		Ex-fpr10U	Ex-d2fpr10U	Ex-d3fpr10U	Ex-d4fpr10U

Примечание

При выборе комплекта монтажных профилей необходимо учитывать:

- габариты оболочки с кабельными вводами (длина кабельного ввода – 80 мм, расстояние между кабельными вводами – 150 мм);
- вертикальное или горизонтальное расположение оболочки и кабельных вводов;
- типы метизов для крепления оборудования;
- количество оболочек для крепления к профилю (1 комплект метизов на одну оболочку).

Монтаж оборудования на универсальный обжимной комплект монтажных профилей

Крепление к эстакаде, стойке, балке, конструкциям

Вариант №1

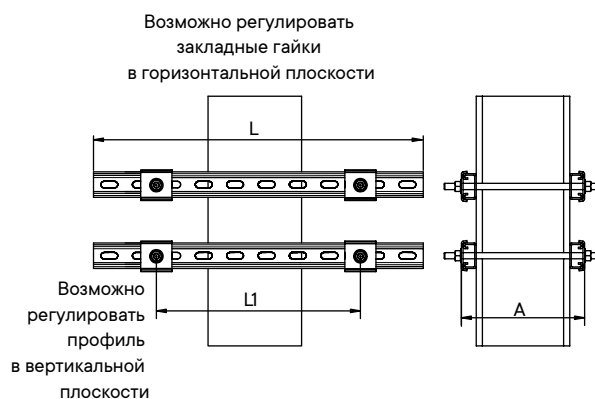

Назначение

- для монтажа оборудования: коробок, постов управления.

Характеристики

- исполнение – горячеоцинкованная сталь;
- обжимной комплект состоит из монтажных С-образный профилей 41×21 мм; 41×41 мм;
- толщина профиля 2,5 мм.

Особенности

- возможность регулировать расположение метизов под любой тип коробок, как по горизонтали, так и по вертикали;
- поставляется в собранном виде, трудозатраты на монтаж минимальны;
- не требуется специального оборудования, сварки, резки;
- все необходимые метизы включены в решение.

Примечание

- разработка защитного кожуха, кровли производится отдельно по запросу;
- комплект для монтажа коробок одного типоразмера;
- нагрузочная способность конструкции рассчитывается отдельно по запросу.

Таблица подбора обжимного комплекта

Длина профиля L, мм	Полезная длина L1, мм	Максимальная толщина конструкции для обжима A, мм	Тип профиля, мм	Вес, кг	Код для монтажа оболочек винтами din 84 M6×40			
					1 комплект метизов	2 комплекта метизов	3 комплекта метизов	4 комплекта метизов
300	200	440	41×21	3,91	Ex-tr0305			
400	300			4,61	Ex-tr0405	Ex-e2tr0405		
600	500			6,53	Ex-tr0605	Ex-e2tr0605	Ex-e3tr0605	
800	700			7,39	Ex-tr0805	Ex-e2tr0805	Ex-e3tr0805	Ex-e4tr0805
1000	900			9,30	Ex-tr1005	Ex-e2tr1005	Ex-e3tr1005	Ex-e4tr1005

Длина профиля L, мм	Полезная длина L1, мм	Максимальная толщина конструкции для обжима A, мм	Тип профиля, мм	Вес, кг	Код для монтажа оболочек болтами M8×80			
					1 комплект метизов	2 комплекта метизов	3 комплекта метизов	4 комплекта метизов
300	200	400	41×41	5,21	Ex-tr0305U			
400	300			6,05	Ex-tr0405U	Ex-d2tr0405U		
600	500			8,66	Ex-tr0605U	Ex-d2tr0605U	Ex-d3tr0605U	
800	700			10,97	Ex-tr0805U	Ex-d2tr0805U	Ex-d3tr0805U	Ex-d4tr0805U
1000	900			13	Ex-tr1005U	Ex-d2tr1005U	Ex-d3tr1005U	Ex-d4tr1005U

Вариант №2

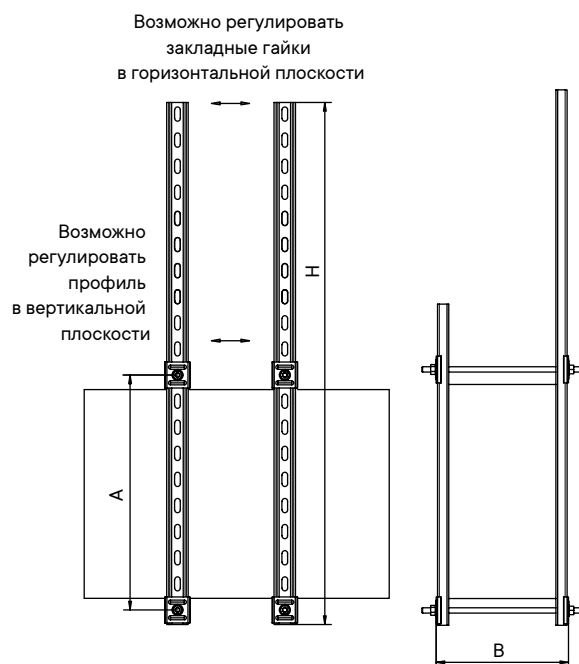
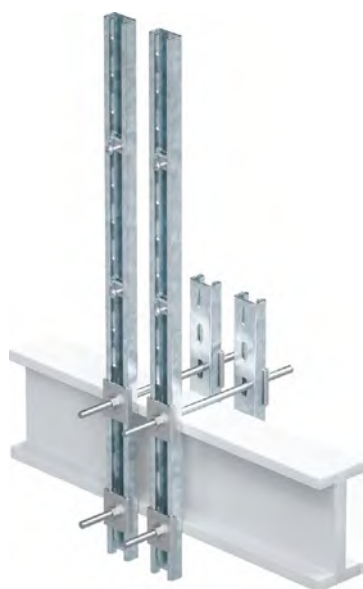

Назначение

- для монтажа оборудования: коробок, постов управления.

Характеристики

- исполнение – горячеоцинкованная сталь;
- обжимной комплект состоит из монтажных С-образных профилей 41×21 мм; 41×41 мм;
- толщина профиля 2,5 мм.

Особенности

- возможность регулировать расположение метизов под любой тип коробок, как по горизонтали, так и по вертикали;
- поставляется в собранном виде, трудозатраты на монтаж минимальны;
- не требуется специального оборудования, сварки, резки;
- все необходимые метизы включены в решение.

Примечание

- разработка защитного кожуха, кровли производится отдельно по запросу;
- комплект для монтажа коробок одного типоразмера;
- нагрузочная способность конструкции рассчитывается отдельно по запросу.

Таблица подбора обжимного комплекта

Максимальные габариты балки для обхвата конструкции		Высота профиля, мм H	Тип профиля, мм	Вес, кг	Код для монтажа оболочек винтами d1n 84 M6×40		
A	B				1 комплект метизов	2 комплекта метизов	3 комплекта метизов
250	240	600		4,17	Ex-trf030306		
350	440	800	41×21	5,88	Ex-trf040508	Ex-e2trf040508	
350	440	1000		6,78	Ex-trf040510	Ex-e2trf040510	Ex-e3trf040510

Максимальные габариты балки для обхвата конструкции		Высота профиля, мм H	Тип профиля, мм	Вес, кг	Код для монтажа оболочек болтами M8×80		
A	B				1 комплект метизов	2 комплекта метизов	3 комплекта метизов
250	200	600		5,7	Ex-trf030306U		
350	400	800	41×41	10	Ex-trf040508U	Ex-d2trf040508U	
350	400	1000		10,2	Ex-trf040510U	Ex-d2trf040510U	Ex-d3trf040510U

Вариант №3

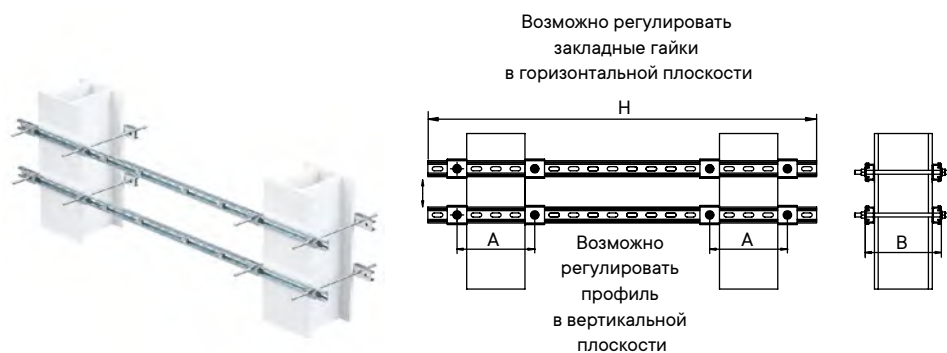

Возможно регулировать
закладные гайки
в горизонтальной плоскости

H

Возможно регулировать
профиль
в вертикальной
плоскости

Назначение

- для монтажа оборудования: коробок, постов управления.

Характеристики

- исполнение – горячеоцинкованная сталь;
- обжимной комплект состоит из монтажных С-образный профилей 41×21 мм; 41×41 мм;
- толщина профиля 2,5 мм.

Особенности

- возможность регулировать расположение метизов под любой тип коробок, как по горизонтали, так и по вертикали;
- поставляется в собранном виде, трудозатраты на монтаж минимальны;
- не требуется специального оборудования, сварки, резки;
- все необходимые метизы включены в решение.

Примечание

- разработка защитного кожуха, кровли производится отдельно по запросу;
- комплект для монтажа коробок одного типоразмера;
- нагрузочная способность конструкции рассчитывается отдельно по запросу.

Таблица подбора обжимного комплекта

Максимальные габариты балки для обхвата конструкции, мм		Длина профиля, мм H	Тип профиля, мм	Вес, кг	Код для монтажа оболочек d16 винтами M6×40		
A	B				1 комплект метизов	2 комплекта метизов	3 комплекта метизов
250	240	800	41×21	6,29	Ex-trb030308		
250	440	1000		10,92	Ex-trb030510	Ex-e2rb030510	
350	440	1000		11,62	Ex-trb040510	Ex-e2rb040510	Ex-e3rb040510
350	440	1500		11,62	Ex-trb040515	Ex-e2rb040515	Ex-e3rb040515

Максимальные габариты балки для обхвата конструкции, мм		Длина профиля, мм H	Тип профиля, мм	Вес, кг	Код для монтажа оболочек болтами M8×80		
A	B				1 комплект метизов	2 комплекта метизов	3 комплекта метизов
250	200	800	41×41	9,02	Ex-trb030308U		
250	400	1000		12,51	Ex-trb030510U	Ex-d2rb030510U	
350	400	1000		13,35	Ex-trb040510U	Ex-d2rb040510U	Ex-d3rb040510U
350	400	1500		14,97	Ex-trb040515U	Ex-d2rb040515U	Ex-d3rb040515U

Монтаж оборудования к железобетонному основанию конструкции

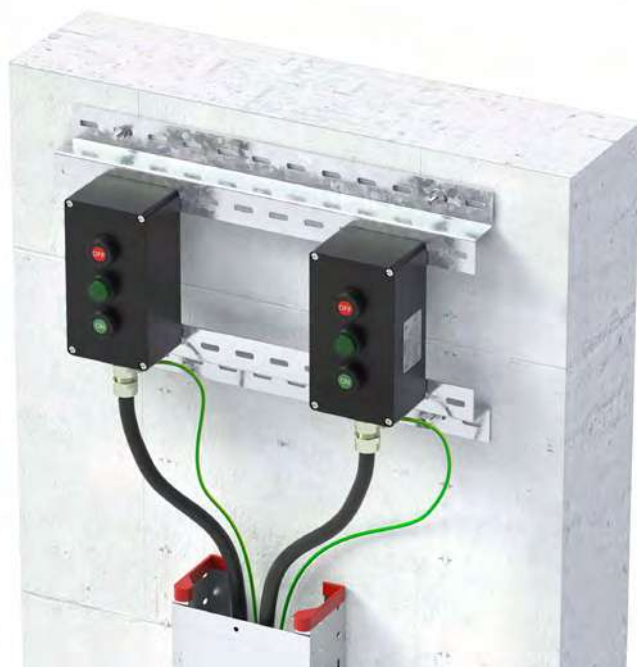

Назначение

• для монтажа оборудования: коробок, постов управления.

Характеристики

- исполнение – горячеоцинкованная сталь;
- комплект состоит из монтажных Z-образных профилей 50×50×50 мм;
- толщина профиля 2,5 мм.

Особенности

- возможность регулировать расположение метизов под любой тип коробок, как по горизонтали, так и по вертикали;
- поставляется в собранном виде, трудозатраты на монтаж минимальны;
- не требуется специального оборудования, сварки, резки;
- все необходимые метизы включены в решение.

Примечание

- разработка защитного кожуха, кровли производится отдельно по запросу;
- комплект для монтажа коробок одного типоразмера;
- нагрузочная способность конструкции рассчитывается отдельно по запросу.

Таблица подбора комплекта

Длина профиля L, мм	Тип профиля, мм	Вес, кг	Код для монтажа оболочек винтами d11 84 M6×40		
			1 комплект метизов	2 комплекта метизов	3 комплекта метизов
1000	50×50×50	2,7	Ex-wz10		
		2,7	Ex-e2wz10		
		2,7	Ex-e3wz10		

Длина профиля L, мм	Тип профиля, мм	Вес, кг	Код для монтажа оболочек болтами M8×80		
			1 комплект метизов	2 комплекта метизов	3 комплекта метизов
1000	50×50×50	2,85	Ex-dwz10		
		2,85	Ex-d2wz10		
		2,85	Ex-d3wz10		

Монтаж оборудования к сэндвич-панели



Назначение

- для монтажа оборудования: коробок, постов управления.

Характеристики

- исполнение – горячеоцинкованная сталь;
- прижимной комплект состоит из монтажных Z-образных профилей 50×50×50 мм;
- толщина профиля 2,5 мм.

Особенности

- возможность регулировать расположение метизов под любой тип коробок, как по горизонтали, так и по вертикали;
- поставляется в собранном виде, трудозатраты на монтаж минимальны;
- не требуется специального оборудования, сварки, резки;
- все необходимые метизы включены в решение.

Примечание

- разработка защитного кожуха, кровли производится отдельно по запросу;
- комплект для монтажа коробок одного типоразмера;
- нагрузочная способность конструкции рассчитывается отдельно по запросу.

Таблица подбора комплекта

Длина профиля L, мм	Тип профиля, мм	Вес, кг	Код для монтажа оболочек винтами d11 84 M6×40		
			1 комплект метизов	2 комплекта метизов	3 комплекта метизов
1000	50×50×50	2,7	Ex-sz10		
		2,7		Ex-e2sz10	
		2,7			Ex-e3sz10

Взрывозащищенные кабельные вводы

Универсальные взрывозащищенные кабельные вводы	4.2
Кабельные вводы с герметизацией уплотнительным кольцом	4.3
Кабельный ввод для небронированного кабеля серии КН	4.5
Кабельный ввод для бронированного кабеля серии КА	4.7
Универсальный кабельный ввод серии КАЕРМ, для кабеля в металлорукаве	4.9
Кабельный ввод для бронированного кабеля серии КАС, с внутренней резьбой.....	4.11
Универсальный кабельный ввод серии КАЕС, с внутренней резьбой.....	4.14
Взрывозащищенные кабельные вводы.....	4.16
Комплекты	4.17
Кабельный ввод для небронированного кабеля серии АНС	4.19
Кабельный ввод для небронированного кабеля серии АНФ	4.22
Кабельный ввод для бронированного кабеля серии ААС	4.25
Кабельный ввод для бронированного кабеля серии АДС	4.28
Кабельный ввод для подключения небронированного кабеля в металлорукаве серии АНР.....	4.31
Кабельный ввод для подключения небронированного кабеля в трубе серии АНР	4.33
Аксессуары для кабельных вводов	4.34
Заглушка	4.34
Переходник с метрической резьбой	4.35
Контргайка	4.37
Контргайка заземляющая.....	4.38
Кольца заземления	4.38



Универсальные взрывозащищенные кабельные вводы

Описание

Взрывозащищенные кабельные вводы предназначены для ввода кабеля непосредственно в корпус электрооборудования. Кабельные вводы являются механическими устройствами для уплотнения кабеля при вводе его в корпус электрооборудования.

Они отвечают всем требованиям ТР ТС 012/2011 и обеспечивают взрывозащиту вида:

- Ex d "Взрывонепроницаемые оболочки "d" ГОСТ IEC 60079-1-2013;
- Ex e "Повышенная защита вида "e" ГОСТ Р МЭК 60079-7-2012;
- Ex t "Защита от воспламенения пыли оболочками "t" ГОСТ IEC 60079-31-2013;
- Ex nR "Оборудование с видом взрывозащиты "n" ГОСТ 31610.15-2014/IEC 60079-15:2010.

Четыре вида сертификации делают кабельные вводы универсальным продуктом, согласно ГОСТ IEC 60079-14-2013 и СП 423.1325800.2018. Они могут применяться в любых климатических условиях и подходят для всех типов бронированного и небронированного кабеля. Кабельные вводы ДКС обеспечивают заявленную степень защиты от внешних воздействий IP66/68 и высокую нагрузку на вырыв.

При производстве кабельных вводов используются следующие материалы:

- никелированная латунь;
- нержавеющая сталь AISI 316L.

Кабельные вводы подходят для всех видов кабеля:

- силового;
- измерительного;
- передачи данных.

Преимущества:

- все уплотнения промаркированы в соответствии с диаметром обжимаемого кабеля;
- материал кабельных вводов сочетает в себе уникальную долговечность и стойкость к большинству химических сред;
- большой типоразмерный ряд позволяет осуществить подключение практически любого диаметра внешней оболочки кабеля;
- конструкция кабельного ввода гарантирует высокую степень герметизации IP68 и высокую степень сопротивления нагрузке на вырыв;
- идеально гладкие поверхности кабельного ввода исключают риск повреждения рук при монтаже;
- кабельные вводы подходят для всех видов кабеля круглого сечения с заполнением внутренних промежутков негигроскопичным полимерным наполнителем;
- широкий диапазон рабочих температур: от -60 до +200 °С при использовании силиконового уплотнителя.

ОПРОСНЫЙ ЛИСТ ДЛЯ ЗАКАЗА ВЗРЫВОЗАЩИЩЕННОГО КАБЕЛЬНОГО ВВОДА

Для заказа заполните опросный лист или воспользуйтесь

ЗАКАЗЧИК		ЗАПОЛНЯЕТСЯ АО "ДКС"	
Организация		ФИО менеджера по продукту	
Контактное лицо		№ входящей заявки	
Телефон		Дата регистрации	
Электронная почта		Присвоенный артикул после подбора изделия	
МАРКИРОВКА			
Маркировка взрывозащиты	Защита от внешних воздействий	Эксплуатационная температура	
1Ex db IIC Gb 1Ex e IIC Gb 2Ex nR IIC Gc Ex tb IIIC Db	IP66/67/68	min:	
		max:	
СЕРИЯ КАБЕЛЬНОГО ВВОДА			
Для небронированного кабеля	ANS Для небронированного кабеля	ANF Для небронированного кабеля в трубе с присоединительной резьбой	
Для небронированного кабеля в трубе или металлорукаве	ANR Для небронированного кабеля в гладкой трубе	ANP Для небронированного кабеля в металлорукаве	
Для бронированного кабеля	AAS Для бронированного кабеля с одинарным уплотнением	ADS Для бронированного кабеля с двойным уплотнением	
ИСПОЛНЕНИЕ			
Материал изготовления	Никелированная латунь	Нержавеющая сталь AISI316L	
ГАБАРИТ			
Внешний диаметр кабеля, мм			
ТИП РЕЗЬБЫ			
Metric			
NPT			
GAS			
ISO 7/1			
PG			
АКСЕССУАРЫ			
Контргайка			
Рифленая шайба			
Кольцо заземления			
ДОПОЛНИТЕЛЬНО			
Дополнительная информация, которую Вы хотите сообщить	Область применения	Количество изделий	Дата готовности заказа



Коммерческий офис ДКС
Россия, 125167, Москва, 4-я улица 8-го Марта, дом 6а, 9 этаж
тел.: +7 (495) 916-52-62, факс: +7 (495) 916-52-08
e-mail: info@dkc.ru

Единый центр техподдержки
тел.: 8 (800) 250-52-63 (бесплатный звонок)
e-mail: support@dkc.ru

Кабельные вводы с герметизацией уплотнительным кольцом

Описание

Уплотнение кабеля обеспечивается эластомерным уплотнительным кольцом, которое гарантирует надежную фиксацию кабеля с целью предотвращения растягивающих усилий или скручиваний, действующих на кабель в местах присоединения его жил к контактным зажимам. Кабельные вводы разработаны и испытаны без уменьшения действующей нагрузки на кабель. Поэтому не требуется дополнительная фиксация кабеля для предотвращения растягивающих усилий и скручиваний, действующих на выводе кабеля.

Все уплотнения промаркированы в соответствии с обжимаемым диаметром кабеля.

Применение

Использование уплотнительного кольца в качестве средства взрывозащиты допускается только совместно с кабелями круглого сечения, с заполнением внутренних промежутков негигроскопичным полимерным наполнителем. В сборе уплотнительное кольцо и герметичный кабель образуют разделительное уплотнение для:

- предотвращения проникновения или утечки газов или жидкостей из одной зоны в другую;
- отделения и ограничения внутренних объемов взрывозащищенного оборудования.



Отличительные особенности кабельного ввода для небронированного кабеля серии КН

Универсальный уплотнительный элемент

- элемент установлен в кабельный ввод и имеет широкий размерный диапазон;
- его наличие позволяет сэкономить время на монтаж;
- ввод можно применять многократно

Уплотнительный элемент

- изготовлен из морозостойкого, жаропрочного силикона. Компонент обеспечивает надежную защиту при экстремальных температурах от -60 до +200 °С

Уникальная силиконовая смесь уплотнительного элемента

- обеспечивает высокую адгезию – сцепление с любой изоляцией кабеля, гарантирует степень защиты IP66/IP68;
- надежно защищает от выдергивания кабеля;
- материал устойчив к воздействию химически агрессивных сред

Зажимная гайка

- увеличенная толщина, делает комфортнее монтаж при затяжке

Внутренняя часть зажимной гайки

- имеет специальную обработку со скруглением



Корпус ввода

- корпус и отдельные металлические компоненты выполнены из никелированной латуни;
- резьба кабельного ввода метрическая, длина резьбы – от 15 до 20 мм;
- по запросу возможно производство из других материалов и с другой резьбой

Антифрикционное кольцо

- имеет специальную двухстороннюю обработку со скруглением, которая обеспечивает плотное прилегание к уплотнительному элементу и защищает изоляцию кабеля от повреждений в процессе монтажа

Кабельный ввод для небронированного кабеля серии КН

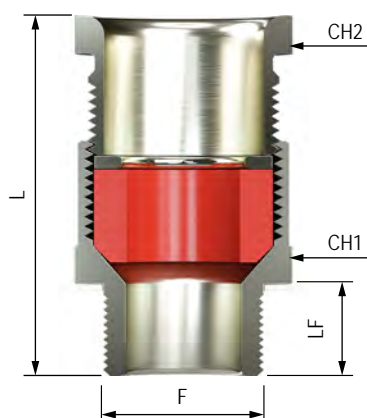
**Назначение**

- ввод обеспечивает взрывобезопасное уплотнение внешней оболочки кабеля и одновременную защиту от воздействия окружающей среды;
- может применяться с любым оборудованием, разрешенным для использования в зонах 0, 1, 2, 20, 21, 22 в закрытых помещениях или на открытом воздухе.

Технические характеристики

Серия	КН
Маркировка согласно TP TC	1Ex db IIC Gb 1Ex e IIC Gb 2Ex nR IIC Gc Ex ta IIIC Da PB Ex db I Mb РП Ex e I Mc
Соответствие стандартам	ГОСТ 31610.0-2014 / ГОСТ IEC 60079-1-2013 / ГОСТ Р МЭК 60079-7-2012 / ГОСТ IEC 60079-31-2013 / ГОСТ 31610.15-2014/IEC 60079-15:2010
Зоны использования	0, 1, 2, 20, 21, 22
Диапазон температуры окружающей среды при эксплуатации, °С	от -60 до +200
Защиты от внешних воздействий	IP66, IP68
Материал корпусных деталей	никелированная латунь нержавеющая сталь AISI 316L
Материал уплотнения	силикон
Тип кабеля	небронированный кабель круглого сечения, с заполнением внутренних промежутков негигроскопичным полимерным наполнителем
Способ уплотнения	уплотнение смещения по внешней оболочке кабеля
Место уплотнения	внешняя оболочка кабеля
Диаметр внешней оболочки кабеля	от 5,8 до 79 мм
Комплектация	силиконовое уплотнительное кольцо, уплотнительное кольцо
Аксессуары	контргайка, переходные муфты, адаптеры, кольца заземления, зубчатая шайба, транспортировочные заглушки

Геометрические размеры, мм					Диаметр внешней оболочки кабеля, мм		Код условное обозначение	
F	L	LF	CH1	CH2	от	до	никелированная латунь	нержавеющая сталь AISI 316L
M20×1,5	58	15	27	27	5,8	12	КН2МНК	КН2МС6
M25×1,5	58	15	34	34	11,8	18	КН3МНК	КН3МС6
M32×1,5	68	15	41	41	17,8	25	КН4МНК	КН4МС6
M40×1,5	68	15	50	46	24,8	31	КН5МНК	КН5МС6
M50×1,5	68	15	60	55	30,8	39	КН6МНК	КН6МС6
M63×1,5	71	15	70	65	38,8	47	КН7МНК	КН7МС6
M75×1,5	78	15	80	75	46,8	55	КН8МНК	КН8МС6
M75×1,5	78	15	85	80	54,8	63	КН81МНК	КН81МС6
M90×2	82	20	95	90	62,8	71	КН9МНК	КН9МС6
M90×2	82	20	105	100	70,8	79	КН91МНК	КН91МС6

Отличительные особенности кабельного ввода для бронированного кабеля серии КА

Особый уплотнитель

- изготовлен из жаропрочного силикона;
- обеспечивает защиту даже при экстремальных температурах от -60 до $+200$ °C

Уникальная силиконовая смесь

- обеспечивает высокую адгезию – сцепление с любой изоляцией кабеля;
- гарантирует степень защиты IP66/IP68, надежно защищает от выдергивания кабеля;
- материал устойчив к воздействию химически активных сред

Универсальный уплотнительный элемент

- элемент установлен в кабельный ввод и имеет широкий размерный диапазон;
- его наличие позволяет сэкономить время на монтаж;
- ввод можно применять многократно

Фторопластовое кольцо

- исключает возможность замятия уплотнительного элемента

Зажимная гайка

- увеличенная толщина, делает комфортнее монтаж при затяжке

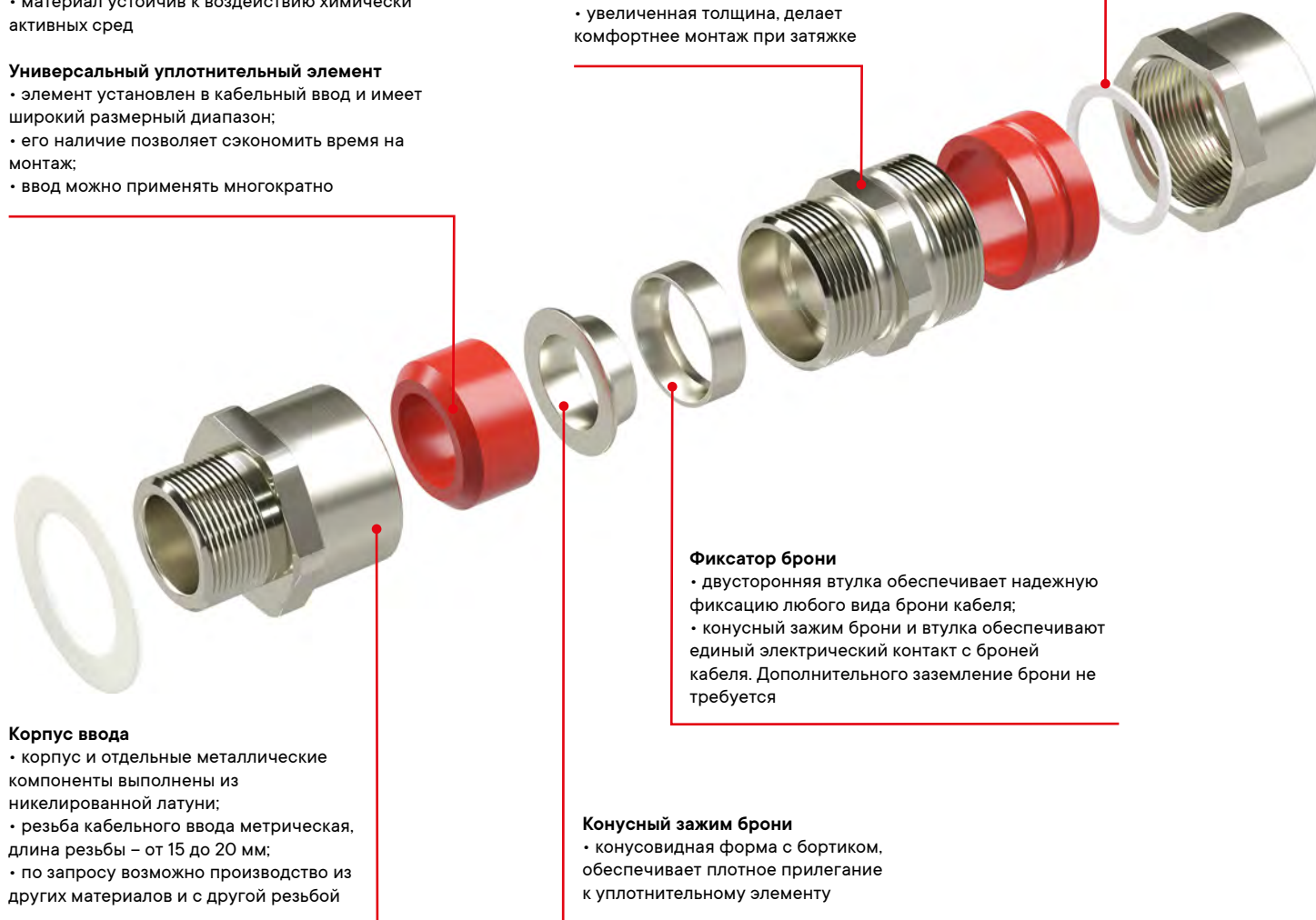

Фиксатор брони

- двусторонняя втулка обеспечивает надежную фиксацию любого вида брони кабеля;
- конусный зажим брони и втулка обеспечивают единый электрический контакт с броней кабеля. Дополнительного заземление брони не требуется

Конусный зажим брони

- конусовидная форма с бортиком, обеспечивает плотное прилегание к уплотнительному элементу

Корпус ввода

- корпус и отдельные металлические компоненты выполнены из никелированной латуни;
- резьба кабельного ввода метрическая, длина резьбы – от 15 до 20 мм;
- по запросу возможно производство из других материалов и с другой резьбой

Кабельный ввод для бронированного кабеля серии КА

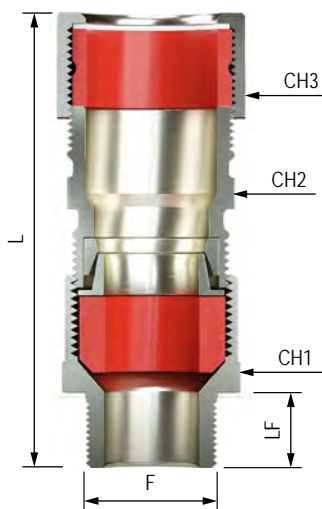
**Назначение**

- обеспечивает крепление брони кабеля и электрическую целостность цепи заземления;
- обеспечивает взрывобезопасное уплотнение внутренней и внешней оболочки кабеля и одновременную защиту от воздействия окружающей среды;
- может применяться с любым оборудованием, разрешенным для использования в зонах 0, 1, 2, 20, 21, 22 в закрытых помещениях, а также на открытом воздухе.

Технические характеристики

Серия	КА
Маркировка согласно ТР ТС	1Ex db IIC Gb 1Ex e IIC Gb 2Ex nR IIC Gc Ex ta IIIC Da PB Ex db I Mb РП Ex e I Mc
Соответствие стандартам	ГОСТ 31610.0-2014 / ГОСТ IEC 60079-1-2013 / ГОСТ Р МЭК 60079-7-2012 / ГОСТ IEC 60079-31-2013 / ГОСТ 31610.15-2014/IEC 60079-15:2010
Зоны использования	0, 1, 2, 20, 21, 22
Диапазон температуры окружающей среды при эксплуатации, °С	от -60 до +200
Защиты от внешних воздействий	IP66, IP68
Материал корпусных деталей	никелированная латунь нержавеющая сталь AISI 316L
Материал уплотнения	силикон
Тип кабеля	небронированный кабель круглого сечения, с заполнением внутренних промежутков негигроскопичным полимерным наполнителем
Способ уплотнения	уплотнение смещения по внутренней оболочке кабеля
Место уплотнения	внутренняя и внешняя оболочка кабеля
Диаметр внешней оболочки кабеля, мм	от 9 до 91
Диаметр внутренней оболочки кабеля, мм	от 5,8 до 79
Комплектация	силиконовое уплотнительное кольцо, уплотнительное кольцо
Аксессуары	контргайка, переходные муфты, адаптеры, кольца заземления, зубчатая шайба, транспортировочные заглушки

Геометрические размеры, мм						Диаметр внутренней оболочки кабеля, мм		Диаметр внешней оболочки кабеля, мм		Код условное обозначение	
F	L	LF	CH1	CH2	CH3	от	до	от	до	никелированная латунь	нержавеющая сталь AISI 316L
M20×1,5	87	15	27	27	27	5,8	12	9	17	КА2МНК	КА2МС6
M25×1,5	92	15	34	34	36	11,8	18	15	25	КА3МНК	КА3МС6
M32×1,5	95	15	41	41	46	17,8	25	21	31	КА4МНК	КА4МС6
M40×1,5	101	15	50	46	50	24,8	31	27	37	КА5МНК	КА5МС6
M50×1,5	103	15	60	55	60	30,8	39	36	46	КА6МНК	КА6МС6
M63×1,5	107	15	70	65	70	38,8	47	45	53	КА7МНК	КА7МС6
M75×1,5	116	15	80	75	80	46,8	55	52	65	КА8МНК	КА8МС6
M75×1,5	116	15	85	80	90	54,8	63	65	75	КА81МНК	КА81МС6
M90×2	120	20	95	90	100	62,8	71	71	81	КА9МНК	КА9МС6
M90×2	123	20	105	100	110	70,8	79	81	91	КА91МНК	КА91МС6

Отличительные особенности универсального кабельного ввода серии КАЕРМ, для кабеля в металлорукаве "Cosmec"

Уплотнительный элемент

- изготовлен из морозостойкого, жаропрочного силикона;
- компонент обеспечивает надежную защиту при экстремальных температурах от -60 до $+200$ °C;

Уникальная силиконовая смесь элемента

- обеспечивает высокую адгезию – сцепление с любой изоляцией кабеля;
- степень защиты IP66/IP68;
- надежно защищает от выдергивания кабеля;
- материал стабильно работает в химически агрессивных средах

Универсальный уплотнительный элемент

- элемент установлен в кабельный ввод и имеет широкий размерный диапазон. Его наличие позволяет сэкономить время на монтаж. Ввод можно применять многократно

Корпус элемента

- корпус и отдельные металлические компоненты выполнены из никелированной латуни;
- по запросу возможно производство из других материалов и с другой резьбой

Втулка для подключения металлорукавов серии "Cosmec"

- закрывает края металлорукава, исключая риск повреждения кабеля при протяжке;
- обеспечивает высокую нагрузку на вырыв и сохраняет непрерывный контур заземления с корпусом

Зажимное кольцо

- надежно фиксирует муфту на металлорукаве;
- гарантирует высокую степень герметизации металлорукава до IP67

Фиксатор брони

- двусторонняя втулка обеспечивает надежную фиксацию любого вида брони кабеля

Конусный зажим брони

- конусовидная форма с бортиком, обеспечивает плотное прилегание к уплотнительному элементу

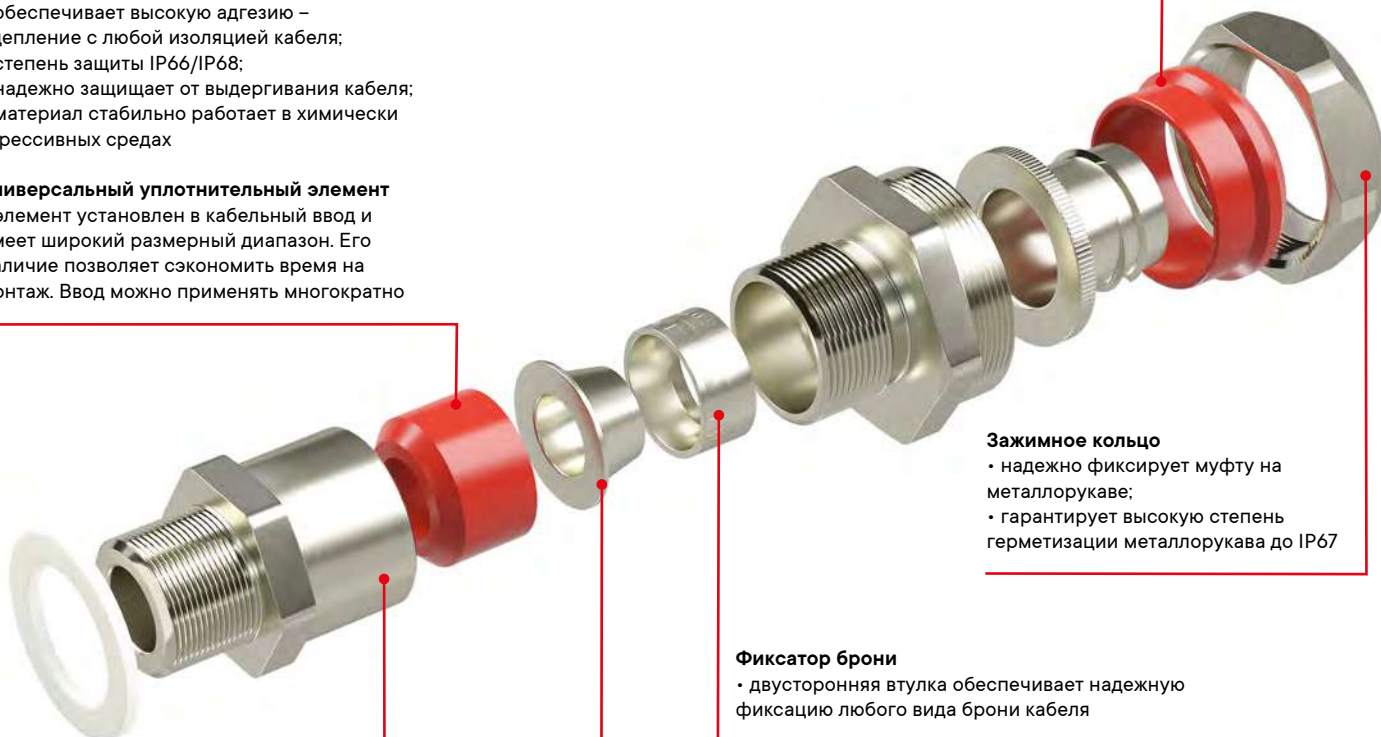

Универсальный кабельный ввод серии КАЕРМ, для кабеля в металлорукаве

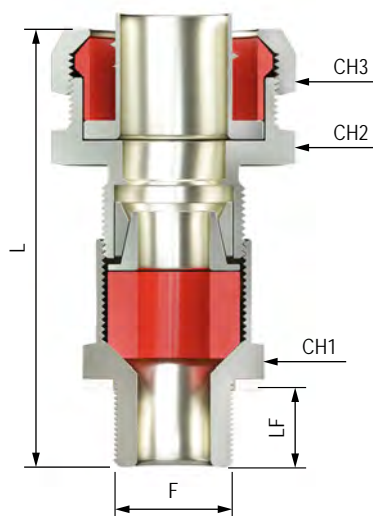

Назначение

- подходит для бронированного и небронированного кабеля круглого сечения;
- обеспечивает взрывобезопасное уплотнение внешней оболочки кабеля, крепление всех видов брони, и непрерывное заземление;
- наличие муфты позволяет присоединять металлорукава "Cosmec", применение которых гарантирует высокий уровень пылевлагозащиты IP67;
- может применяться с любым оборудованием, разрешенным для использования в зонах 0, 1, 2, 20, 21, 22 в закрытых помещениях, а также на открытом воздухе.

Технические характеристики

Серия	КАЕРМ
Маркировка согласно TP TC	1Ex db IIC Gb 1Ex e IIC Gb 2Ex nR IIC Gc Ex ta IIIC Da PB Ex db I Mb РП Ex e I Mc
Соответствие стандартам	ГОСТ 31610.0-2014 / ГОСТ IEC 60079-1-2013 / ГОСТ Р МЭК 60079-7-2012 / ГОСТ IEC 60079-31-2013 / ГОСТ 31610.15-2014/IEC 60079-15:2010
Зоны использования	0, 1, 2, 20, 21, 22
Диапазон температуры окружающей среды при эксплуатации, °С	от -60 до +200
Защиты от внешних воздействий	IP66, IP68
Материал корпусных деталей	никелированная латунь нержавеющая сталь AISI 316L
Материал уплотнения	силикон
Тип кабеля	небронированный кабель круглого сечения, с заполнением внутренних промежутков негигроскопичным полимерным наполнителем
Способ уплотнения	уплотнение смещения по внутренней оболочке кабеля
Место уплотнения	внутренняя оболочка кабеля
Диаметр внешней оболочки небронированного кабеля, мм	от 5,8 до 47
Диаметр внутренней оболочки бронированного кабеля, мм	от 5,8 до 47
Комплектация	силиконовое уплотнительное кольцо, уплотнительное кольцо
Аксессуары	контргайка, переходные муфты, адаптеры, кольца заземления, зубчатая шайба, транспортировочные заглушки

Геометрические размеры, мм					Номинальный диаметр металлорукава "Cosmec"	Диаметр обжатия кабеля, мм		Код условное обозначение		
F	L	LF	CH1	CH2		от	до	никелированная латунь	нержавеющая сталь AISI 316L	
M20×1,5	76	15	27	27	26	12	5,8	10	КАЕРМ2МНК-12	КАЕРМ2МС6-12
M20×1,5	76	15	27	27	30	15	5,8	12	КАЕРМ2МНК-15	КАЕРМ2МС6-15
M20×1,5	76	15	27	27	37	20	5,8	12	КАЕРМ2МНК-20	КАЕРМ2МС6-20
M25×1,5	78	15	34	34	37	20	11,8	18	КАЕРМ3МНК-20	КАЕРМ3МС6-20
M25×1,5	80	15	34	34	45	26	11,8	18	КАЕРМ3МНК-26	КАЕРМ3МС6-26
M32×1,5	88	15	41	41	45	26	17,8	24	КАЕРМ4МНК-26	КАЕРМ4МС6-26
M40×1,5	91	15	50	46	52	35	24,8	31	КАЕРМ5МНК-35	КАЕРМ5МС6-35
M40×1,5	91	15	50	46	61	40	24,8	31	КАЕРМ5МНК-40	КАЕРМ5МС6-40
M50×1,5	92	15	60	55	52	35	30,8	32	КАЕРМ6МНК-35	КАЕРМ6МС6-35
M50×1,5	92	15	60	55	61	40	30,8	38	КАЕРМ6МНК-40	КАЕРМ6МС6-40
M50×1,5	96	15	60	55	74	50	30,8	39	КАЕРМ6МНК-50	КАЕРМ6МС6-50
M63×1,5	97	15	70	65	74	50	38,8	47	КАЕРМ7МНК-50	КАЕРМ7МС6-50

Отличительные особенности кабельного ввода для бронированного кабеля серии КАС, с внутренней резьбой

Уплотнительный элемент

- изготовлен из морозостойкого, жаропрочного силикона;
- компонент обеспечивает надежную защиту при экстремальных температурах от -60 до $+200$ °C

Уникальная силиконовая смесь

- обеспечивает высокую адгезию – сцепление с любой изоляцией кабеля, степень защиты IP66/IP68;
- надежно защищает от выдергивания кабеля;
- материал стабильно работает в химически агрессивных средах

Универсальный уплотнительный элемент

- элемент установлен в кабельный ввод и имеет широкий размерный диапазон;
- его наличие позволяет сэкономить время на монтаж;
- ввод можно применять многократно

Втулка с внутренней резьбой метрическая

- по запросу резьба может быть конической дюймовой, трубной конической, цилиндрической дюймовой

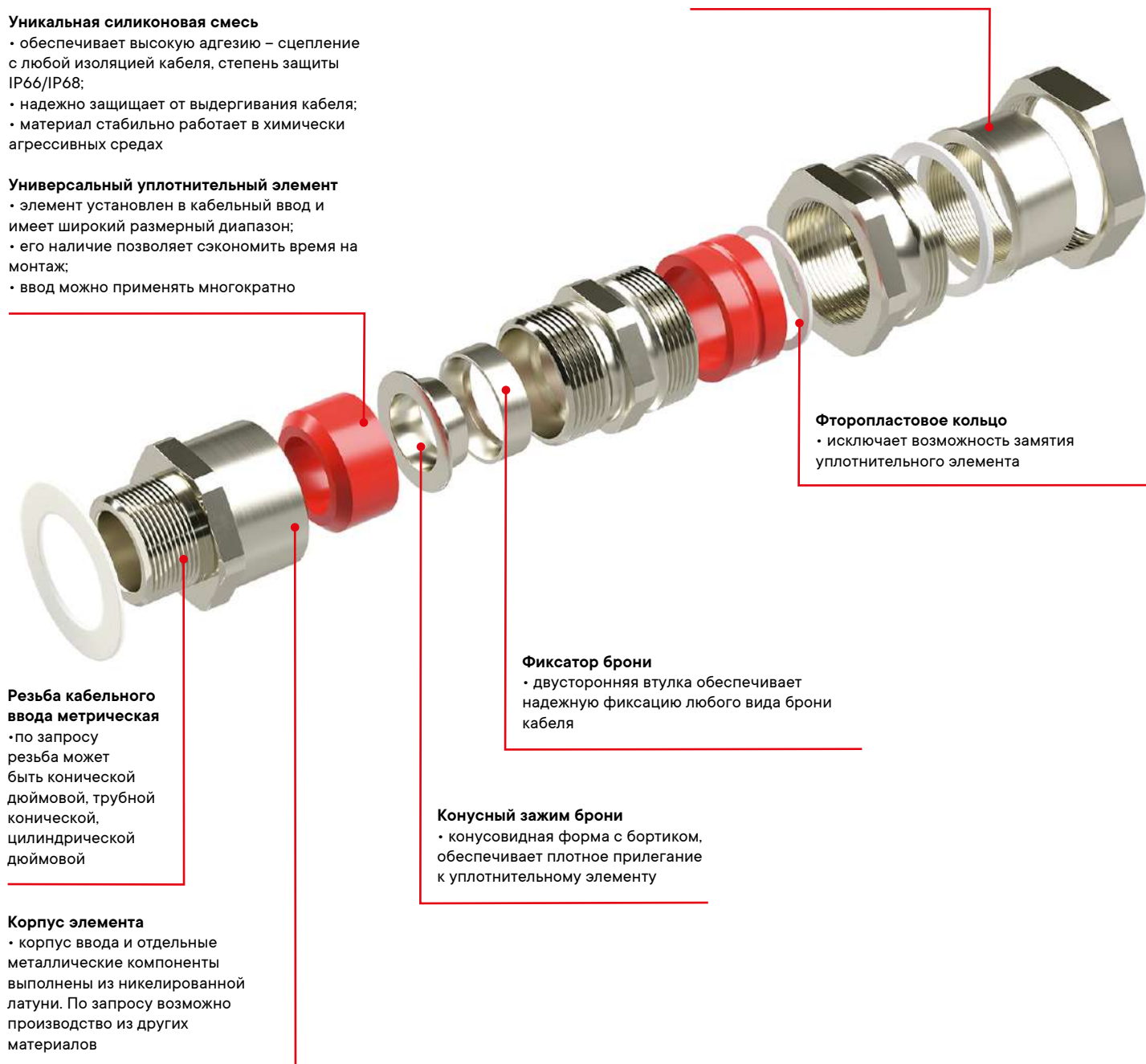

Резьба кабельного ввода метрическая

- по запросу резьба может быть конической дюймовой, трубной конической, цилиндрической дюймовой

Корпус элемента

- корпус ввода и отдельные металлические компоненты выполнены из никелированной латуни. По запросу возможно производство из других материалов

Фторопластовое кольцо

- исключает возможность замятия уплотнительного элемента

Фиксатор брони

- двусторонняя втулка обеспечивает надежную фиксацию любого вида брони кабеля

Конусный зажим брони

- конусовидная форма с бортиком, обеспечивает плотное прилегание к уплотнительному элементу

Кабельный ввод для бронированного кабеля серии КАС, с внутренней резьбой

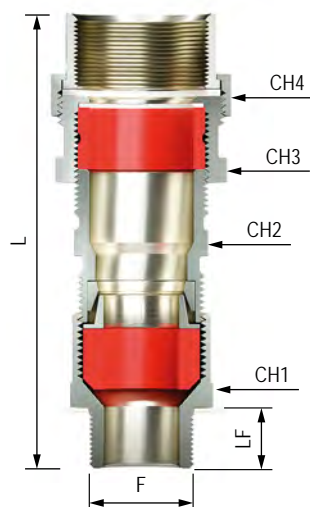
**Назначение**

- обеспечивает крепление брони кабеля и электрическую целостность цепи заземления;
- обеспечивает взрывобезопасное уплотнение внешней оболочки кабеля и одновременную защиту от воздействия окружающей среды;
- наличие внутренней резьбы на вводном отверстии позволяет присоединять гибкие шланги, трубы, гофрированные металлорукава, муфты;
- может применяться с любым оборудованием, разрешенным для использования в зонах 0, 1, 2, 20, 21, 22 в закрытых помещениях, а также на открытом воздухе.

Технические характеристики

Серия	КАС
Маркировка согласно ТР ТС	1Ex db IIC Gb 1Ex e IIC Gb 2Ex nR IIC Gc Ex ta IIIC Da PB Ex db I Mb RP Ex e I Mc
Соответствие стандартам	ГОСТ 31610.0-2014 / ГОСТ IEC 60079-1-2013 / ГОСТ Р МЭК 60079-7-2012 / ГОСТ IEC 60079-31-2013 / ГОСТ 31610.15-2014/IEC 60079-15:2010
Зоны использования	0, 1, 2, 20, 21, 22
Диапазон температуры окружающей среды при эксплуатации, °С	от -60 до +200
Защиты от внешних воздействий	IP66, IP68
Материал корпусных деталей	никелированная латунь нержавеющая сталь AISI 316L
Материал уплотнения	силикон
Тип кабеля	небронированный кабель круглого сечения, с заполнением внутренних промежутков негигроскопичным полимерным наполнителем
Способ уплотнения	уплотнение смещения по внутренней оболочке кабеля
Место уплотнения	внутренняя и внешняя оболочка кабеля
Диаметр внешней оболочки кабеля, мм	от 9 до 75
Диаметр внутренней оболочки кабеля, мм	от 5,8 до 63
Комплектация	силиконовое уплотнительное кольцо, уплотнительное кольцо
Аксессуары	контргайка, переходные муфты, адаптеры, кольца заземления, зубчатая шайба, транспортировочные заглушки

Геометрические размеры, мм								Диаметр внутренней оболочки кабеля, мм		Диаметр внешней оболочки кабеля, мм		Код условное обозначение	
F	F1	L	LF	CH1	CH2	CH3	CH4	от	до	от	до	никелированная латунь	нержавеющая сталь AISI 316L
M20×1,5	M25×1,5	103	15	27	27	36	38	5,8	12	9	17	KAC2M3MНК	KAC2M3MC6
M25×1,5	M32×1,5	110	15	34	34	41	43	11,8	18	15	25	KAC3M4MНК	KAC3M4MC6
M32×1,5	M40×1,5	120	15	41	41	50	53	17,8	25	21	31	KAC4M5MНК	KAC4M5MC6
M40×1,5	M50×1,5	120	15	50	46	60	62	24,8	31	27	37	KAC5M6MНК	KAC5M6MC6
M50×1,5	M63×1,5	123	15	60	55	73	75	30,8	39	36	46	KAC6M7MНК	KAC6M7MC6
M63×1,5	M75×1,5	130	15	70	65	86	90	38,8	47	45	53	KAC7M8MНК	KAC7M8MC6
M75×1,5	M90×2	138	15	80	75	100	105	46,8	55	52	65	KAC8M9MНК	KAC8M9MC6
M75×1,5	M90×2	138	15	85	80	100	105	54,8	63	65	75	KAC81M9MНК	KAC81M9MC6
M20×1,5	GAS 3/4"	103	15	27	27	36	38	5,8	12	9	17	KAC2M3GHK	KAC2M3GC6
M25×1,5	GAS 1"	110	15	34	34	41	43	11,8	18	15	25	KAC3M4GHK	KAC3M4GC6
M32×1,5	GAS 1 1/4"	120	15	41	41	50	53	17,8	25	21	31	KAC4M5GHK	KAC4M5GC6
M40×1,5	GAS 1 1/2"	120	15	50	46	60	62	24,8	31	27	37	KAC5M6GHK	KAC5M6GC6
M50×1,5	GAS 2"	123	15	60	55	73	75	30,8	39	36	46	KAC6M7GHK	KAC6M7GC6
M63×1,5	GAS 2 1/2"	130	15	70	65	86	90	38,8	47	45	53	KAC7M8GHK	KAC7M8GC6
M75×1,5	GAS 3"	138	15	80	75	100	105	46,8	55	52	65	KAC8M9GHK	KAC8M9GC6
M75×1,5	GAS 3"	138	15	85	80	100	105	54,8	63	65	75	KAC81M9GHK	KAC81M9GC6

Отличительные особенности универсального кабельного ввода серии КАЕС, с внутренней резьбой

Универсальный кабельный ввод

- позволяет осуществлять монтаж как бронированного, так и небронированного кабеля

Уплотнительный элемент

- изготовлен из морозостойкого, жаропрочного силикона;
- компонент обеспечивает надежную защиту при экстремальных температурах от -60 до +200 °С

Уникальная силиконовая смесь элемента

- обеспечивает высокую адгезию – сцепление с любой изоляцией кабеля;
- гарантирует степень защиты IP66/IP68;
- надежно защищает от выдергивания кабеля;
- материал устойчив к воздействию химически активных сред

Универсальный уплотнительный элемент

- элемент установлен в кабельный ввод и имеет широкий размерный диапазон. Его наличие позволяет сэкономить время на монтаж. Ввод можно применять многократно

Втулка с внутренней резьбой

- поворотная втулка обеспечивает удобство при монтаже жестких труб и гибких металлорукавов

Фторопластовое кольцо

- исключает возможность замятия уплотнительного элемента

Фиксатор брони

- двусторонняя втулка обеспечивает надежную фиксацию любого вида брони кабеля

Конусный зажим брони

- конусовидная форма с бортиком, обеспечивает плотное прилегание к уплотнительному элементу

Корпус ввода

- корпус и отдельные металлические компоненты выполнены из никелированной латуни;
- резьба кабельного ввода метрическая, длина резьбы – от 15 до 20 мм;
- по запросу возможно производство из других материалов и с другой резьбой

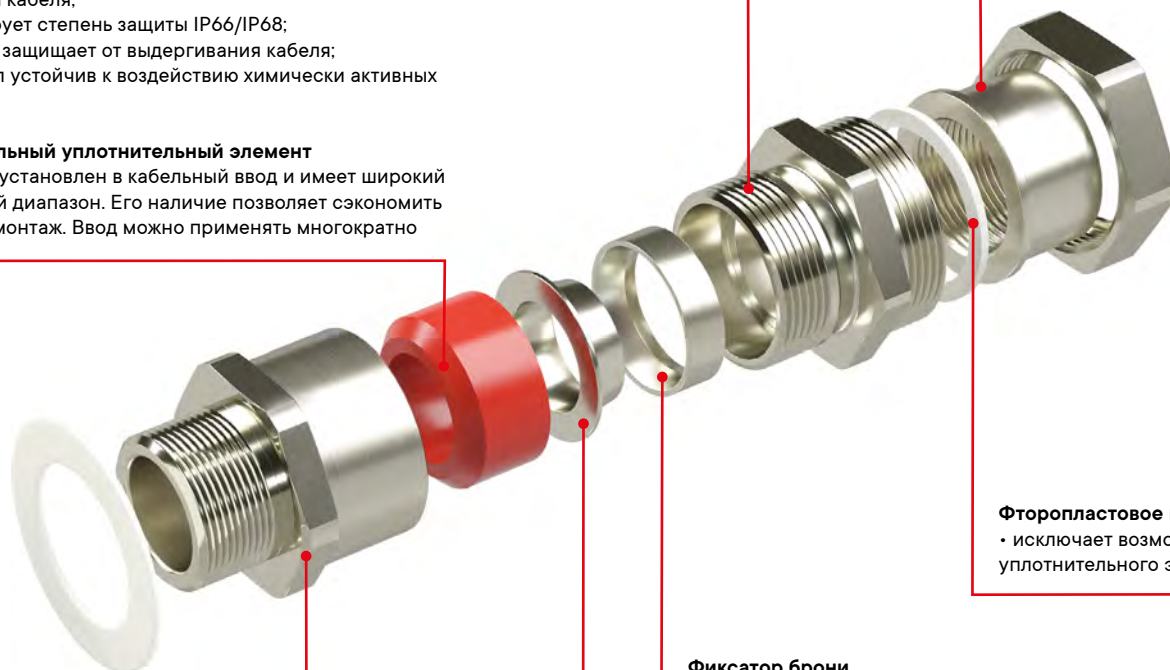

Универсальный кабельный ввод серии КАЕС, с внутренней резьбой

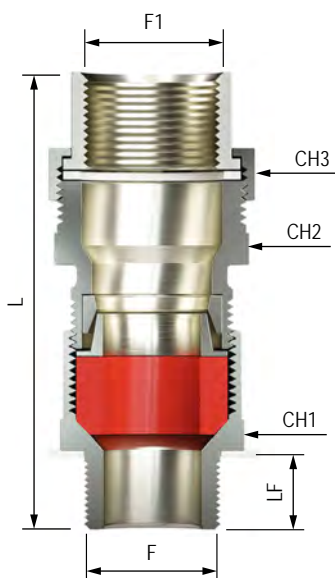

Назначение

- подходит для бронированного и небронированного кабеля круглого сечения;
- обеспечивает взрывобезопасное уплотнение внешней оболочки кабеля, крепление брони и непрерывное электрическое соединение;
- наличие внутренней резьбы на вводимом отверстии позволяет присоединять гибкие шланги, трубы, гофрированные металлорукава, муфты;
- может применяться с любым оборудованием, разрешенным для использования в зонах 0, 1, 2, 20, 21, 22 в закрытых помещениях, а также на открытом воздухе.

Технические характеристики

Серия	КАЕС
Маркировка согласно ТР ТС	1Ex db IIC Gb 1Ex e IIC Gb 2Ex nR IIC Gc Ex ta IIIC Da PB Ex db I Mb РП Ex e I Mc
Соответствие стандартам	ГОСТ 31610.0-2014 / ГОСТ IEC 60079-1-2013 / ГОСТ Р МЭК 60079-7-2012 / ГОСТ IEC 60079-31-2013 / ГОСТ 31610.15-2014/IEC 60079-15:2010
Зоны использования	0, 1, 2, 20, 21, 22
Диапазон температуры окружающей среды при эксплуатации, °С	от -60 до +200
Защиты от внешних воздействий	IP66, IP68
Материал корпусных деталей	никелированная латунь нержавеющая сталь AISI 316L
Материал уплотнения	силикон
Тип кабеля	небронированный кабель круглого сечения, с заполнением внутренних промежутков негигроскопичным полимерным наполнителем
Способ уплотнения	уплотнение смещения по внутренней оболочке кабеля
Место уплотнения	внутренняя оболочка кабеля
Диаметр внешней оболочки небронированного кабеля, мм	от 5,8 до 79
Диаметр внутренней оболочки бронированного кабеля, мм	от 5,8 до 79
Комплектация	силиконовое уплотнительное кольцо, уплотнительное кольцо
Аксессуары	контргайка, переходные муфты, адаптеры, кольца заземления, зубчатая шайба, транспортировочные заглушки

Геометрические размеры, мм							Диаметр обжатия кабеля, мм		Код условное обозначение	
F	F1	L	LF	CH1	CH2	CH3	от	до	никелированная латунь	нержавеющая сталь AISI 316L
M20×1,5	M20×1,5	89	15	27	27	32	5,8	12	КАЕС2МНК	КАЕС2МС6
M25×1,5	M25×1,5	89	15	34	34	38	11,8	18	КАЕС3МНК	КАЕС3МС6
M32×1,5	M32×1,5	99	15	41	41	43	17,8	25	КАЕС4МНК	КАЕС6МС6
M40×1,5	M40×1,5	100	15	50	46	53	24,8	31	КАЕС5МНК	КАЕС5МС6
M50×1,5	M50×1,5	101	15	60	55	62	30,8	39	КАЕС6МНК	КАЕС6МС6
M63×1,5	M63×1,5	103	15	70	65	75	38,8	47	КАЕС7МНК	КАЕС7МС6
M75×1,5	M75×1,5	112	15	80	75	90	46,8	55	КАЕС8МНК	КАЕС8МС6
M75×1,5	M75×1,5	112	15	85	80	90	54,8	63	КАЕС81М8МНК	КАЕС81М8МС6
M90×2	M90×2	116	15	95	90	105	62,8	71	КАЕС9МНК	КАЕС9МС6
M90×2	M90×2	116	15	105	100	105	70,8	79	КАЕС91М9МНК	КАЕС91М9МС6
M20×1,5	GAS 1/2"	89	15	27	27	32	5,8	12	КАЕС2М2ГНК	КАЕС2М2ГС6
M25×1,5	GAS 3/4"	89	15	34	34	38	11,8	18	КАЕС3М3ГНК	КАЕС3М3ГС6
M32×1,5	GAS 1"	99	15	41	41	43	17,8	25	КАЕС4М4ГНК	КАЕС4М4ГС6
M40×1,5	GAS 1 1/4"	100	15	50	46	53	24,8	31	КАЕС5М5ГНК	КАЕС5М5ГС6
M50×1,5	GAS 1 1/2"	101	15	60	55	62	30,8	39	КАЕС6М6ГНК	КАЕС6М6ГС6
M63×1,5	GAS 2"	103	15	70	65	75	38,8	47	КАЕС7М7ГНК	КАЕС7М7ГС6
M75×1,5	GAS 2 1/2"	112	15	80	75	90	46,8	55	КАЕС8М8ГНК	КАЕС8М8ГС6
M75×1,5	GAS 2 1/2"	112	15	85	80	90	54,8	63	КАЕС81М8ГНК	КАЕС81М8ГС6
M90×2	GAS 3"	116	15	95	90	105	62,8	71	КАЕС9М9ГНК	КАЕС9М9ГС6
M90×2	GAS 3"	116	15	105	100	105	70,8	79	КАЕС91М9ГНК	КАЕС91М9ГС6

Взрывозащищенные кабельные вводы

Описание

Взрывозащищенные кабельные вводы используются для подвода кабеля непосредственно в корпус электрооборудования. Кабельные вводы являются механическими устройствами уплотнения кабеля при вводе его в корпус электрооборудования.

Они отвечают всем требованиям стандартов, таких как ATEX, IEC, EAC, и имеют исполнения со следующими видами взрывозащиты:

- Ex d "Взрывонепроницаемые оболочки" согласно ГОСТ IEC 60079-1-2013;
- Ex e "Повышенная защита" согласно ГОСТ Р МЭК 60079-7-2012;
- Ex t "Защита от воспламенения пыли оболочками" согласно ГОСТ IEC 60079-31-2013;
- Ex nR "Оборудование не имеющее зажигательную способность" ГОСТ 31610.15-2014/IEC 60079-15:2010.

Четыре вида сертификации делают кабельные вводы универсальным продуктом, согласно ГОСТ IEC 60079-14-2013 и СП 423.1325800.2018. Они могут применяться в любых климатических условиях и подходят для всех типов бронированного и небронированного кабеля. Кабельные вводы ДКС обеспечивают заявленную степень защиты от внешних воздействий IP66/68 и высокую нагрузку на вырыв.

При производстве кабельных вводов используются следующие материалы:

- никелированная латунь;
- нержавеющая сталь AISI 316L.

Кабельные вводы подходят для всех видов кабеля:

- электрического;
- измерительного;
- передачи данных.

Преимущества

- все кабельные вводы укомплектованы уплотнителями под соответствующий диапазон диаметров кабеля. Все уплотнения промаркированы в соответствии с диаметром обжимаемого кабеля;
- материал кабельных вводов сочетает в себе уникальную долговечность и стойкость к большинству химических сред;
- большой типоразмерный ряд позволяет осуществить подключение практически любого диаметра внешней оболочки кабеля;
- конструкция кабельного ввода гарантирует высокую степень герметизации IP68 и высокую нагрузку на вырыв;
- идеально гладкие поверхности кабельного ввода исключают возможность повреждения рук при монтаже;
- кабельные вводы подходят для всех видов кабеля круглого сечения, с заполнением внутренних промежутков негигроскопичным полимерным наполнителем;
- широкий диапазон рабочих температур: от -65 до $+130$ °C при использовании силиконового уплотнителя.

Комплекты

Стандартно кабельные вводы комплектуются набором уплотнителей, позволяющих обеспечивать надежный обжим кабеля в широком диапазоне диаметров.

Комплекты представляют собой набор уплотнителей, выполненных из силикона.

Комплект включает в себя от двух до четырех уплотнений, в зависимости от габарита кабельного ввода, и предназначен для уплотнения большого размерного диапазона кабеля.

Например, габарит кабельного ввода M20×1,5 можно использовать с кабелем, наружный диаметр которого – от 5,5 до 13 мм.

Комплекты кабельного ввода M20×1,5 включают в себя 3 уплотнителя для кабеля:

- от 5,5 до 8 мм;
- от 8 до 10,5 мм;
- от 10,5 до 13 мм.

Все уплотнения промаркированы в соответствии с обжимаемым диаметром кабеля.

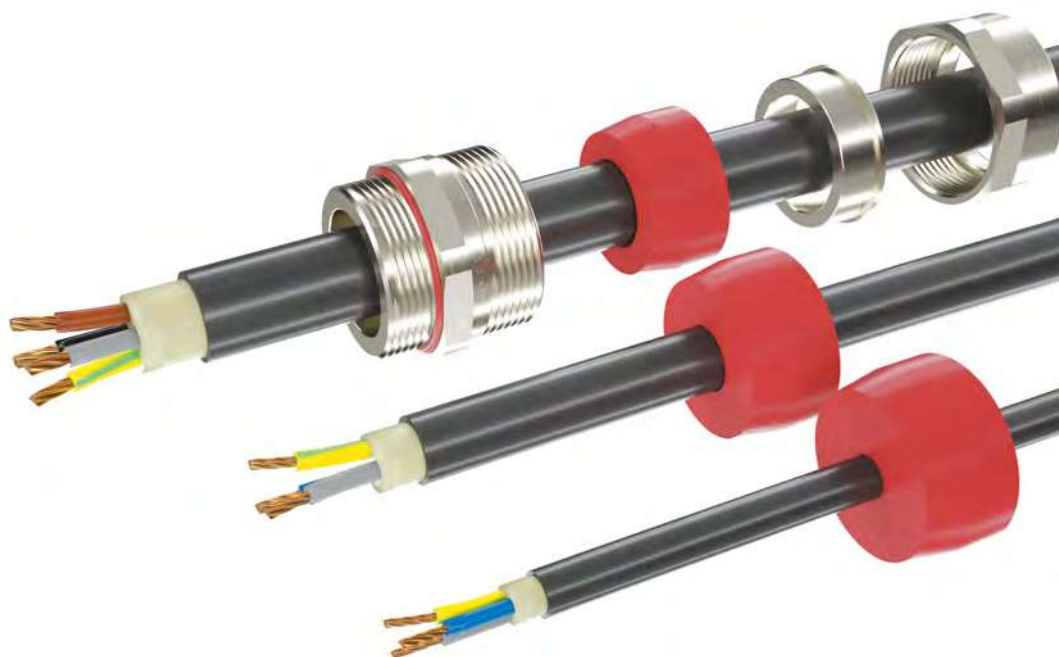

Отличительные особенности кабельного ввода серии ANS

Уплотнительный элемент, изготовленный из силикона

- обеспечивает плотный обжим кабеля по всей поверхности контакта;
- препятствует его вырыву;
- гарантирует высокую степень герметизации IP66/IP68

Корпус ввода

- выполнен из никелированной латуни или нержавеющей стали

Зажимная гайка

- высокая химическая стойкость;
- 6 граней для затяжки ключом

Компрессионное кольцо

- обеспечивает надежное прилегание уплотнительного элемента к изоляции кабеля

Силиконовое кольцо

- гарантирует высокую степень герметизации IP66/IP68

Идеально гладкая внутренняя поверхность

- исключает риск повреждения кабеля при протяжке

Стандартная комплектация кабельного ввода серии ANS включает в себя:

- комплект уплотнительных колец;
- наружное уплотнение на входе кабельного ввода в оболочку.

Стандартное исполнение кабельных вводов – никелированная латунь с силиконовым уплотнением.

Есть возможность производства кабельного ввода в исполнении "нержавеющая сталь" с уплотнением из силикона.

Кабельный ввод для небронированного кабеля серии ANS

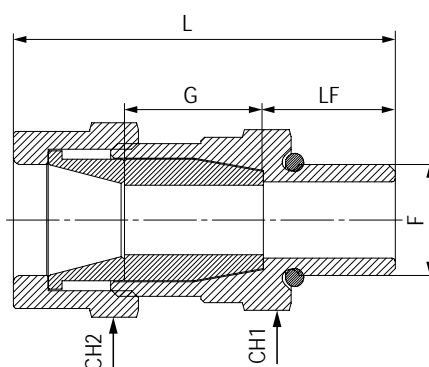
**Назначение**

- взрывозащищенный кабельный ввод для небронированного кабеля имеет четыре вида сертификации: взрывонепроницаемая оболочка Ex d, повышенная безопасность Ex e, ограничение циркуляции воздуха вида Ex nR, защита от воспламенения пыли Ex t;
- подходит для использования в закрытых помещениях, а также на открытом воздухе во взрывоопасных зонах 0, 1, 2, 20, 21, 22 со всеми типами небронированного кабеля круглого сечения;
- обеспечивает взрывобезопасное уплотнение внешней оболочки кабеля и одновременную защиту от воздействия окружающей среды;
- может применяться с любым оборудованием, разрешенным для использования в зонах 0, 1, 2, 20, 21, 22 в соответствии с правилами выбора и установки оборудования, согласно ГОСТ IEC 60079-14.

Комплектация

- кабельный ввод комплектуется силиконовыми уплотнителями.

Технические характеристики

Серия	ANS
Маркировка согласно ATEX	II 2G Ex db IIC Gb / II 2G Ex eb II Gb / II 2D Ex tb IIIC Db
Соответствие стандартам	EN 60079-0:2012 + A11:2013 / EN 60079-1:2014 / EN60079-7:2015 / EN 60079-31:2014
Маркировка согласно IECEx	Ex db IIC Gb / Ex eb II Gb / Ex tb IIIC Db / Ex nR II Gc
Соответствие стандартам	IEC 60079-0:2011 / IEC 60079-1:2014-06 / IEC 60079-15:2010 / IEC 60079-31:2013 / IEC 60079-7:2015
Маркировка согласно TP TC	1Ex db IIC Gb / 1Ex e IIC Gb / 2Ex nR IIC Gc / Ex tb IIIC Db
Соответствие стандартам	ГОСТ 31610.0-2014 / ГОСТ IEC 60079-1-2013 / ГОСТ Р МЭК 60079-7-2012 / ГОСТ IEC 60079-31-2013 / ГОСТ 31610.15-2014/IEC 60079-15:2010
Зоны использования	0, 1, 2, 20, 21, 22
Диапазон температуры окружающей среды при эксплуатации, °C	от -65 до +130 (силиконовый уплотнитель)
Защита от внешних воздействий	IP66, IP68
Материал корпусных деталей	никелированная латунь (стандартное исполнение); нержавеющая сталь AISI 316L
Материал уплотнения	силикон
Тип кабеля	небронированный кабель круглого сечения, с заполнением внутренних промежутков негигроскопичным полимерным наполнителем
Способ уплотнения	уплотнение смещения по внешней оболочке кабеля
Место уплотнения	внешняя оболочка кабеля
Типоразмеры	метрическая от M16 до M90 NPT от 3/8" до 3" (по запросу) GAS от 3/8" до 3" (по запросу) PG от 09 до 48 (по запросу) ISO 7/1 от 3/8" до 3" (по запросу)
Диаметр внешней оболочки кабеля, мм	от 5 до 68
Комплектация	комплект силиконовых уплотнителей, уплотнительное кольцо
Аксессуары	переходные муфты, адаптеры, кольца заземления, контргайки, зубчатая зажимная шайба

Никелированная латунь

Геометрические размеры, мм					Диаметр внешней оболочки кабеля, мм		Метрическая резьба			NPT резьба			GAS резьба		
L	LF	G	CH1	CH2	от	до	F	код	условное обозначение	F	код	условное обозначение	F	код	условное обозначение
55	15	20	24	26	5	10	M16×1,5	6018ANSAKGM1SB	ANSAMB	3/8"	6018ANSAKGN1SB	ANSANB	3/8"	6018ANSAKGG1SB	ANSAGB
60	15	20	30	32	5,5	13	M20×1,5	6018ANSBKGM2SB	ANSBMB	1/2"	6018ANSBKGN2SB	ANSBNB	1/2"	6018ANSBKGG2SB	ANSBGB
60	15	20	35	36	10,5	18	M25×1,5	6018ANSCKGM3SB	ANSCMB	3/4"	6018ANSCKGN3SB	ANSCNB	3/4"	6018ANSCKGG3SB	ANSCGB
60	15	25	42	45	15	24	M32×1,5	6018ANSDKGM4SB	ANSDMB	1"	6018ANSDKGN4SB	ANSDNB	1"	6018ANSDKGG4SB	ANSDGB
70	15	25	48	50	21	30	M40×1,5	6018ANSEKGM5SB	ANSEMB	1 1/4"	6018ANSEKGN5SB	ANSENB	1 1/4"	6018ANSEKGG5SB	ANSEGB
70	15	25	55	58	24	36	M50×1,5	6018ANSFKGM6SB	ANSFMB	1 1/2"	6018ANSFKGN6SB	ANSFNB	1 1/2"	6018ANSFKGG6SB	ANSFGB
70	15	25	68	68	36	45	M63×1,5	6018ANSKGGM7SB	ANSGMB	2"	6018ANSKGN7SB	ANSGNB	2"	6018ANSKGG7SB	ANSGBB
70	15	25	80	80	45	54	M75×1,5	6018ANSHKGM8SB	ANSHMB	2 1/2"	6018ANSHKGN8SB	ANSHNB	2 1/2"	6018ANSHKGG8SB	ANSHGB
85	20	30	102	102	54	62	M90×2	6018ANSIKGM9SB	ANSIMB	3"	6018ANSIKGN9SB	ANSINB	3"	6018ANSIKGG9SB	ANSIGB
85	20	30	102	102	62	68	M90×2	6018ANSLKGM9SB	ANSLMB	3"	6018ANSLKGN9SB	ANSLNB	3"	6018ANSLKGG9SB	ANSLGB

Нержавеющая сталь AISI 316L

Геометрические размеры, мм					Диаметр внешней оболочки кабеля, мм		Метрическая резьба			NPT резьба			GAS резьба		
L	LF	G	CH1	CH2	от	до	F	код	условное обозначение	F	код	условное обозначение	F	код	условное обозначение
55	15	20	24	26	5	10	M16×1,5	6018ANSAKGM1SX	ANSAMX	3/8"	6018ANSAKGN1SX	ANSANX	3/8"	6018ANSAKGG1SX	ANSAGX
60	15	20	30	32	5,5	13	M20×1,5	6018ANSBKGM2SX	ANSBMX	1/2"	6018ANSBKGN2SX	ANSBNX	1/2"	6018ANSBKGG2SX	ANSBGX
60	15	20	35	36	10,5	18	M25×1,5	6018ANSCKGM3SX	ANSCMX	3/4"	6018ANSCKGN3SX	ANSCNX	3/4"	6018ANSCKGG3SX	ANSCGX
60	15	25	42	45	15	24	M32×1,5	6018ANSDKGM4SX	ANSDMX	1"	6018ANSDKGN4SX	ANSDNX	1"	6018ANSDKGG4SX	ANSDGX
70	15	25	48	50	21	30	M40×1,5	6018ANSEKGM5SX	ANSEMX	1 1/4"	6018ANSEKGN5SX	ANSENX	1 1/4"	6018ANSEKGG5SX	ANSEGX
70	15	25	55	58	24	36	M50×1,5	6018ANSFKGM6SX	ANSFMX	1 1/2"	6018ANSFKGN6SX	ANSFNX	1 1/2"	6018ANSFKGG6SX	ANSFGX
70	15	25	68	68	36	45	M63×1,5	6018ANSKGGM7SX	ANSGMX	2"	6018ANSKGN7SX	ANSGNX	2"	6018ANSKGG7SX	ANSGBX
70	15	25	80	80	45	54	M75×1,5	6018ANSHKGM8SX	ANSHMX	2 1/2"	6018ANSHKGN8SX	ANSHNX	2 1/2"	6018ANSHKGG8SX	ANSHGX
85	20	30	102	102	54	62	M90×2	6018ANSIKGM9SX	ANSIMX	3"	6018ANSIKGN9SX	ANSINX	3"	6018ANSIKGG9SX	ANSIGX
85	20	30	102	102	62	68	M90×2	6018ANSLKGM9SX	ANSLMX	3"	6018ANSLKGN9SX	ANSLNX	3"	6018ANSLKGG9SX	ANSLGX

Отличительные особенности кабельного ввода серии ANF



Стандартная комплектация кабельного ввода серии ANF включает в себя:

- комплект уплотнительных колец;
- наружное уплотнение на входе кабельного ввода в оболочку.

Стандартное исполнение кабельных вводов – никелированная латунь с силиконовым уплотнением.

Есть возможность производства кабельного ввода в исполнении "нержавеющая сталь" с уплотнением из силикона.

Кабельный ввод для небронированного кабеля серии ANF

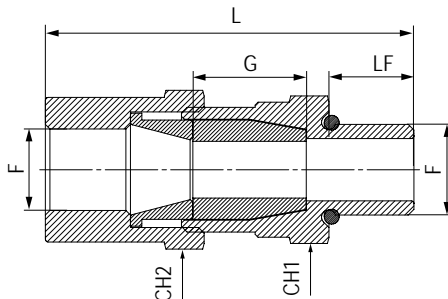

Назначение

- взрывозащищенный кабельный ввод с резьбой на внутренней поверхности;
 - подходит для подключения небронированного кабеля в трубе;
 - взрывозащищенный кабельный ввод имеет четыре вида сертификации: взрывонепроницаемая оболочка Ex d, повышенная безопасность Ex e, ограничение циркуляции воздуха вида Ex nR, защита от воспламенения пыли Ex t;
 - подходит для использования в закрытых помещениях, а также на открытом воздухе во взрывоопасных зонах 0, 1, 2, 20, 21, 22 со всеми типами небронированного кабеля круглого сечения;
 - обеспечивает взрывобезопасное уплотнение внешней оболочки кабеля и одновременную защиту от воздействия окружающей среды;
 - может применяться с любым оборудованием, разрешенным для использования в зонах 0, 1, 2, 20, 21, 22 в соответствии с правилами выбора и установки оборудования, согласно ГОСТ IEC 60079-14.
- Комплектация
- кабельный ввод комплектуется силиконовыми уплотнителями.

Технические характеристики

Серия	ANF
Маркировка согласно ATEX	II 2G Ex db IIC Gb / II 2G Ex eb II Gb / II 2D Ex tb IIIC Db
Соответствие стандартам	EN 60079-0:2012 + A11:2013 / EN 60079-1:2014 / EN60079-7:2015 / EN 60079-31:2014
Маркировка согласно IECEx	Ex db IIC Gb / Ex eb II Gb / Ex tb IIIC Db / Ex nR II Gc
Соответствие стандартам	IEC 60079-0:2011 / IEC 60079-1:2014-06 / IEC 60079-15:2010 / IEC 60079-31:2013 / IEC 60079-7:2015
Маркировка согласно TP TC	1Ex db IIC Gb / 1Ex e IIC Gb / 2Ex nR IIC Gc / Ex tb IIIC Db
Соответствие стандартам	ГОСТ 31610.0-2014 / ГОСТ IEC 60079-1-2013 / ГОСТ Р МЭК 60079-7-2012 / ГОСТ IEC 60079-31-2013 / ГОСТ 31610.15-2014/IEC 60079-15:2010
Зоны использования	0, 1, 2, 20, 21, 22
Диапазон температуры окружающей среды при эксплуатации, °C	от -65 до +130 (силиконовый уплотнитель)
Защита от внешних воздействий	IP66, IP68
Материал корпусных деталей	никелированная латунь (стандартное исполнение); нержавеющая сталь AISI 316L
Материал уплотнения	силикон
Тип кабеля	небронированный кабель круглого сечения, с заполнением внутренних промежутков негигроскопичным полимерным наполнителем
Способ уплотнения	уплотнение смещения по внешней оболочке кабеля
Место уплотнения	внешняя оболочка кабеля
Типоразмеры	метрическая от M16 до M90 NPT от 3/8" до 3" (по запросу) GAS от 3/8" до 3" (по запросу) PG от 09 до 48 (по запросу) ISO 7/1 от 3/8" до 3" (по запросу)
Диаметр внешней оболочки кабеля, мм	от 5 до 68
Комплектация	комплект силиконовых уплотнителей, уплотнительное кольцо
Аксессуары	переходные муфты, адаптеры, кольца заземления, контргайки, зубчатая зажимная шайба

Никелированная латунь

Геометрические размеры, мм					Диаметр внешней оболочки кабеля, мм		Метрическая резьба			NPT резьба			GAS резьба		
L	LF	G	CH1	CH2	от	до	F	код	условное обозначение	F	код	условное обозначение	F	код	условное обозначение
70	15	20	24	26	5	10	M16×1.5	6018ANFAKGM1SB	ANFAMB	3/8"	6018ANFAKGN1SB	ANFANB	3/8"	6018ANFAKGG1SB	ANFAGB
70	15	20	30	32	5,5	13	M20×1.5	6018ANFBKGM2SB	ANFBMB	1/2"	6018ANFBKGN2SB	ANFBNB	1/2"	6018ANFBKGG2SB	ANFBGB
70	15	20	35	36	10,5	18	M25×1.5	6018ANFCKGM3SB	ANFCMB	3/4"	6018ANFCKGN3SB	ANFCNB	3/4"	6018ANFCKGG3SB	ANFCGB
75	15	25	42	45	15	24	M32×1.5	6018ANFDKGM4SB	ANFDMB	1"	6018ANFDKGN4SB	ANFDNB	1"	6018ANFDKGG4SB	ANFDGB
80	15	25	48	50	21	30	M40×1.5	6018ANFEKGM5SB	ANFEMB	1 1/4"	6018ANFEKGN5SB	ANFENB	1 1/4"	6018ANFEKGG5SB	ANFEGB
85	15	25	55	58	24	36	M50×1.5	6018ANFFKGM6SB	ANFFMB	1 1/2"	6018ANFFKGN6SB	ANFFNB	1 1/2"	6018ANFFKGG6SB	ANFFGB
85	15	25	68	68	36	45	M63×1.5	6018ANFGKGM7SB	ANFGMB	2"	6018ANFGKGN7SB	ANFGNB	2"	6018ANFGKGG7SB	ANFGGB
85	15	25	80	80	45	54	M75×1.5	6018ANFHKGM8SB	ANFHMB	2 1/2"	6018ANFHKGN8SB	ANFHNB	2 1/2"	6018ANFHKGG8SB	ANFHGB
100	20	30	102	102	54	62	M90×2	6018ANFIKGM9SB	ANFIMB	3"	6018ANFIKGN9SB	ANFINB	3"	6018ANFIKGG9SB	ANFIGB
100	20	30	102	102	62	68	M90×2	6018ANFLKGM9SB	ANFLMB	3"	6018ANFLKGN9SB	ANFLNB	3"	6018ANFLKGG9SB	ANFLGB

Нержавеющая сталь AISI 316L

Геометрические размеры, мм					Диаметр внешней оболочки кабеля, мм		Метрическая резьба			NPT резьба			GAS резьба		
L	LF	G	CH1	CH2	от	до	F	код	условное обозначение	F	код	условное обозначение	F	код	условное обозначение
70	15	20	24	26	5	10	M16×1.5	6018ANFAKGM1SX	ANFAMX	3/8"	6018ANFAKGN1SX	ANFANX	3/8"	6018ANFAKGG1SX	ANFAGX
70	15	20	30	32	5,5	13	M20×1.5	6018ANFBKGM2SX	ANFBMX	1/2"	6018ANFBKGN2SX	ANFBNX	1/2"	6018ANFBKGG2SX	ANFBGX
70	15	20	35	36	10,5	18	M25×1.5	6018ANFCKGM3SX	ANFCMX	3/4"	6018ANFCKGN3SX	ANFCNX	3/4"	6018ANFCKGG3SX	ANFCGX
75	15	25	42	45	15	24	M32×1.5	6018ANFDKGM4SX	ANFDMX	1"	6018ANFDKGN4SX	ANFDNX	1"	6018ANFDKGG4SX	ANFDGX
80	15	25	48	50	21	30	M40×1.5	6018ANFEKGM5SX	ANFEMX	1 1/4"	6018ANFEKGN5SX	ANFENX	1 1/4"	6018ANFEKGG5SX	ANFEGX
85	15	25	55	58	24	36	M50×1.5	6018ANFFKGM6SX	ANFFMX	1 1/2"	6018ANFFKGN6SX	ANFFNX	1 1/2"	6018ANFFKGG6SX	ANFFGX
85	15	25	68	68	36	45	M63×1.5	6018ANFGKGM7SX	ANFGMX	2"	6018ANFGKGN7SX	ANFGNX	2"	6018ANFGKGG7SX	ANFGGX
85	15	25	80	80	45	54	M75×1.5	6018ANFHKGM8SX	ANFHMX	2 1/2"	6018ANFHKGN8SX	ANFHNX	2 1/2"	6018ANFHKGG8SX	ANFHGX
100	20	30	102	102	54	62	M90×2	6018ANFIKGM9SX	ANFIMX	3"	6018ANFIKGN9SX	ANFINX	3"	6018ANFIKGG9SX	ANFIGX
100	20	30	102	102	62	68	M90×2	6018ANFLKGM9SX	ANFLMX	3"	6018ANFLKGN9SX	ANFLNX	3"	6018ANFLKGG9SX	ANFLGX

Отличительные особенности кабельного ввода серии AAS



Стандартная комплектация кабельного ввода серии AAS включает в себя:

- комплект уплотнительных колец;
- наружное уплотнение на входе кабельного ввода в оболочку.

Стандартное исполнение кабельных вводов – никелированная латунь с силиконовым уплотнением.

Есть возможность производства кабельного ввода в исполнении "нержавеющая сталь" с уплотнением из силикона.

Кабельный ввод для бронированного кабеля серии AAS

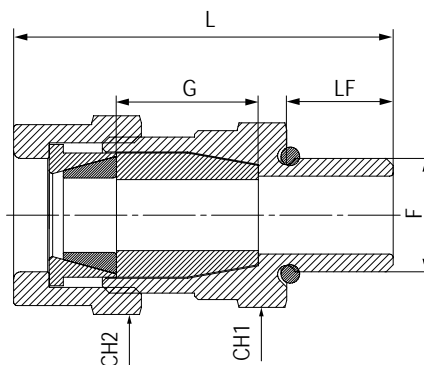
**Назначение**

- взрывозащищенный кабельный ввод для бронированного кабеля имеет четыре вида сертификации: взрывонепроницаемая оболочка Ex d, повышенная безопасность Ex e, ограничение циркуляции воздуха вида Ex nR, защита от воспламенения пыли Ex t;
- обеспечивает механическое крепление кабеля и электрическую целостность цепи заземления;
- подходит для всех видов брони;
- подходит для использования в закрытых помещениях, а также на открытом воздухе во взрывоопасных зонах 0, 1, 2, 20, 21, 22 со всеми типами бронированного кабеля круглого сечения;
- обеспечивает взрывобезопасное уплотнение внутренней оболочки кабеля и одновременную защиту от воздействия окружающей среды;
- может применяться с любым оборудованием, разрешенным для использования в зонах 0, 1, 2, 20, 21, 22 согласно правил выбора и установки оборудования, согласно ГОСТ IEC 60079-14.

Комплектация

- кабельный ввод комплектуется силиконовыми уплотнителями.

Технические характеристики

Серия	AAS
Маркировка согласно ATEX	II 2G Ex db IIC Gb / II 2G Ex eb II Gb / II 2D Ex tb IIIC Db
Соответствие стандартам	EN 60079-0:2012 + A11:2013 / EN 60079-1:2014 / EN60079-7:2015 / EN 60079-31:2014
Маркировка согласно IECEx	Ex db IIC Gb / Ex eb II Gb / Ex tb IIIC Db / Ex nR II Gc
Соответствие стандартам	IEC 60079-0:2011 / IEC 60079-1:2014-06 / IEC 60079-15:2010 / IEC 60079-31:2013 / IEC 60079-7:2015
Маркировка согласно TP TC	1Ex db IIC Gb / 1Ex eb II Gb / 2Ex nR IIC Gc / Ex tb IIIC Db
Соответствие стандартам	ГОСТ 31610.0-2014 / ГОСТ IEC 60079-1-2013 / ГОСТ Р МЭК 60079-7-2012 / ГОСТ IEC 60079-31-2013 / ГОСТ 31610.15-2014/IEC 60079-15:2010
Зоны использования	0, 1, 2, 20, 21, 22
Диапазон температуры окружающей среды при эксплуатации, °C	от -65 до +130 (силиконовый уплотнитель)
Защита от внешних воздействий	IP66, IP68
Материал корпусных деталей	никелированная латунь (стандартное исполнение); нержавеющая сталь AISI 316L
Материал уплотнения	силикон
Тип кабеля	бронированный кабель круглого сечения, с заполнением внутренних промежутков негигроскопичным полимерным наполнителем
Способ уплотнения	уплотнение смещения по внутренней оболочке кабеля
Место уплотнения	внутренняя оболочка кабеля
Способ крепления брони	коническая втулка и зажимное кольцо
Типоразмеры	метрическая от M16 до M90 NPT от 3/8" до 3" (по запросу) GAS от 3/8" до 3" (по запросу) PG от 09 до 48 (по запросу) ISO 7/1 от 3/8" до 3" (по запросу)
Диаметр внутренней оболочки кабеля, мм	от 5 до 68
Комплектация	комплект силиконовых уплотнителей, уплотнительное кольцо
Аксессуары	переходные муфты, адаптеры, кольца заземления, контргайки, уплотнительные кольца, защитные кожухи, зубчатая зажимная шайба

Никелированная латунь

Геометрические размеры, мм					Толщина брони, мм		Диаметр внешней оболочки кабеля, мм		Метрическая резьба			NPT резьба			GAS резьба		
L	LF	G	CH1	CH2	от	до	от	до	F	код	условное обозначение	F	код	условное обозначение	F	код	условное обозначение
55	15	20	24	26	0	0,5	5	10	M16×1,5	6018AASAKGM1SB	AASAMB	3/8"	6018AASAKGN1SB	AASANB	3/8"	6018AASAKGG1SB	AASAGB
60	15	20	30	32	0	0,5	5,5	13	M20×1,5	6018AASBKGM2SB	AASBMB	1/2"	6018AASBKGN2SB	AASBNB	1/2"	6018AASBKGG2SB	AASBGB
60	15	20	35	36	0	0,5	10,5	18	M25×1,5	6018AASCCKGM3SB	AASCMB	3/4"	6018AASCCKGN3SB	AASCNB	3/4"	6018AASCCKGG3SB	AASCGB
70	15	25	42	45	0	1	15	24	M32×1,5	6018AASDKGM4SB	AASDMB	1"	6018AASDKGN4SB	AASDNB	1"	6018AASDKGG4SB	AASDGB
70	15	25	48	50	0	1	21	30	M40×1,5	6018AASEKGM5SB	AASEMB	1 1/4"	6018AASEKGN5SB	AASENB	1 1/4"	6018AASEKGG5SB	AASEGB
70	15	25	55	58	0	1	24	36	M50×1,5	6018AASFCKGM6SB	AASFMB	1 1/2"	6018AASFCKGN6SB	AASFNB	1 1/2"	6018AASFCKGG6SB	AASFGB
70	15	25	68	68	0	1	36	45	M63×1,5	6018AASGCKGM7SB	AASGMB	2"	6018AASGCKGN7SB	AASGNB	2"	6018AASGCKGG7SB	AASGGB
70	15	25	80	80	0	1	45	54	M75×1,5	6018AASHKGM8SB	AASHMB	2 1/2"	6018AASHKGN8SB	AASHNB	2 1/2"	6018AASHKGG8SB	AASHGB
68	20	30	102	102	0	2	54	62	M90×2	6018AASIKGM9SB	AASIMB	3"	6018AASIKGN9SB	AASINB	3"	6018AASIKGG9SB	AASIGB
68	20	30	102	102	0	2	62	68	M90×2	6018AASLCKGM9SB	AASLMB	3"	6018AASLCKGN9SB	AASLNB	3"	6018AASLCKGG9SB	AASLGB

Нержавеющая сталь AISI 316L

Геометрические размеры, мм					Толщина брони, мм		Диаметр внешней оболочки кабеля, мм		Метрическая резьба			NPT резьба			GAS резьба		
L	LF	G	CH1	CH2	от	до	от	до	F	код	условное обозначение	F	код	условное обозначение	F	код	условное обозначение
55	15	20	24	26	0	0,5	5	10	M16×1,5	6018AASAKGM1SX	AASAMX	3/8"	6018AASAKGN1SX	AASANX	3/8"	6018AASAKGG1SX	AASAGX
60	15	20	30	32	0	0,5	5,5	13	M20×1,5	6018AASBKGM2SX	AASBMX	1/2"	6018AASBKGN2SX	AASBNX	1/2"	6018AASBKGG2SX	AASBGX
60	15	20	35	36	0	0,5	10,5	18	M25×1,5	6018AASCCKGM3SX	AASC MX	3/4"	6018AASCCKGN3SX	AASCNX	3/4"	6018AASCCKGG3SX	AASCGX
70	15	25	42	45	0	1	15	24	M32×1,5	6018AASDKGM4SX	AASDMX	1"	6018AASDKGN4SX	AASDNX	1"	6018AASDKGG4SX	AASDGX
70	15	25	48	50	0	1	21	30	M40×1,5	6018AASEKGM5SX	AASEMX	1 1/4"	6018AASEKGN5SX	AASENX	1 1/4"	6018AASEKGG5SX	AASEGX
70	15	25	55	58	0	1	24	36	M50×1,5	6018AASFCKGM6SX	AASF MX	1 1/2"	6018AASFCKGN6SX	AASFNX	1 1/2"	6018AASFCKGG6SX	AASFGX
70	15	25	68	68	0	1	36	45	M63×1,5	6018AASGCKGM7SX	AASG MX	2"	6018AASGCKGN7SX	AASGNX	2"	6018AASGCKGG7SX	AASGGX
70	15	25	80	80	0	1	45	54	M75×1,5	6018AASHKGM8SX	AASH MX	2 1/2"	6018AASHKGN8SX	AASHNX	2 1/2"	6018AASHKGG8SX	AASHGX
68	20	30	102	102	0	2	54	62	M90×2	6018AASIKGM9SX	AASIMX	3"	6018AASIKGN9SX	AASINX	3"	6018AASIKGG9SX	AASIGX
68	20	30	102	102	0	2	62	68	M90×2	6018AASLCKGM9SX	AASL MX	3"	6018AASLCKGN9SX	AASLNX	3"	6018AASLCKGG9SX	AASLGX

Отличительные особенности кабельного ввода серии ADS

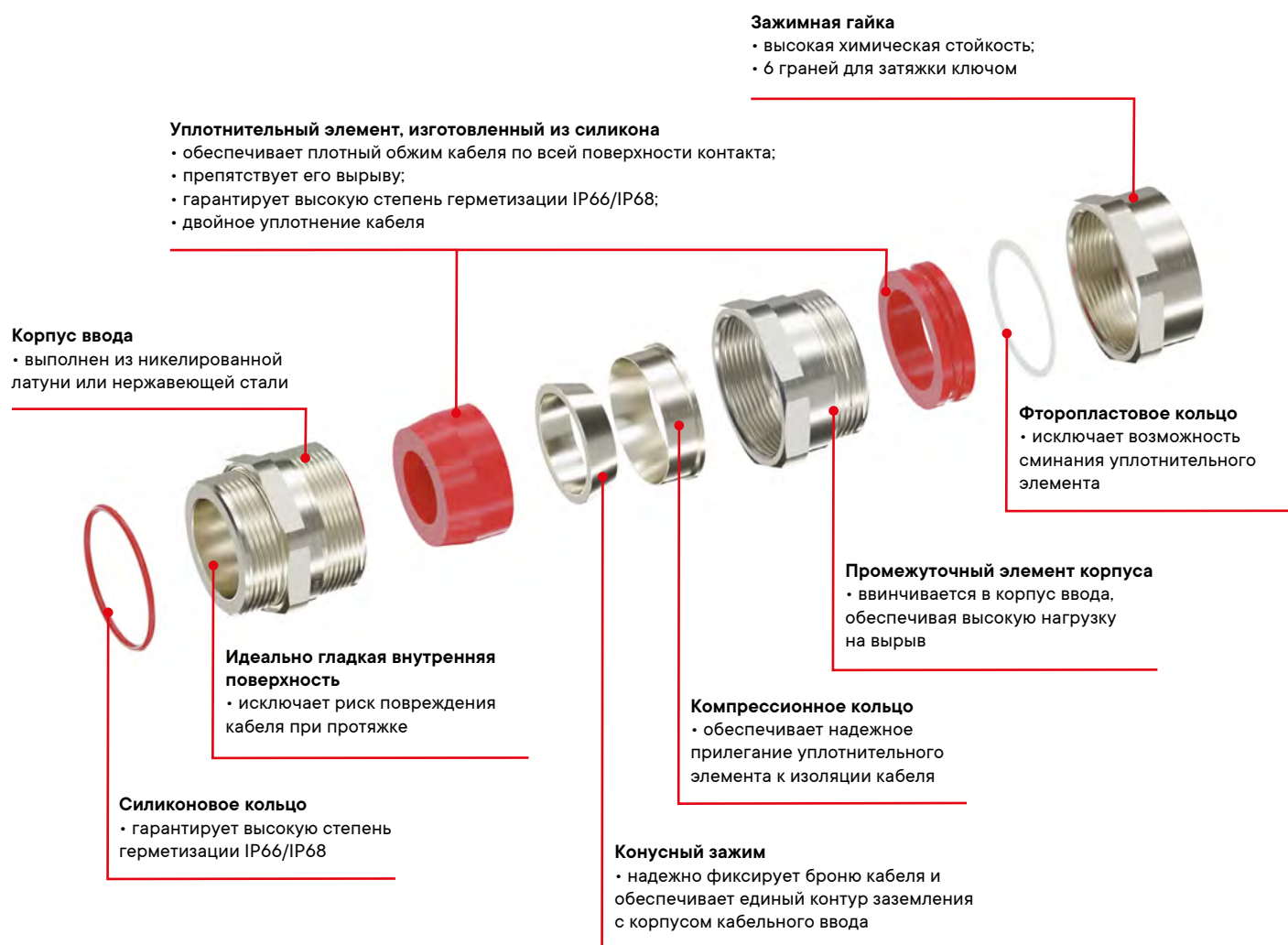

Стандартная комплектация кабельного ввода серии ADS включает в себя:

- комплект уплотнительных колец;
- наружное уплотнение на входе кабельного ввода в оболочку.

Стандартное исполнение кабельных вводов – никелированная латунь с силиконовым уплотнением.

Есть возможность производства кабельного ввода в исполнении "нержавеющая сталь" с уплотнением из силикона.

Кабельный ввод для бронированного кабеля серии ADS

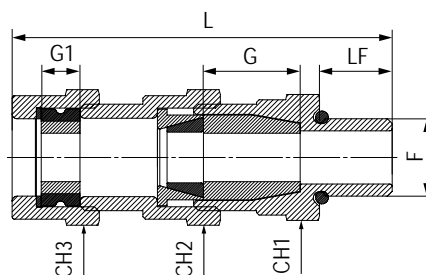

Назначение

- взрывозащищенный кабельный ввод с двойным уплотнением для бронированного кабеля имеет четыре вида сертификации: взрывонепроницаемая оболочка Ex d, повышенная безопасность Ex e, ограничение циркуляции воздуха вида Ex nR, защита от воспламенения пыли Ex t;
- обеспечивает механическое крепление кабеля и электрическую целостность цепи заземления;
- подходит для всех видов брони;
- подходит для использования в закрытых помещениях, а также на открытом воздухе во взрывоопасных зонах 0, 1, 2, 20, 21, 22 со всеми типами бронированного кабеля круглого сечения;
- обеспечивает взрывобезопасное уплотнение внешней оболочки кабеля и одновременную защиту от воздействия окружающей среды;
- может применяться с любым оборудованием, разрешенным для использования в зонах 0, 1, 2, 20, 21, 22 согласно правил выбора и установки оборудования, согласно ГОСТ IEC 60079-14.

Комплектация

- кабельный ввод комплектуется силиконовыми уплотнителями.

Технические характеристики

Серия	ADS
Маркировка согласно ATEX	II 2G Ex db IIC Gb / II 2G Ex eb II Gb / II 2D Ex tb IIIC Db
Соответствие стандартам	EN 60079-0:2012 + A11:2013 / EN 60079-1:2014 / EN60079-7:2015 / EN 60079-31:2014
Маркировка согласно IECEx	Ex db IIC Gb / Ex eb II Gb / Ex tb IIIC Db / Ex nR II Gc
Соответствие стандартам	IEC 60079-0:2011 / IEC 60079-1:2014-06 / IEC 60079-15:2010 / IEC 60079-31:2013 / IEC 60079-7:2015
Маркировка согласно TP TC	1Ex db IIC Gb / 1Ex eb II Gb / 2Ex nR IIC Gc / Ex tb IIIC Db
Соответствие стандартам	ГОСТ 31610.0-2014 / ГОСТ IEC 60079-1-2013 / ГОСТ Р МЭК 60079-7-2012 / ГОСТ IEC 60079-31-2013
Зоны использования	0, 1, 2, 20, 21, 22
Диапазон температуры окружающей среды при эксплуатации, °C	от -65 до +130 (силиконовый уплотнитель)
Защита от внешних воздействий	IP66, IP68
Материал корпусных деталей	никелированная латунь (стандартное исполнение); нержавеющая сталь AISI 316L
Материал уплотнения	силикон
Тип кабеля	бронированный кабель круглого сечения, с заполнением внутренних промежутков негигроскопичным полимерным наполнителем
Способ уплотнения	уплотнение смещения по внутренней и внешней оболочке кабеля
Место уплотнения	внутренняя и внешняя оболочка кабеля
Способ крепления брони	коническая втулка и зажимное кольцо
Типоразмеры	метрическая от M16 до M90 NPT от 3/8" до 3" (по запросу) GAS от 3/8" до 3" (по запросу) PG от 09 до 48 (по запросу) ISO 7/1 от 3/8" до 3" (по запросу)
Диаметр внешней оболочки кабеля, мм	от 6 до 78
Диаметр внутренней оболочки кабеля, мм	от 5 до 68
Комплектация	комплект силиконовых уплотнителей, уплотнительное кольцо
Аксессуары	переходные муфты, адаптеры, кольца заземления, контргайки, уплотнительные кольца, защитные кожухи, зубчатая зажимная шайба

Никелированная латунь

Геометрические размеры, мм									Толщина брони, мм		Диаметр внутренней оболочки кабеля, мм		Диаметр внешней оболочки кабеля, мм		Метрическая резьба			NPT резьба			GAS резьба		
L	LF	G	G1	CH1	CH2	CH3	от	до	от	до	от	до	F	код	условное обозначение	F	код	условное обозначение	F	код	условное обозначение		
80	15	20	8	24	26	26	0	0,5	5	10	6	15	M16×1,5	6018ADSAKGM1SB	ADSAMB	3/8"	6018ADSAKGN1SB	ADSANB	3/8"	6018ADSAKGG1SB	ADSAGB		
80	15	20	10	30	32	32	0	0,5	5,5	13	10	19	M20×1,5	6018ADSBKGM2SB	ADSBMB	1/2"	6018ADSBKGN2SB	ADSBNB	1/2"	6018ADSBKGG2SB	ADSBGB		
80	15	20	10	35	36	36	0	0,5	10,5	18	15	24	M25×1,5	6018ADSCCKGM3SB	ADSCMB	3/4"	6018ADSCCKGN3SB	ADSCNB	3/4"	6018ADSCCKGG3SB	ADSCGB		
100	15	25	13	42	45	45	0	1	15	24	20	31	M32×1,5	6018ADSDKGM4SB	ADSDMB	1"	6018ADSDKGN4SB	ADSDNB	1"	6018ADSDKGG4SB	ADSDGB		
100	15	25	13	48	50	50	0	1	21	30	26	37	M40×1,5	6018ADSEKGM5SB	ADSEMB	1 1/4"	6018ADSEKGN5SB	ADSENB	1 1/4"	6018ADSEKGG5SB	ADSEGB		
100	15	25	13	55	58	58	0	1	24	36	31	43	M50×1,5	6018ADSFKGM6SB	ADSFMB	1 1/2"	6018ADSFKGN6SB	ADSFNB	1 1/2"	6018ADSFKGG6SB	ADSFGB		
100	15	25	13	68	68	68	0	1	36	45	42	53	M63×1,5	6018ADSGKGM7SB	ADSGMB	2"	6018ADSGKGN7SB	ADSGNB	2"	6018ADSGKGG7SB	ADSGGB		
105	15	25	13	80	80	80	0	1	45	54	52	64	M75×1,5	6018ADSHKGM8SB	ADSHMB	2 1/2"	6018ADSHKGN8SB	ADSHNB	2 1/2"	6018ADSHKGG8SB	ADSHGB		
125	20	30	22	102	102	102	0	2	54	62	64	72	M90×2	6018ADSIKGM9SB	ADSIMB	3"	6018ADSIKGN9SB	ADSI NB	3"	6018ADSIKGG9SB	ADSIGB		
125	20	30	22	102	102	102	0	2	62	68	70	78	M90×2	6018ADSLKGM9SB	ADSLMB	3"	6018ADSLKGN9SB	ADSLNB	3"	6018ADSLKGG9SB	ADSLGB		

Нержавеющая сталь AISI 316L

Геометрические размеры, мм									Толщина брони, мм		Диаметр внутренней оболочки кабеля, мм		Диаметр внешней оболочки кабеля, мм		Метрическая резьба			NPT резьба			GAS резьба		
L	LF	G	G1	CH1	CH2	CH3	от	до	от	до	от	до	F	код	условное обозначение	F	код	условное обозначение	F	код	условное обозначение		
80	15	20	8	24	26	26	0	0,5	5	10	6	15	M16×1,5	6018ADSAKGM1SX	ADSAMX	3/8"	6018ADSAKGN1SX	ADSANX	3/8"	6018ADSAKGG1SX	ADSAGX		
80	15	20	10	30	32	32	0	0,5	5,5	13	10	19	M20×1,5	6018ADSBKGM2SX	ADSBMX	1/2"	6018ADSBKGN2SX	ADSBNX	1/2"	6018ADSBKGG2SX	ADSBGX		
80	15	20	10	35	36	36	0	0,5	10,5	18	15	24	M25×1,5	6018ADSCCKGM3SX	ADSCMX	3/4"	6018ADSCCKGN3SX	ADSCNX	3/4"	6018ADSCCKGG3SX	ADSCGX		
100	15	25	13	42	45	45	0	1	15	24	20	31	M32×1,5	6018ADSDKGM4SX	ADSDMX	1"	6018ADSDKGN4SX	ADSDNX	1"	6018ADSDKGG4SX	ADSDGX		
100	15	25	13	48	50	50	0	1	21	30	26	37	M40×1,5	6018ADSEKGM5SX	ADSEMX	1 1/4"	6018ADSEKGN5SX	ADSENX	1 1/4"	6018ADSEKGG5SX	ADSEGX		
100	15	25	13	55	58	58	0	1	24	36	31	43	M50×1,5	6018ADSFKGM6SX	ADSFMX	1 1/2"	6018ADSFKGN6SX	ADSFNX	1 1/2"	6018ADSFKGG6SX	ADSFGX		
100	15	25	13	68	68	68	0	1	36	45	42	53	M63×1,5	6018ADSGKGM7SX	ADSGMX	2"	6018ADSGKGN7SX	ADSGNX	2"	6018ADSGKGG7SX	ADSGGX		
105	15	25	13	80	80	80	0	1	45	54	52	64	M75×1,5	6018ADSHKGM8SX	ADSHMX	2 1/2"	6018ADSHKGN8SX	ADSHNX	2 1/2"	6018ADSHKGG8SX	ADSHGX		
125	20	30	22	102	102	102	0	2	54	62	64	72	M90×2	6018ADSIKGM9SX	ADSIMX	3"	6018ADSIKGN9SX	ADSI NX	3"	6018ADSIKGG9SX	ADSIGX		
125	20	30	22	102	102	102	0	2	62	68	70	78	M90×2	6018ADSLKGM9SX	ADSLMX	3"	6018ADSLKGN9SX	ADSLNX	3"	6018ADSLKGG9SX	ADSLGX		

Отличительные особенности кабельного ввода серии ANP

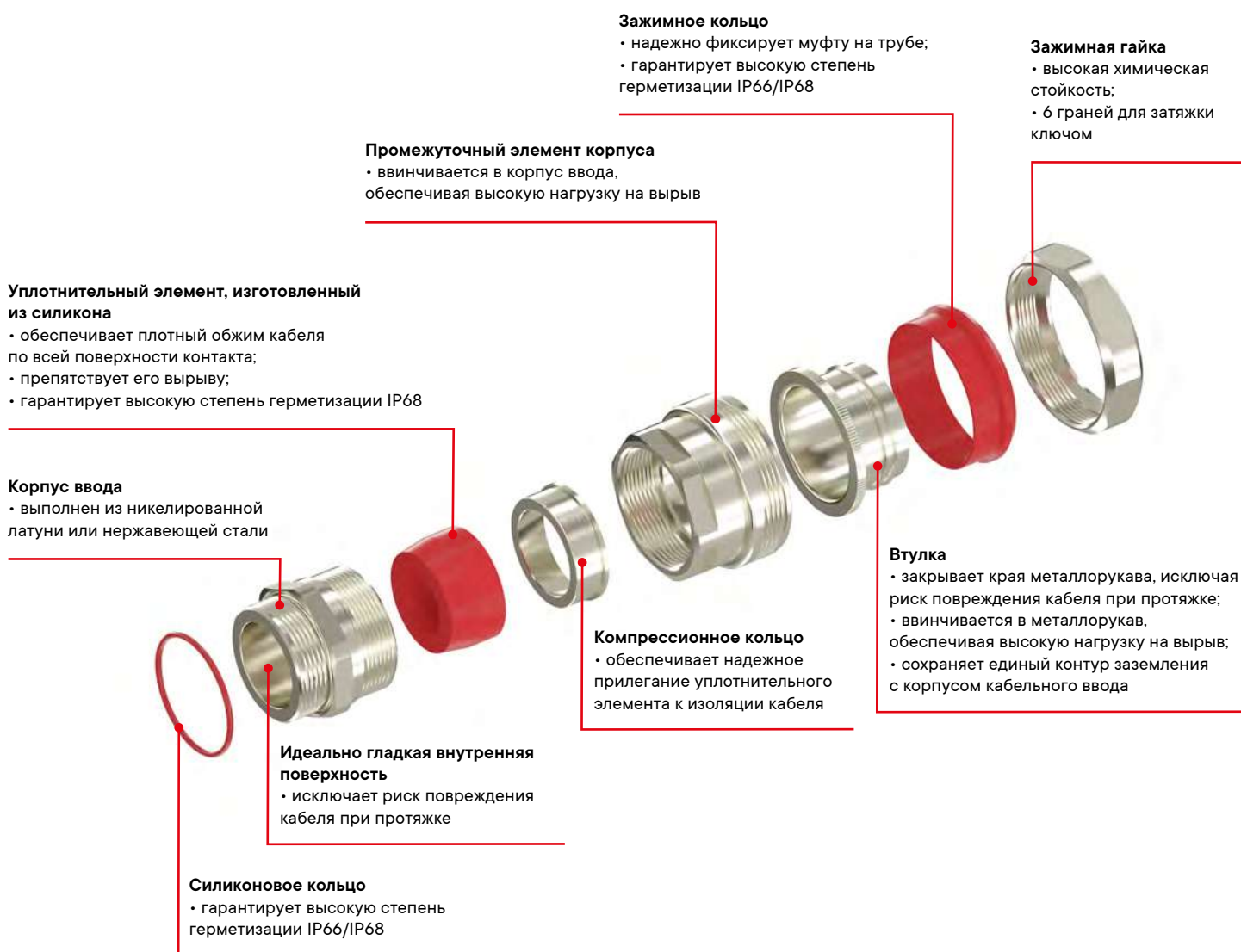

Стандартная комплектация кабельного ввода серии ANP включает в себя:

- комплект уплотнительных колец;
- наружное уплотнение на входе кабельного ввода в оболочку.

Стандартное исполнение кабельных вводов – никелированная латунь с силиконовым уплотнением.

Есть возможность производства кабельного ввода в исполнении "нержавеющая сталь" с уплотнением из силикона.

Кабельный ввод для подключения небронированного кабеля в металлорукаве серии ANP

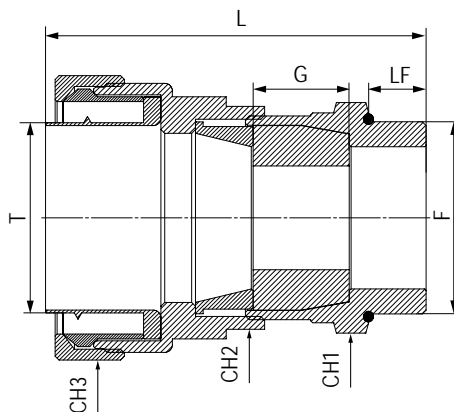

Назначение

- взрывозащищенный кабельный ввод для подключения небронированного кабеля в металлорукаве имеет четыре вида сертификации: взрывонепроницаемая оболочка Ex d, повышенная безопасность Ex e, ограничение циркуляции воздуха вида Ex nR, защита от воспламенения пыли Ex t;
- подходит для использования в закрытых помещениях, а также на открытом воздухе во взрывоопасных зонах 0, 1, 2, 20, 21, 22 со всеми типами небронированного кабеля круглого сечения в металлорукаве;
- обеспечивает взрывобезопасное уплотнение внешней оболочки кабеля и одновременную защиту от воздействия окружающей среды;
- может применяться с лубым оборудованием, разрешенным для использования в зонах 0, 1, 2, 20, 21, 22 согласно правил выбора и установки оборудования, согласно ГОСТ IEC 60079-14.

Комплектация

- кабельный ввод комплектуется силиконовыми уплотнителями.

Технические характеристики

Серия	ANP
Маркировка согласно ATEX	II 2G Ex db IIC Gb / II 2G Ex eb II Gb / II 2D Ex tb IIIC Db
Соответствие стандартам	EN 60079-0:2012 + A11:2013 / EN 60079-1:2014 / EN60079-7:2015 / EN 60079-31:2014
Маркировка согласно IECEx	Ex db IIC Gb / Ex eb II Gb / Ex tb IIIC Db / Ex nR II Gc
Соответствие стандартам	IEC 60079-0:2011 / IEC 60079-1:2014-06 / IEC 60079-15:2010 / IEC 60079-31:2013 / IEC 60079-7:2015
Маркировка согласно TP TC	1Ex db IIC Gb / 1Ex e IIC Gb / 2Ex nR IIC Gc / Ex tb IIIC Db
Соответствие стандартам	ГОСТ 31610.0-2014 / ГОСТ IEC 60079-1-2013 / ГОСТ Р МЭК 60079-7-2012 / ГОСТ IEC 60079-31-2013 / ГОСТ 31610.15-2014/IEC 60079-15:2010
Зоны использования	0, 1, 2, 20, 21, 22
Диапазон температуры окружающей среды при эксплуатации, °C	от -65 до +130 (силиконовый уплотнитель)
Защита от внешних воздействий	IP66, IP68
Материал корпусных деталей	никелированная латунь; нержавеющая сталь AISI 316L
Материал уплотнения	силикон (стандартное исполнение)
Тип кабеля	для небронированного кабеля круглого сечения с заполнением внутренних промежутков негигроскопичным полимерным наполнителем
Способ уплотнения	уплотнение смещения по внешней оболочке кабеля
Место уплотнения	внешняя оболочка кабеля
Типоразмеры	метрическая от M16 до M63
Диаметр внешней оболочки кабеля, мм	от 5 до 45
Комплектация	комплект силиконовых уплотнителей; уплотнительное кольцо
Аксессуары	переходные муфты, адаптеры, кольца заземления, контргайки, зубчатая зажимная шайба

Геометрические размеры, мм							Номинальный диаметр металлорукава		Код				
F	LF	G	L	CH1	CH2	CH3	от	до	никелированная латунь	условное обозначение	нержавеющая сталь AISI 316L	условное обозначение	
M16×1,5	15	20	71,5	24	26	24	5	7	10	6018ANP10AKM1SB	ANP10AMB	6018ANP10AKM1SX	ANP10AMX
M16×1,5	15	20	72,5	24	26	26	5	10	12	6018ANP12AKM1SB	ANP12AMB	6018ANP12AKM1SX	ANP12AMX
M16×1,5	15	20	73	24	26	30	5	10	15	6018ANP16AKM1SB	ANP16AMB	6018ANP16AKM1SX	ANP16AMX
M20×1,5	15	20	75	30	32	30	5,5	13	15	6018ANP16BKM2SB	ANP16BMB	6018ANP16BKM2SX	ANP16BMX
M20×1,5	15	20	78	30	32	37	8	13	20	6018ANP22BKM2SB	ANP22BMB	6018ANP22BKM2SX	ANP22BMX
M25×1,5	15	20	78	35	36	37	10,5	18	20	6018ANP22CKM3SB	ANP22CMB	6018ANP22CKM3SX	ANP22CMX
M25×1,5	15	20	80,5	35	36	45	10,5	18	26	6018ANP32CKM3SB	ANP32CMB	6018ANP32CKM3SX	ANP32CMX
M32×1,5	15	25	90,5	42	45	45	15	24	26	6018ANP32DKM4SB	ANP32DMB	6018ANP32DKM4SX	ANP32DMX
M40×1,5	15	25	94	48	50	52	21	30	35	6018ANP38EKM5SB	ANP38EMB	6018ANP38EKM5SX	ANP38EMX
M40×1,5	15	25	94	48	50	61	21	30	40	6018ANP40EKM5SB	ANP40EMB	6018ANP40EKM5SX	ANP40EMX
M50×1,5	15	25	94	55	58	61	24	33	40	6018ANP40FKM6SB	ANP40FMB	6018ANP40FKM6SX	ANP40FMX
M50×1,5	15	25	98	55	58	74	27	36	50	6018ANP50FKM6SB	ANP50FMB	6018ANP50FKM6SX	ANP50FMX
M63×1,5	15	25	98	68	68	74	36	45	50	6018ANP50GKM7SB	ANP50GMB	6018ANP50GKM7SX	ANP50GMX

Отличительные особенности кабельного ввода серии ANR

Уплотнительный элемент, изготовленный из силикона

- обеспечивает плотный обжим кабеля по всей поверхности контакта;
- препятствует его вырыву;
- гарантирует высокую степень герметизации IP66/IP68

Корпус ввода

- выполнен из никелированной латуни или нержавеющей стали

Зажимной корпус

- высокая химическая стойкость;
- 6 граней для затяжки ключом

Высокая химическая стойкость металлических элементов

Компрессионное кольцо

- обеспечивает надежное прилегание уплотнительного элемента к изоляции кабеля

Уникальная система быстрой и надежной фиксации трубы и кабельного ввода

- значительно сокращает время монтажа
- отсутствует необходимость сварочных работ;
- отсутствует необходимость в специальном оборудовании для монтажа;
- отсутствует необходимость нарезки резьбы на трубе

Идеально гладкая внутренняя поверхность

- исключает риск повреждения кабеля при протяжке

Силиконовое кольцо

- гарантирует высокую степень герметизации IP66/IP68

Стандартная комплектация кабельного ввода серии ANR включает в себя:

- комплект уплотнительных колец;
- наружное уплотнение на входе кабельного ввода в оболочку.

Стандартное исполнение кабельных вводов – никелированная латунь с силиконовым уплотнением.

Есть возможность производства кабельного ввода в исполнении "нержавеющая сталь" с уплотнением из силикона.

Кабельный ввод для подключения небронированного кабеля в трубе серии ANR

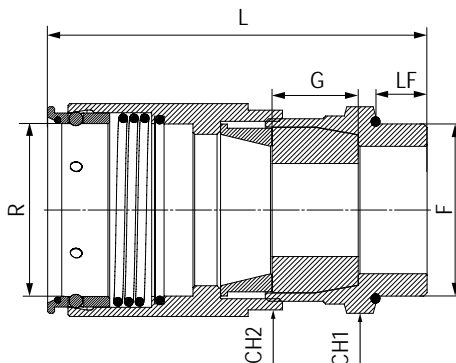

Назначение

- взрывозащищенный кабельный ввод для подключения небронированного кабеля в трубе имеет четыре вида сертификации: взрывонепроницаемая оболочка Ex d, повышенная безопасность Ex e, ограничение циркуляции воздуха вида Ex nR, защита от воспламенения пыли Ex t;
- подходит для использования в закрытых помещениях, а также на открытом воздухе во взрывоопасных зонах 0, 1, 2, 20, 21, 22 со всеми типами небронированного кабеля круглого сечения в трубе;
- обеспечивает взрывобезопасное уплотнение внешней оболочки кабеля и одновременную защиту от воздействия окружающей среды;
- может применяться с любым оборудованием, разрешенным для использования в зонах 0, 1, 2, 20, 21, 22 согласно правил выбора и установки оборудования, согласно ГОСТ IEC 60079-14.

Комплектация

- кабельный ввод комплектуется силиконовыми уплотнителями.

Технические характеристики

Серия	ANR
Маркировка согласно ATEX	II 2G Ex db IIC Gb / II 2G Ex eb II Gb / II 2D Ex tb IIIC Db
Соответствие стандартам	EN 60079-0:2012 + A11:2013 / EN 60079-1:2014 / EN60079-7:2015 / EN 60079-31:2014
Маркировка согласно IECEx	Ex db IIC Gb / Ex eb II Gb / Ex tb IIIC Db / Ex nR II Gc
Соответствие стандартам	IEC 60079-0:2011 / IEC 60079-1:2014-06 / IEC 60079-15:2010 / IEC 60079-31:2013 / IEC 60079-7:2015
Маркировка согласно TR TC	1Ex db IIC Gb / 1Ex e IIC Gb / 2Ex nR IIC Gc / Ex tb IIIC Db
Соответствие стандартам	ГОСТ 31610.0-2014 / ГОСТ IEC 60079-1-2013 / ГОСТ Р МЭК 60079-7-2012 / ГОСТ IEC 60079-31-2013 / ГОСТ 31610.15-2014/IEC 60079-15:2010
Зоны использования	0, 1, 2, 20, 21, 22
Диапазон температуры окружающей среды при эксплуатации, °C	от -65 до +130 (силиконовый уплотнитель)
Защита от внешних воздействий	IP66, IP68
Материал корпусных деталей	никелированная латунь (стандартное исполнение); нержавеющая сталь AISI 316L
Материал уплотнения	силикон
Тип кабеля	небронированный кабель круглого сечения, с заполнением внутренних промежутков негигроскопичным полимерным наполнителем
Способ уплотнения	уплотнение смещения по внешней оболочке кабеля
Место уплотнения	внешняя оболочка кабеля
Типоразмеры	метрическая от M16 до M63
Диаметр внешней оболочки кабеля, мм	от 5 до 45
Комплектация	комплект силиконовых уплотнителей, уплотнительное кольцо
Аксессуары	переходные муфты, адаптеры, кольца заземления, контргайки, зубчатая зажимная шайба

F	Геометрические размеры, мм				Номинальный диаметр трубы R				Код			
	L	LF	G	CH1	CH2	от	до	никелированная латунь	условное обозначение	нержавеющая сталь AISI 316L	условное обозначение	
M16×1,5	84	15	20	24	26	5	10	16	6018ANR16AKM1SB	ANR16AMB	6018ANR16AKM1SX	ANR16AMX
M20×1,5	85	15	20	30	32	5,5	13	20	6018ANR20BKM2SB	ANR20BMB	6018ANR20BKM2SX	ANR20BMX
M25×1,5	85	15	20	35	36	10,5	18	25	6018ANR25CKM3SB	ANR25CMB	6018ANR25CKM3SX	ANR25CMX
M32×1,5	96	15	25	42	45	15	24	32	6018ANR32DKM4SB	ANR32DMB	6018ANR32DKM4SX	ANR32DMX
M40×1,5	102	15	25	48	50	21	30	40	6018ANR40EKM5SB	ANR40EMB	6018ANR40EKM5SX	ANR40EMX
M50×1,5	110	15	25	55	58	24	36	50	6018ANR50FKM6SB	ANR16FMB	6018ANR50FKM6SX	ANR16FMX
M63×1,5	116	15	25	68	68	36	45	63	6018ANR63GKM7SB	ANR63GMB	6018ANR63GKM7SX	ANR63GMX

Аксессуары для кабельных вводов

Заглушка

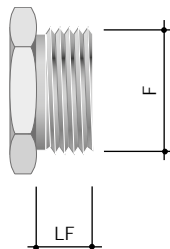

Назначение

• предназначена для закрытия неиспользуемых резьбовых метрических отверстий.

Заглушка имеет тройную сертификацию:

- Ex d "взрывонепроницаемая оболочка";
- Ex e "повышенная безопасность";
- Ex t "защита от воспламенения пыли".

Характеристики

- зона – 0–1–2 – по газу, 20–21–22 – по пыли;
- степень защиты – IP66/67/68;
- температура окружающей среды – от –65 до +130 °С.

Особенности

- защита – Ex db IIC Gb U / Ex e IIC Gb U / Ex tb IIIC Db U;
- материал – никелированная латунь (по умолчанию), нержавеющая сталь AISI 316L (по запросу).

Комплектация

- заглушка комплектуется силиконовым уплотнителем на наружной поверхности.
- типоразмеры – метрическая от M16 до M90, NPT от 3/8" до 3" (по запросу), GAS от 3/8" до 3" (по запросу), PG от 09 до 48 (по запросу), ISO 7/1 от 3/8" до 3" (по запросу).

Геометрические размеры, мм

F	LF	Код	Условное обозначение
M16×1,5	15	EXD6050-M16SB	PAMB
M20×1,5	15	EXD6050-M20SB	PBMB
M25×1,5	15	EXD6050-M25SB	PCMB
M32×1,5	15	EXD6050-M32SB	PDMB
M40×1,5	15	EXD6050-M40SB	PEMB
M50×1,5	15	EXD6050-M50SB	PFMB
M63×1,5	15	EXD6050-M63SB	PGMB
M75×1,5	15	EXD6050-M75SB	PHMB
M90×2	20	EXD6050-M90SB	PIMB

Примечание: другие виды материала и типы резьб – по запросу.

Переходник с метрической резьбой

Тип А

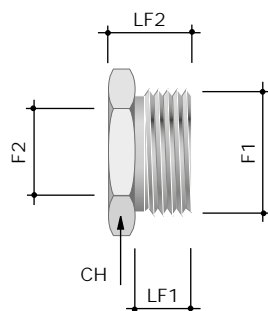

Назначение

- предназначены для перехода на различные типоразмеры резьб.

Имеет тройную сертификацию:
взрывонепроницаемая оболочка Ex d;
повышенная безопасность Ex e; защита от
воспламенения пыли Ex t.

Тип В

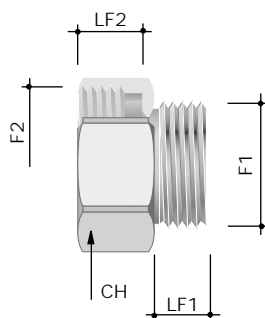

Технические характеристики

Серия	EXDR
Маркировка согласно АTEX	II 2G Ex db IIC Gb / II 2G Ex eb II Gb / II 2D Ex tb IIIC Db
Соответствие стандартам	EN 60079-0:2012 + A11:2013 / EN 60079-1:2014 / EN60079-7:2015 / EN 60079-31:2014
Маркировка согласно IECEx	Ex db IIC Gb / Ex eb II Gb / Ex tb IIIC Db / Ex nR II Gc
Соответствие стандартам	IEC 60079-0:2011 / IEC 60079-1:2014-06 / IEC 60079-15:2010 / IEC 60079-31:2013 / IEC 60079-7:2015
Маркировка согласно TR TC	Ex db IIC Gb U/ Ex e IIC Gb U/ Ex tb IIIC Db U
Соответствие стандартам	ГОСТ 31610.0-2014 / ГОСТ IEC 60079-1-2013 / ГОСТ 31610.7-2012/IEC 60079-7:2006 / ГОСТ IEC 60079-31-2013 / ГОСТ 31610.15-2014/IEC 60079-15:2010
Зоны использования	0, 1, 2, 20, 21, 22
Диапазон температуры окружающей среды при эксплуатации, °C	от -65 до +130
Защита от внешних воздействий	IP66, IP68
Материал корпусных деталей	никелированная латунь (стандартное исполнение); нержавеющая сталь AISI 316L
Типоразмеры	метрическая от M16 до M90 NPT от 3/8" до 3" (по запросу) GAS от 3/8" до 3" (по запросу) PG от 09 до 48 (по запросу) ISO 7/1 от 3/8" до 3" (по запросу)
Комплектация	Уплотнительное кольцо

Геометрические размеры, мм

F1	F2	LF1	LF2	Тип	Код
M16×1,5	M20×1,5	15	16	B	EXDR-M16M20SB
M16×1,5	M25×1,5	15	16	B	EXDR-M16M25SB
M16×1,5	M32×1,5	15	16	B	EXDR-M16M32SB
M16×1,5	M40×1,5	15	16	B	EXDR-M16M40SB
M16×1,5	M50×1,5	15	16	B	EXDR-M16M50SB
M20×1,5	M16×1,5	15	16	A	EXDR-M20M16SB
M20×1,5	M25×1,5	15	16	B	EXDR-M20M25SB
M20×1,5	M32×1,5	15	16	B	EXDR-M20M32SB
M20×1,5	M40×1,5	15	16	B	EXDR-M20M40SB
M20×1,5	M50×1,5	15	16	B	EXDR-M20M50SB
M20×1,5	M63×1,5	15	16	B	EXDR-M20M63SB
M25×1,5	M16×1,5	15	16	A	EXDR-M25M16SB
M25×1,5	M20×1,5	15	16	A	EXDR-M25M20SB
M25×1,5	M32×1,5	15	16	B	EXDR-M25M32SB
M25×1,5	M40×1,5	15	16	B	EXDR-M25M40SB
M25×1,5	M50×1,5	15	16	B	EXDR-M25M50SB
M25×1,5	M63×1,5	15	16	B	EXDR-M25M63SB
M25×1,5	M75×1,5	15	16	B	EXDR-M25M75SB
M32×1,5	M16×1,5	15	16	A	EXDR-M32M16SB
M32×1,5	M20×1,5	15	16	A	EXDR-M32M20SB
M32×1,5	M25×1,5	15	16	A	EXDR-M32M25SB
M32×1,5	M40×1,5	15	16	B	EXDR-M32M40SB
M32×1,5	M50×1,5	15	16	B	EXDR-M32M50SB
M32×1,5	M63×1,5	15	16	B	EXDR-M32M63SB
M32×1,5	M75×1,5	15	16	B	EXDR-M32M75SB
M40×1,5	M16×1,5	15	16	A	EXDR-M40M16SB
M40×1,5	M20×1,5	15	16	A	EXDR-M40M20SB
M40×1,5	M25×1,5	15	16	A	EXDR-M40M25SB
M40×1,5	M32×1,5	15	16	A	EXDR-M40M32SB
M40×1,5	M50×1,5	15	16	B	EXDR-M40M50SB
M40×1,5	M63×1,5	15	16	B	EXDR-M40M63SB
M40×1,5	M75×1,5	15	16	B	EXDR-M40M75SB
M40×1,5	M90×2	15	21	B	EXDR-M40M90SB
M50×1,5	M16×1,5	15	16	A	EXDR-M50M16SB
M50×1,5	M20×1,5	15	16	A	EXDR-M50M20SB
M50×1,5	M25×1,5	15	16	A	EXDR-M50M25SB
M50×1,5	M32×1,5	15	16	A	EXDR-M50M32SB
M50×1,5	M40×1,5	15	16	A	EXDR-M50M40SB
M50×1,5	M63×1,5	15	16	B	EXDR-M50M63SB
M50×1,5	M75×1,5	15	16	B	EXDR-M50M75SB
M50×1,5	M90×2	15	21	B	EXDR-M50M90SB
M63×1,5	M20×1,5	15	16	A	EXDR-M63M20SB
M63×1,5	M25×1,5	15	16	A	EXDR-M63M25SB
M63×1,5	M32×1,5	15	16	A	EXDR-M63M32SB
M63×1,5	M40×1,5	15	16	A	EXDR-M63M40SB
M63×1,5	M50×1,5	15	16	A	EXDR-M63M50SB
M63×1,5	M75×1,5	15	16	B	EXDR-M63M75SB
M63×1,5	M90×2	15	21	B	EXDR-M63M90SB
M75×1,5	M25×1,5	15	16	A	EXDR-M75M25SB
M75×1,5	M32×1,5	15	16	A	EXDR-M75M32SB
M75×1,5	M40×1,5	15	16	A	EXDR-M75M40SB
M75×1,5	M50×1,5	15	16	A	EXDR-M75M50SB
M75×1,5	M63×1,5	15	16	A	EXDR-M75M63SB
M75×1,5	M90×2	15	21	B	EXDR-M75M90SB
M90×2	M40×1,5	20	16	A	EXDR-M90M40SB
M90×2	M50×1,5	20	16	A	EXDR-M90M50SB
M90×2	M63×1,5	20	16	A	EXDR-M90M63SB
M90×2	M75×1,5	20	16	A	EXDR-M90M75SB

Примечание: другие виды материалов и типы резьб – по запросу.

Контргайка

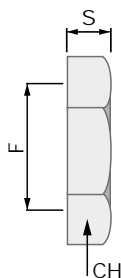
**Назначение**

• соединение кабельных вводов, муфт с ответвительными коробами, постами управления.

Характеристики

• диапазон температуры окружающей среды при эксплуатации – от -60 до +150 °С;
• типоразмеры – метрическая от M16 до M63.

Особенности

• материал корпусных деталей – никелированная латунь (стандартное исполнение), нержавеющая сталь AISI 316L.

Никелированная латунь

F	Геометрические размеры, мм			Код
	CH	S		
M16×1,5	18	6		6006-16A
M20×1,5	22	6		6006-20
M25×1,5	29	6		6006-25
M32×1,5	38	8		6006-32A
M40×1,5	45	7		6006-40
M50×1,5	54	8		6006-50
M63×1,5	66	10		6006-63

Нержавеющая сталь AISI 316L

F	Геометрические размеры, мм			Код
	CH	S		
M16×1,5	20	3		6006-16XX
M20×1,5	24	4		6006-20XX
M25×1,5	30	4		6006-25XX
M32×1,5	36	4		6006-32XX
M40×1,5	45	5		6006-40XX
M50×1,5	55	6		6006-50XX

Контргайка заземляющая

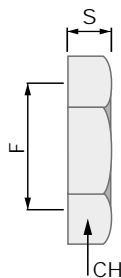

Назначение

- соединение кабельных вводов, муфт с ответвительными коробами, постами управления;
- создание надежного электрического контакта между кабельными вводами и корпусами металлических оболочек.

Характеристики

- диапазон температуры окружающей среды при эксплуатации – от -60 до $+150$ °С;
- типоразмеры – метрическая от M16 до M63.

Особенности

- материал корпусных деталей: никелированная латунь (стандартное исполнение);
- острые выступы срезают краску, врезаюсь в металл, обеспечивают надежный контакт;
- нет необходимости зачищать окрашенную поверхность.

Геометрические размеры, мм

F	CH	S	Код
M16×1,5	20	3	6006EMC-16A
M20×1,5	24	3,5	6006EMC-20
M25×1,5	30	3,5	6006EMC-25
M32×1,5	35	4,5	6006EMC-32A
M40×1,5	45	4,5	6006EMC-40
M50×1,5	55	5,5	6006EMC-50
M63×1,5	70	6	6006EMC-63

Кольца заземления

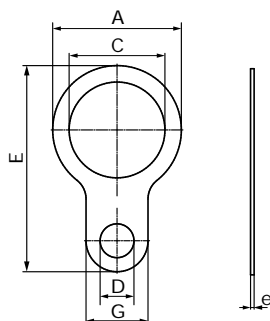

Назначение

- предназначены для обеспечения заземления кабельного ввода при его установке в корпус оборудования;
- устанавливаются между кабельным вводом и взрывозащищенной оболочкой;
- используются также для заземления брони кабеля.

Характеристики

- диапазон температуры окружающей среды при эксплуатации – от -60 до $+150$ °С;
- типоразмеры – метрическая резьба от M16 до M90.

Особенности

- материал – нержавеющая сталь AISI 304.

Геометрические размеры, мм

Под резьбу	C	A	G	D	E	e	Код
M16×1,5	25	16,2	12,5	6,2	48,8	1,5	6340.01.001615
M20×1,5	28,6	20,2	12,5	6,2	53,6	1,5	6340.01.002015
M25×1,5	34	25,2	13	6,2	59,5	1,5	6340.01.002515
M32×1,5	42	32,2	22	12,2	73	1,5	6340.01.003215
M40×1,5	54	40,2	26	14,2	86,5	1,5	6340.01.004015
M50×1,5	67	50,2	29	14,2	111,5	1,5	6340.01.005015
M63×1,5	77	63,2	29	14,2	125,5	1,5	6340.01.006315
M75×1,5	89	75,2	32	14,2	137,5	1,5	6340.01.007515
M90×2	109,5	90,2	35,5	14,2	167	1,5	6340.01.009015

Система защиты кабелей для потенциально взрывоопасной атмосферы

Система защиты кабелей для потенциально взрывоопасной атмосферы.....	5.2
Металлорукав из оцинкованной стали	5.3
Металлорукав в герметичной ПВХ-оболочке	5.4
Металлорукав в гладкой ПВХ-оболочке	5.5
Металлорукав в герметичной ПВХ-оболочке низкотемпературный	5.6
Металлорукав в герметичной ПВХ-оболочке и оплетке из нержавеющей стали AISI 304	5.7
Металлорукав в гладкой SEBS оболочке.....	5.8
Металлорукав в гладкой SEBS оболочке и оплетке из нержавеющей стали AISI 304	5.9
Металлорукав в гладкой EVA-оболочке.....	5.10
Металлорукав в гладкой EVA-оболочке и оплетке из нержавеющей стали AISI 304	5.11
Металлорукав в гладкой полиуретановой изоляции	5.12
Металлорукав в герметичной полиуретановой изоляции	5.13
Взрывозащищенные муфты для металлорукава	5.14
Взрывозащищенные муфты для металлорукавов в стальной оплетке	5.17
Взрывозащищенные муфты для жестких металлических труб.....	5.20
Аксессуары для защиты кабелей	5.23

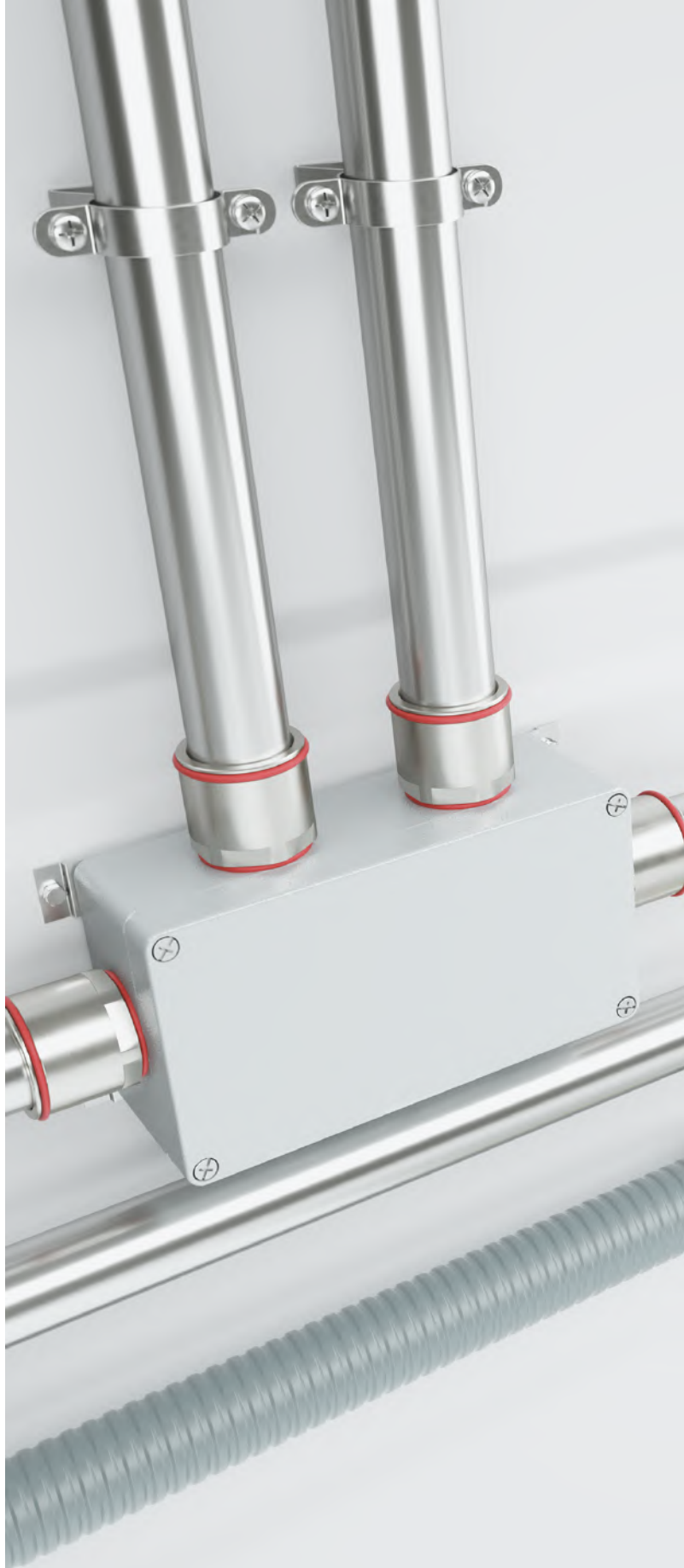

Система защиты кабелей для потенциально взрывоопасной атмосферы

Описание

Металлорукава и жесткие трубы широко используются во всех отраслях промышленности для дополнительной механической защиты кабеля, проводов, гибких труб. Ассортимент металлорукавов и жестких труб в различных исполнениях с применением аксессуаров позволяет построить надежную систему электропроводки с высоким уровнем герметизации и механической защиты, обеспечивая при этом гибкость трассы при подключении к оборудованию.

Жесткие металлические трубы и металлорукава ДКС не подпадают под действие требований технических регламентов на оборудование, применяемое во взрывоопасных зонах, поэтому не требуют сертификации для использования в местах с потенциально взрывоопасной атмосферой.

В отличие от труб и металлорукавов фитинги и аксессуары, используемые для соединения и подключения их к коробкам и оборудованию во взрывоопасных атмосферах, проходят сертификацию по российским требованиям ТР ТС, европейским требованиям АTEX и международным IECEx. Металлорукава и жесткие трубы подходят для использования в умеренном и тропическом климате с широким диапазоном температур.

Металлорукава и жесткие трубы производятся из:

- ленты, оцинкованной по методу Сендимира в соответствии с европейским стандартом EN 10346, с различными видами покрытий и материалов;
- нержавеющей стали AISI 304 и AISI 316L, отличающиеся отличной коррозионной стойкостью.

Металлорукава и жесткие трубы ДКС имеют отличную устойчивость к большинству видов повреждений:

- механические повреждения;
- загрязнение от пыли и грязи;
- повреждение грызунами;
- возгорание при коротком замыкании и воздействие электромагнитных помех.

Преимущества:

- специально разработанная конструкция усиленного замка металлорукавов, обеспечивающая высокую прочность на разрыв, превосходную надежность при изгибах, высокий показатель относительного удлинения при разрыве;
- металлорукава покрыты плотной термопластичной оболочкой, не подверженной горению и не распространяющей токсичных веществ;
- высокая степень герметизации до IP67;
- отличная механическая прочность, свыше 750 Н;
- ударная прочность при отрицательных температурах не менее 6 Дж;
- отличная коррозионная стойкость позволяет применять металлорукава и трубы ДКС в условиях крайне агрессивных сред на предприятиях пищевой, химической и фармацевтической промышленности;
- широкий температурный диапазон при монтаже и эксплуатации: от -45 до $+250$ °С;
- конструкция труб выполнена без заусенцев и внутренних сварочных швов.

Отличительные особенности металлорукава

Толщина цинкового покрытия

- металлорукав изготавливается из высококачественной стали, оцинкованной по методу Сендимира, согласно EN 10346;
- срок службы оцинкованного металлорукава внутри помещений с умеренным климатом составляет не менее 15 лет

Негорючий материал

- температура монтажа и эксплуатации от -45 до $+250$ °С

Аксессуары

- идеальное сопряжение труб с аксессуарами;
- идеальная герметизация (для труб, покрытых оболочкой);
- простой и надежный монтаж;
- широкий выбор аксессуаров

Преимущества усиленного замка

- высокая прочность на разрыв;
- высокий показатель относительного удлинения при разрыве;
- превосходная надежность при изгибах благодаря форме зацепа замка



Усиленный замок



Простой замок

Металлорукав из оцинкованной стали

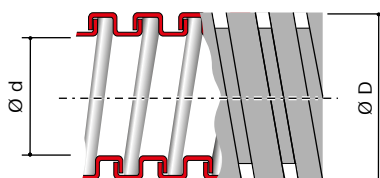

Усиленный замок

Назначение

• прокладка электрических, телефонных, компьютерных, телевизионных сетей, выполненных изолированными проводами, шнурами или кабелями.

Особенности

- негорючий материал;
- широкий диапазон монтажных и эксплуатационных температур;
- гибкость;
- уникальная конструкция замка, обеспечивающая цельность рукава при допустимых изгибах;
- высокие механические показатели на разрыв и сжатие;
- высокая коррозионная стойкость.

Характеристики

Стандарт	производятся в соответствии с CEI EN 61386-1 и 61386-23
Классификационный код по EN 61386-1 и EN 61386-23	3356
Климатическое исполнение	У2, ХЛ2, УХЛ2 по ГОСТ 15150-69
Степень защиты	IP40 по ГОСТ 14254-96 (МЭК 529-89)
Температура монтажа и эксплуатации, °С	от -60 до +250
Прочность (сопротивление сжатию при 20 °С)	свыше 750 Н на 5 см*
Разрывная прочность	не менее 500 Н
Ударная прочность при -60 °С	более 2 Дж

* Деформация при заявленном усилии сжатия – не более 25 ± 5 % от начального диаметра

Ø номинальный, мм	Ø внутренний, мм	Ø внешний, мм	Минимальный радиус изгиба, мм	В бухте, м	Тип замка	Код	
						без протяжки	с протяжкой
10	10,0	13,0	30	50	усиленный	667R1013	667R1013P
				100		-	667R1013100P
12	12,0	15,0	35	50	усиленный	667R1215	667R1215P
				100		-	667R1215100P
15	15,5	18,5	40	50	усиленный	667R1518	667R1518P
				100		-	667R1518100P
20	20,5	24,5	50	50	усиленный	667R2024	667R2024P
				100		-	667R2024100P
26	26,5	30,0	70	25	усиленный	667R2630	667R2630P
				50		-	667R263050P
35	35,0	39,5	90	25	усиленный	667R3539	667R3539P
				50		-	667R353950P
40	40,0	44,5	105	25	усиленный	667R4044	667R4044P
				50		-	667R404450P
50	50,5	54,5	130	25	усиленный	667R5054	667R5054P
				50		-	667R505450P

Металлорукав в герметичной ПВХ-оболочке

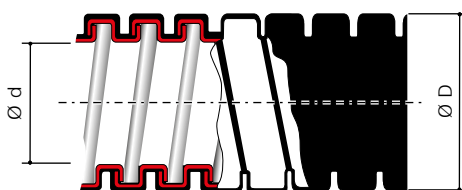

Усиленный замок

Назначение

- прокладка электрических, телефонных, компьютерных, телевизионных сетей, выполненных изолированными проводами, шнурами или кабелями.

Особенности

- стойкость к распространению горения;
- имеется сертификат пожарной безопасности;
- гибкость;
- уникальная конструкция замка, обеспечивающая цельность рукава при допустимых изгибах;
- высокие механические показатели на разрыв и сжатие;
- высокая химическая стойкость к маслам и смазкам;
- герметичный монтаж во влажных и запыленных помещениях.

Характеристики

Стандарт	производятся в соответствии с CEI EN 61386-1 и 61386-23
Классификационный код по EN 61386-1 и EN 61386-23	3431
Степень защиты	IP44/IP66/IP67 по ГОСТ 14254-96 (МЭК 529-89)
	IP44 без уплотнительной муфты
	IP66/IP67 с уплотнительной муфтой 66BTP
Температура монтажа и эксплуатации, °C	от -45 до +70
Прочность (сопротивление сжатию при 20 °C)	свыше 1250 Н на 5 см* для труб с номинальным диаметром менее 26 мм
	свыше 750 Н на 5 см* для труб с номинальным диаметром более 35 мм
Разрывная прочность	не менее 500 Н для труб с номинальным диаметром менее 15 мм
	не менее 1000 Н для труб с номинальным диаметром более 20 мм
Ударная прочность при -45 °C	более 1 Дж
Категория горения	ПВ-0 по ГОСТ 28779
Соответствие требованиям пожарной безопасности	соответствуют ГОСТ Р 53313
Цвет	серый, черный

* Деформация при заявленном усилии сжатия – не более 25 ± 5 % от начального диаметра

Ø номинальный, мм	Ø внутренний, мм	Ø внешний, мм	Минимальный радиус изгиба, мм	В бухте, м	Тип замка	Код			
						без протяжки		с протяжкой	
						серый	черный	серый	черный
10	10,0	14,0	30	50	усиленный	6071R-010	6071R-010N	6071R-010P	6071R-010NP
				100		-	-	6071R-010100P	6071R-010N100P
12	12,0	16,0	35	50	усиленный	6071R-012	6071R-012N	6071R-012P	6071R-012NP
				100		-	-	6071R-015100P	6071R-012N100P
15	15,5	19,5	40	50	усиленный	6071R-015	6071R-015N	6071R-015P	6071R-015NP
				100		-	-	6071R-015100P	
20	20,5	25,5	60	50	усиленный	6071R-020	6071R-020N	6071R-020P	6071R-020NP
				100		-	-	6071R-020100P	6071R-020N100P
26	26,5	31,5	80	25	усиленный	6071R-027	6071R-027N	6071R-027P	6071R-027NP
35	35,0	41,0	120	25	усиленный	6071R-035	6071R-035N	6071R-035P	6071R-035NP
40	40,0	46,0	150	25	усиленный	6071R-040	6071R-040N	6071R-040P	6071R-040NP
50	50,5	57,0	200	25	усиленный	6071R-050	6071R-050N	6071R-050P	6071R-050NP

Металлорукав в гладкой ПВХ-оболочке

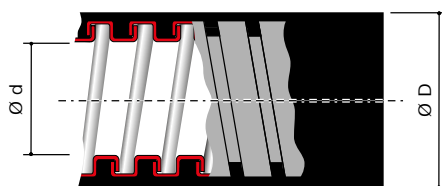

Усиленный замок

Назначение

- прокладка электрических, телефонных, компьютерных, телевизионных сетей, выполненных изолированными проводами, шнурами или кабелями;
- оптимальное решение для производственных предприятий.

Особенности

- стойкость к распространению горения;
- имеется сертификат пожарной безопасности;
- покрыт плотной гладкой оболочкой из ПВХ;
- отличные механические показатели на разрыв и сжатие;
- высокая химическая стойкость к маслам и смазкам;
- герметичный монтаж во влажных и запыленных помещениях;
- гибкость;
- маркировка с указанием метража для удобства монтажа.

Характеристики

Стандарт	производятся в соответствии с CEI EN 61386-1 и 61386-23
Классификационный код по EN 61386-1 и EN 61386-23	3431
Степень защиты	IP66/IP67 по ГОСТ 14254-96 (МЭК 529-89)
	IP66 при динамических воздействиях при прокладке
	IP67 при статической прокладке
Температура монтажа и эксплуатации, °C	от -45 до +70
Прочность (сопротивление сжатию при 20 °C)	свыше 1250 Н на 5 см* для труб с номинальным диаметром менее 26 мм
	свыше 750 Н на 5 см* для труб с номинальным диаметром более 35 мм
Разрывная прочность	не менее 500 Н для труб с номинальным диаметром менее 15 мм
	не менее 1000 Н для труб с номинальным диаметром более 20 мм
Ударная прочность при -45 °C	более 1 Дж
Категория горения	ПВ-0 по ГОСТ 28779
Соответствие требованиям пожарной безопасности	соответствуют ГОСТ Р 53313
Цвет	серый, черный

* Деформация при заявленном усилии сжатия – не более 25 ± 5 % от начального диаметра

Ø номинальный, мм	Ø внутренний, мм	Ø внешний, мм	Минимальный радиус изгиба, мм	В бухте, м	Тип замка	Код	
						серый	черный
10	10,0	15,0	50	50	усиленный	6070R-10	6070R-10N
12	12,0	18,0	60	50	усиленный	6070R-12	6070R-12N
15	15,5	21,0	70	50	усиленный	6070R-16	6070R-16N
20	20,5	27,0	90	50	усиленный	6070R-22	6070R-22N
26	26,5	34,0	120	25	усиленный	6070R-32	6070R-32N
35	35,0	43,0	150	25	усиленный	6070R-38	6070R-38N
40	40,0	48,0	200	25	усиленный	6070R-40	6070R-40N
50	50,5	58,5	250	25	усиленный	6070R-50	6070R-50N

Металлорукав в герметичной ПВХ-оболочке низкотемпературный

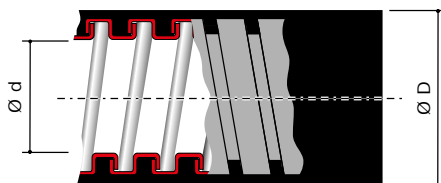

Усиленный замок

Назначение

- прокладка электрических, телефонных, компьютерных, телевизионных сетей, выполненных изолированными проводами, шнурами или кабелями;
- решение для прокладки кабеля в условиях низких температур.

Особенности

- стойкость к распространению горения;
- стойкость к воздействию синтетических масел, чернил и смазок;
- обладает отличной эластичностью и хорошей механической стойкостью;
- стойкость к ультрафиолетовому излучению;
- высокие механические показатели на разрыв и сжатие;
- герметичный монтаж во влажных и запыленных помещениях;
- гарантированная непрерывность электроснабжения.

Характеристики

Стандарт	производятся в соответствии с CEI EN EN 61386-1 и 61386-22, 3453
Степень защиты	IP66/IP67 по ГОСТ 14254-96 (МЭК 529-89)
	IP66 при динамических воздействиях при прокладке
Температура монтажа и эксплуатации, °C	IP67 при статической прокладке
	от -60 до +70
Климатическое исполнение	У1, УХЛ1
Прочность (сопротивление сжатию при 20 °C)	свыше 1250 Н на 5 см* для диаметров 10-27 мм
	750 Н на 5 см* для диаметров 35-50 мм
Разрывная прочность	1000 Н для диаметров 20-50 мм
	500 Н для диаметров 10-15 мм
Ударная прочность при -60 °C	не менее 1 Дж
Категория горения	ПВ 0
Содержание галогенов	содержит
Цвет	черный

* Деформация при заявленном усилии сжатия – не более 25 ± 5 % от начального диаметра

Ø номинальный, мм	Ø внутренний, мм	Ø внешний, мм	Минимальный радиус изгиба, мм	В бухте, м	Тип замка	Код	
						без протяжки	с протяжкой
10	10	14	30	50	усиленный	6071R-010NCR	6071R-010NPCR
				100			6071R-010N100PCR
12	12	16	35	50	усиленный	6071R-012NCR	6071R-012NPCR
				100			6071R-012N100PCR
15	15,5	19,5	40	50	усиленный	6071R-015NCR	6071R-015NPCR
				100			6071R-015N100PCR
20	20,5	25,5	60	50	усиленный	6071R-020NCR	6071R-020NPCR
				100			6071R-020N100PCR
26	26,5	31,5	80	25	усиленный	6071R-027NCR	6071R-027NPCR
35	35	41	120	25	усиленный	6071R-035NCR	6071R-035NPCR
40	40	46	150	25	усиленный	6071R-040NCR	6071R-040NPCR
50	50,5	57	200	25	усиленный	6071R-050NCR	6071R-050NPCR

Металлорукав в герметичной ПВХ-оболочке и оплетке из нержавеющей стали AISI 304

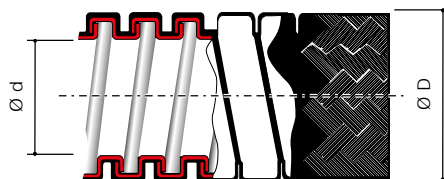

Усиленный
замок

Назначение

- прокладка электрических, телефонных, компьютерных, телевизионных сетей, выполненных изолированными проводами, шнурами или кабелями;
- оптимальное решение для суровых условий промышленных предприятий, производственных цехов.

Особенности

- стойкость к распространению горения;
- имеется сертификат пожарной безопасности;
- покрыт герметичной оболочкой из ПВХ и защищен оплеткой из оцинкованной стали;
- высокие механические показатели на разрыв и сжатие;
- защита от механических воздействий, истирания, вандализма, проникновения воды и пыли, ультрафиолета и электромагнитного воздействия в широком диапазоне частот.

Характеристики

Стандарт	производятся в соответствии с CEI EN 61386-1 и 61386-23
Классификационный код по EN 61386-1 и EN 61386-23	3431
Степень защиты	IP44/IP66/IP67 по ГОСТ 14254-96 (МЭК 529-89)
	IP44 без уплотнительной муфты
	IP66/IP67 с уплотнительной муфтой 66BTP
Температура монтажа и эксплуатации, °C	от -45 до +70
Прочность (сопротивление сжатию при 20 °C)	свыше 1250 Н на 5 см* для труб с номинальным диаметром менее 26 мм
	свыше 750 Н на 5 см* для труб с номинальным диаметром более 35 мм
Разрывная прочность	не менее 500 Н для труб с номинальным диаметром менее 15 мм
	не менее 1000 Н для труб с номинальным диаметром более 20 мм
Ударная прочность при -15 °C	не менее 6 Дж
Категория горения	ПВ-0 по ГОСТ 28779
Соответствие требованиям пожарной безопасности	соответствуют ГОСТ Р 53313
ЭМС-экранирование	30-230 МГц уровень 1, (min. ослабление 35 dB) по IEC 61587

* Деформация при заявленном усилии сжатия – не более 25 ± 5 % от начального диаметра

Ø номинальный, мм	Ø внутренний, мм	Ø внешний, мм**	Минимальный радиус изгиба, мм	В бухте, м	Тип замка	Код
10	10,0	14,0	30	50	усиленный	6071TX-010
12	12,0	16,0	35	50	усиленный	6071TX-012
15	15,5	19,5	50	50	усиленный	6071TX-016
20	20,5	25,5	65	50	усиленный	6071TX-022
26	26,5	31,5	80	25	усиленный	6071TX-032
35	35,0	41,0	120	25	усиленный	6071TX-038
40	40,0	46,0	150	25	усиленный	6071TX-040
50	50,5	57,0	220	25	усиленный	6071TX-050

** Внешний диаметр указан без учета металлической оплетки. Оплетка увеличивает диаметр металлорукава на 2 ± 0,5 мм

Металлорукав в гладкой SEBS оболочке

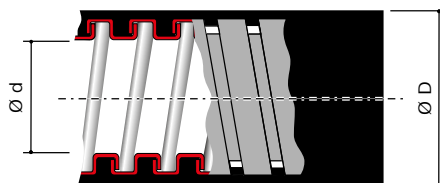

Усиленный замок

Назначение

- прокладка электрических, телефонных, компьютерных, телевизионных сетей, выполненных изолированными проводами, шнурами или кабелями;
- оптимальное решение для защиты кабеля в местах массового пребывания людей и объектах ж/д транспорта.

Особенности

- стойкость к распространению горения;
- покрыт гладкой оболочкой из SEBS;
- высокие механические показатели на разрыв и сжатие;
- герметичный монтаж во влажных и запыленных помещениях;
- самозатухающий материал оболочки с низким дымовыделением и низкой токсичностью продуктов горения;
- не содержит галогены;
- высокая химическая стойкость к маслам и кислотам.

Характеристики

Стандарт	производятся в соответствии с CEI EN 61386-1, 61386-23, UNI CEI 11170-3:2005
Классификационный код по EN 61386-1 и EN 61386-23	3441
Степень защиты	IP66/IP67 по ГОСТ 14254-96 (МЭК 529-89)
	IP66 при динамических воздействиях при прокладке
	IP67 при статической прокладке
Температура монтажа и эксплуатации, °C	от -60 до +70
Прочность (сопротивление сжатию при 20 °C)	свыше 1250 Н на 5 см* для труб с номинальным диаметром менее 26 мм
	750 Н на 5 см* для труб с номинальным диаметром более 35 мм
Разрывная прочность	не менее 500 Н для труб с номинальным диаметром менее 15 мм
	не менее 1000 Н для труб с номинальным диаметром более 20 мм
Ударная прочность при -15 °C	не менее 6 Дж
Категория горения	ПВ 0
Соответствие требованиям пожарной безопасности	соответствуют ГОСТ Р 53313
Содержание галогенов	0%
Цвет	серый

* Деформация при заявленном усилии сжатия – не более 25 ± 5 % от начального диаметра

Ø номинальный, мм	Ø внутренний, мм	Ø внешний, мм**	Минимальный радиус изгиба, мм	В бухте, м	Тип замка	Код
10	10	15	60	50м	Усиленный	607S010
12	12	18	70	50м	Усиленный	607S012
15	15,6	21	90	50м	Усиленный	607S016
20	20,5	27	120	50м	Усиленный	607S022
26	26,5	34	140	25м	Усиленный	607S032
35	35	43	190	25м	Усиленный	607S038
40	40	48	240	25м	Усиленный	607S040
50	50,5	58,5	300	25м	Усиленный	607S050

Металлорукав в гладкой SEBS оболочке и оплетке из нержавеющей стали AISI 304

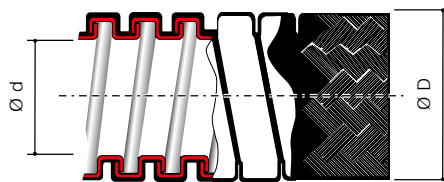

Усиленный замок

Назначение

- прокладка электрических, телефонных, компьютерных, телевизионных сетей, выполненных изолированными проводами, шнурами или кабелями;
- максимальная защита кабеля в местах массового пребывания людей и на объектах ж/д транспорта.

Особенности

- стойкость к распространению горения;
- покрыт гладкой оболочкой из SEBS и защищен оплеткой из оцинкованной стали;
- высокие механические показатели на разрыв и сжатие;
- самозатухающий материал оболочки с низким дымовыделением и низкой токсичностью продуктов горения;
- стойкость к истиранию, износу, электрическим искрам, защита от электромагнитного воздействия в широком диапазоне частот.

Характеристики

Стандарт	производятся в соответствии с CEI EN 61386-1, 61386-23, UNI CEI 11170-3:2005
Классификационный код по EN 61386-1 и EN 61386-23	3441
Степень защиты	IP66/IP67 по ГОСТ 14254-96 (МЭК 529-89)
	IP66 при динамических воздействиях при прокладке
	IP67 при статической прокладке
Температура монтажа и эксплуатации, °C	от -60 до +70
Прочность (сопротивление сжатию при 20 °C)	свыше 1250 Н на 5 см* для труб с номинальным диаметром менее 26 мм
	750 Н на 5 см* для труб с номинальным диаметром более 35 мм
Разрывная прочность	не менее 500 Н для труб с номинальным диаметром менее 15 мм
	не менее 1000 Н для труб с номинальным диаметром более 20 мм
Ударная прочность при -15 °C	не менее 6 Дж
Категория горения	ПВ 0
Соответствие требованиям пожарной безопасности	соответствуют ГОСТ Р 53313
Содержание галогенов	0%
Цвет	серый

* Деформация при заявленном усилии сжатия – не более $25 \pm 5\%$ от начального диаметра

Ø номинальный, мм	Ø внутренний, мм	Ø внешний, мм	Минимальный радиус изгиба, мм	В бухте, м	Тип замка	Код
10	10	15	60	50м	Усиленный	607STX010
12	12	18	70	50м	Усиленный	607STX012
15	15,6	21	90	50м	Усиленный	607STX016
20	20,5	27	120	50м	Усиленный	607STX022
26	26,5	34	140	25м	Усиленный	607STX032
35	35	43	190	25м	Усиленный	607STX038
40	40	48	240	25м	Усиленный	607STX040
50	50,5	58,5	300	25м	Усиленный	607STX050

Металлорукав в гладкой EVA-оболочке

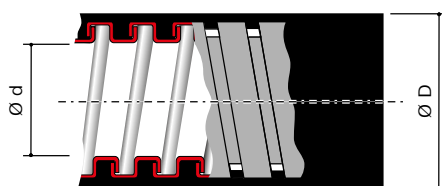

Усиленный замок

Назначение

- прокладка электрических, телефонных, компьютерных, телевизионных сетей, выполненных изолированными проводами, шнурами или кабелями;
- оптимальное решение для защиты кабеля в местах массового пребывания людей и объектах ж/д транспорта.

Особенности

- стойкость к распространению горения;
- имеется сертификат пожарной безопасности;
- покрыт гладкой оболочкой из EVA (этиленвинилацетат);
- высокие механические показатели на разрыв и сжатие;
- герметичный монтаж во влажных и запыленных помещениях;
- самозатухающий материал оболочки с низким дымовыделением и низкой токсичностью продуктов горения;
- высокая химическая стойкость к маслам и кислотам.

Характеристики

Стандарт	производятся в соответствии с CEI EN 61386-1, 61386-23, UNI CEI 11170-3:2005
Классификационный код по EN 61386-1 и EN 61386-23	3441
Степень защиты	IP66/IP67 по ГОСТ 14254-96 (МЭК 529-89)
	IP66 при динамических воздействиях при прокладке
	IP67 при статической прокладке
Температура монтажа и эксплуатации, °C	от -25 до +70
Прочность (сопротивление сжатию при 20 °C)	свыше 1250 Н на 5 см* для труб с номинальным диаметром менее 26 мм
	свыше 750 Н на 5 см* для труб с номинальным диаметром более 35 мм
Разрывная прочность	не менее 500 Н для труб с номинальным диаметром менее 15 мм
	не менее 1000 Н для труб с номинальным диаметром более 20 мм
Ударная прочность при -15 °C	не менее 6 Дж
Категория горения	ПВ-0 по ГОСТ 28779
Соответствие требованиям пожарной безопасности	соответствуют ГОСТ Р 53313
Содержание галогенов	0 %
Цвет	серый (белый)

* Деформация при заявленном усилии сжатия – не более 25 ± 5 % от начального диаметра

Ø номинальный, мм	Ø внутренний, мм	Ø внешний, мм	Минимальный радиус изгиба, мм	В бухте, м	Тип замка	Код
10	10,0	15,0	60	50	усиленный	607E010
12	12,0	18,0	70	50	усиленный	607E012
15	15,5	21,0	90	50	усиленный	607E016
20	20,5	27,0	120	50	усиленный	607E022
26	26,5	34,0	140	25	усиленный	607E032
35	35,0	43,0	190	25	усиленный	607E038
40	40,0	48,0	240	25	усиленный	607E040
50	50,5	58,5	300	25	усиленный	607E050

** Внешний диаметр указан без учета металлической оплетки. Оплетка увеличивает диаметр металлорукава на 2 ± 0,5 мм

Металлорукав в гладкой EVA-оболочке и оплетке из нержавеющей стали AISI 304

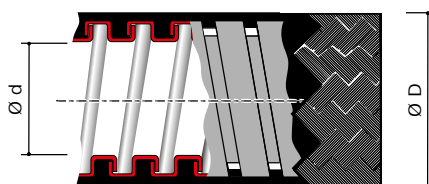

Усиленный
замок

Назначение

- прокладка электрических, телефонных, компьютерных, телевизионных сетей, выполненных изолированными проводами, шнурами или кабелями;
- максимальная защита кабеля в местах массового пребывания людей и на объектах ж/д транспорта.

Особенности

- стойкость к распространению горения;
- имеется сертификат пожарной безопасности;
- покрыт гладкой оболочкой из EVA (этиленвинилацетат) и защищен оплеткой из нержавеющей стали;
- высокие механические показатели на разрыв и сжатие;
- самозатухающий материал оболочки с низким дымовыделением и низкой токсичностью продуктов горения;
- стойкость к истиранию, износу, электрическим искрам, защита от электромагнитного воздействия в широком диапазоне частот.

Характеристики

Стандарт	производятся в соответствии с CEI EN 61386-1, 61386-23, UNI CEI 11170-3:2005
Классификационный код по EN 61386-1 и EN 61386-23	3441
Степень защиты	IP66/IP67 по ГОСТ 14254-96 (МЭК 529-89)
	IP66 при динамических воздействиях при прокладке
	IP67 при статической прокладке
Температура монтажа и эксплуатации, °C	от -25 до +70
Прочность (сопротивление сжатию при 20 °C)	свыше 1250 Н на 5 см* для труб с номинальным диаметром менее 26 мм
	свыше 750 Н на 5 см* для труб с номинальным диаметром более 35 мм
Разрывная прочность	не менее 500 Н для труб с номинальным диаметром менее 15 мм
	не менее 1000 Н для труб с номинальным диаметром более 20 мм
Ударная прочность при -15 °C	не менее 6 Дж
Категория горения	ПВ-0 по ГОСТ 28779
Соответствие требованиям пожарной безопасности	соответствуют ГОСТ Р 53313
Содержание галогенов	0 %
ЭМС-экранирование	30-230 МГц уровень 1, (min. ослабление 35 dB) по IEC 61587

* Деформация при заявленном усилии сжатия – не более 25 ± 5 % от начального диаметра

Ø номинальный, мм	Ø внутренний, мм**	Ø внешний, мм	Минимальный радиус изгиба, мм	В бухте, м	Тип замка	Код
10	10,0	15,0	60	50	усиленный	607ETX010
12	12,0	18,0	70	50	усиленный	607ETX012
15	15,5	21,0	90	50	усиленный	607ETX016
20	20,5	27,0	120	50	усиленный	607ETX022
26	26,5	34,0	140	25	усиленный	607ETX032
35	35,0	43,0	190	25	усиленный	607ETX038
40	40,0	48,0	240	25	усиленный	607ETX040
50	50,5	58,5	300	25	усиленный	607ETX050

** Внешний диаметр указан без учета металлической оплетки. Оплетка увеличивает диаметр металлорукава на 2 ± 0,5 мм

Металлорукав в гладкой полиуретановой изоляции

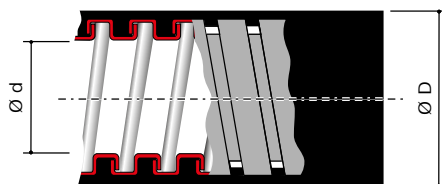

Усиленный замок

Назначение

- прокладка электрических, телефонных, компьютерных, телевизионных сетей, выполненных изолированными проводами, шнурами или кабелями;
- решение для прокладки кабеля в условиях сверхнизких температур.

Особенности

- стойкость к распространению горения;
- стойкость к воздействию солнечной радиации;
- имеется сертификат пожарной безопасности;
- покрыт гладкой оболочкой из полиуретана;
- высокие механические показатели на разрыв и сжатие;
- герметичный монтаж во влажных и запыленных помещениях;
- самозатухающий материал оболочки с низким дымовыделением и низкой токсичностью продуктов горения;
- высокая химическая стойкость к воздействию масел и кислот.

Характеристики

Стандарт	производятся в соответствии с CEI EN 61386-1, 61386-23, UNI CEI 11170-3:2005
Классификационный код по EN 61386-1 и EN 61386-23	4453
Степень защиты	IP66/IP67 по ГОСТ 14254-96 (МЭК 529-89)
	IP66 при динамических воздействиях при прокладке
	IP67 при статической прокладке
Температура монтажа и эксплуатации, °C	от -60 до +105
Прочность (сопротивление сжатию при 20 °C)	свыше 1250 Н на 5 см*
Разрывная прочность	не менее 1000 Н
Ударная прочность при -60 °C	не менее 6 Дж
Категория горения	ПВ-0 по ГОСТ 28779
Соответствие требованиям пожарной безопасности	соответствуют ГОСТ Р 53313
Содержание галогенов	0 %
Цвет	черный

* Деформация при заявленном усилии сжатия – не более 25 ± 5 % от начального диаметра

Ø номинальный, мм	Ø внутренний, мм	Ø внешний, мм	Минимальный радиус изгиба, мм	В бухте, м	Тип замка	Код
10	10	15	60	50	двойной	607PU10N
12	12	18	70	50	двойной	607PU12N
15	15,5	21	90	50	двойной	607PU16N
20	20,5	27	120	50	двойной	607PU22N
26	26,5	34	140	25	двойной	607PU32N
35	35	43	190	25	двойной	607PU38N
40	40	48	240	25	двойной	607PU40N
50	50,5	58,5	300	25	двойной	607PU50N

Металлорукав в герметичной полиуретановой изоляции

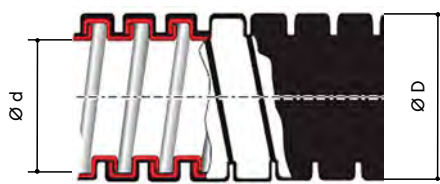

Усиленный замок

Назначение

- прокладка электрических, телефонных, компьютерных, телевизионных сетей, выполненных изолированными проводами, шнурами или кабелями;
- решение для прокладки кабеля в условиях сверхнизких температур.

Особенности

- стойкость к распространению горения;
- стойкость к воздействию синтетических масел, чернил и смазок обладает отличной эластичностью и хорошей механической стойкостью;
- стойкость к воздействию солнечной радиации;
- имеется сертификат пожарной безопасности;
- покрыт герметичной оболочкой из полиуретана;
- высокие механические показатели на разрыв и сжатие;
- герметичный монтаж во влажных и запыленных помещениях;
- самозатухающий материал оболочки с низким дымовыделением и низкой токсичностью продуктов горения;
- гарантированная непрерывность электроснабжения;
- для монтажа необходима уплотнительная муфта.

Характеристики

Стандарт	производятся в соответствии с CEI EN EN 61386-1 and 61386-22, (ГОСТ Р МЭК 61386.1-2014) 3453
Классификационный код по EN 61386-1 и EN 61386-23	3453
Степень защиты	IP66/IP67 по ГОСТ 14254-96 (МЭК 529-89)
	IP66 при динамических воздействиях при прокладке
Температура монтажа и эксплуатации, °C	IP67 при статической прокладке
	от -60 до +105
Прочность (сопротивление сжатию при 20 °C)	свыше 1250 Н на 5 см* для диаметров 10-27 мм
	750 Н на 5 см* для диаметров 35-50 мм
Разрывная прочность	не менее 1000 Н для диаметров 20-50 мм
	не менее 500 Н для диаметров 10-15 мм
Ударная прочность при -45 °C	не менее 6 Дж
Категория горения	ПВ-0 по ГОСТ 28779
Соответствие требованиям пожарной безопасности	соответствуют ГОСТ Р 53313
Содержание галогенов	0%
Цвет	черный

* Деформация при заявленном усилии сжатия – не более 25 ± 5 % от начального диаметра

Ø номинальный, мм	Ø внутренний, мм	Ø внешний, мм	Минимальный радиус изгиба, мм	В бухте, м	Тип замка	Код
10	10,0	14,0	30	50	двойной	6071PU-010N
12	12,0	16,0	35	50	двойной	6071PU-012N
15	15,5	19,5	50	50	двойной	6071PU-015N
20	20,5	25,5	65	50	двойной	6071PU-020N
26	26,5	31,5	80	25	двойной	6071PU-027N
35	35	41,0	120	25	двойной	6071PU-035N
40	40	46,0	150	25	двойной	6071PU-040N
50	50,5	56,0	220	25	двойной	6071PU-050N

Взрывозащищенные муфты для металлорукава

Отличительные особенности конструкции аксессуаров для металлорукава

Металлорукав

Зажимная гайка

- никелированная латунь или нержавеющая сталь;
- высокая устойчивость к воздействию агрессивных веществ

Корпус фитинга

- никелированная латунь или нержавеющая сталь;
- скругленные края, предотвращающие повреждение кабеля;
- высокая прочность и надежность;
- высокая стойкость к агрессивным веществам

Силиконовый уплотнитель

- гарантирует высокую степень герметизации IP66/IP67

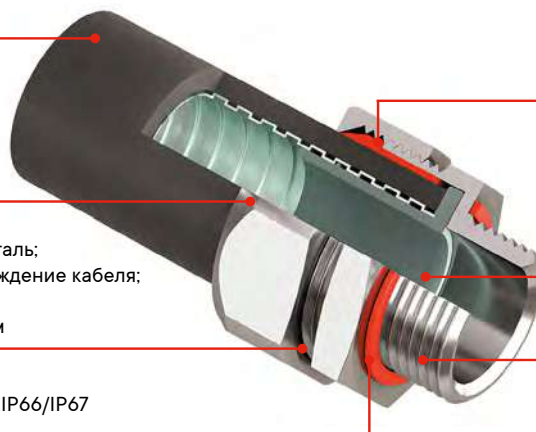

Зажимное кольцо из силикона

- имеет форму усеченного конуса, надежно фиксирует муфту на металлорукаве, гарантируя высокую степень герметизации IP66/IP67

Втулка из цинкового сплава ZAMAK

- защита от возможного повреждения кабеля;
- ввинчивается внутрь металлорукава, обеспечивая высокую прочность на вырыв и электрическую непрерывность

Резьба

- доступны разные резьбы

Технические характеристики

Тип	взрывозащищенные аксессуары для металлорукава
Маркировка взрывозащиты по ATEX	II 2G Ex e IIC Gb / II 2D Ex tb IIIC Db
Соответствие стандартам	EN 60079-0:2012 / EN 60079-7:2007 / EN 60079-31:2014
Маркировка взрывозащиты по IECEx	Ex e IIC Gb / Ex tb IIIC Db
Соответствие стандартам	IEC 60079-0:2011 / IEC 60079-7:2006 / IEC 60079-31:2013
Маркировка взрывозащиты по TR TC	Ex e IIC Gb U/ Ex tb IIIC Db U
Соответствие стандартам	ГОСТ 31610.0-2014 / ГОСТ Р МЭК 60079-7-2012 / ГОСТ IEC 60079-31-2010
Температура эксплуатации, °C	от -45 до +85
Защита от внешних воздействий	IP66/IP67
Материал корпусных деталей	никелированная латунь, нержавеющая сталь AISI 316L
Материал уплотнения	силикон
Аксессуары и система металлических труб ДКС обеспечивает электрическую целостность цепи заземления	протокол № 631-М по ГОСТ Р МЭК 61386.1-2014 п. 11.2

Муфта металлорукав-коробка с наружной резьбой

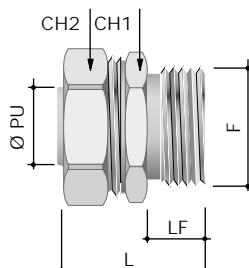
**Назначение**

- предназначена для герметичного ввода металлорукава в корпус оборудования, шкафа, щитка, клеммной коробки, поста управления;
- взрывозащищенная муфта имеет двойную сертификацию: повышенная безопасность Ex e, защита от воспламенения пыли Ex t.

Комплектация

- муфта комплектуется силиконовым уплотнителем на наружной резьбе;
- дополнительно укомплектовать гайкой при необходимости.

Типоразмеры

- метрическая от M16 до M63.

Степень защиты

- IP66/67

Материал

- корпус и гайка: никелированная латунь, нержавеющая сталь AISI 316L.

Маркировка взрывозащиты

- Ex e IIC Gb U/ Ex tb IIIC Db U.

Зона

- 1, 2, 21, 22.

Температура окружающей среды

- от -45 до +85 °C.

Номинальный диаметр металлорукава, мм	Геометрические размеры, мм					Код	
	F	LF	ØPU	CH1	CH2	никелированная латунь	нержавеющая сталь AISI 316L
10	M16×1,5	10	8,5	22	24	EX6014-1016	-
12	M16×1,5	10	10	24	26	EX6014-16A	EX6014XX16A
15	M16×1,5	10	12	28	30	EX6014-1616	EX6014XX1616
15	M20×1,5	10	13,8	28	30	EX6014-20A	EX6014XX20A
20	M20×1,5	10	16	35	37	EX6014-2020	EX6014XX2020
20	M25×1,5	12	18	35	37	EX6014-25A	EX6014XX25A
26	M25×1,5	12	20	42	45	EX6014-2527	-
26	M32×1,5	13	24	42	45	EX6014-32A	EX6014XX32A
35	M40×1,5	10	32	50	52	EX6014-4035	EX6014XX4035
40	M40×1,5	18	34	58	61	EX6014-40A	-
40	M50×1,5	18	38	60	61	EX6014-5040	EX6014XX5040
50	M50×1,5	18	44	70	74	EX6014-50A	-
50	M63×1,5	18	48	70	74	EX6014-6350	-

Муфта металлорукав-коробка с внутренней резьбой

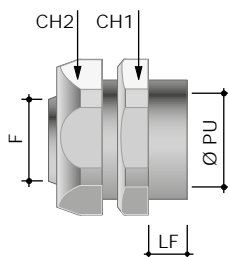

Описание

- взрывозащищенная муфта имеет двойную сертификацию: повышенная безопасность Ex e, защита от воспламенения пыли Ex t;
- взрывозащищенная муфта предназначена для герметичного ввода металлорукава в корпус оборудования, шкафа, щитка, клеммной коробки, поста управления.

Типоразмеры

- метрическая от M16 до M63.

Степень защиты

- IP66/67.

Материал

- корпус и гайка: никелированная латунь, нержавеющая сталь AISI 316L;
- уплотнитель: силикон.

Защита

- Ex e IIC Gb U/ Ex tb IIIC Db U.

Зона

- 1, 2, 21, 22.

Температура окружающей среды

- от -45 до +85 °C.

Номинальный диаметр металлорукава, мм	Геометрические размеры, мм					Код
	F	LF	ØPU	CH1	CH2	
10	M16×1,5	12	8,5	22	24	EX6015-10A
12	M16×1,5	13	10	24	26	EX6015-12A
15	M16×1,5	14,5	13,8	28	30	EX6015-16A
15	M20×1,5	14,5	13,8	28	30	EX6015-20
20	M20×1,5	14	18	35	37	EX6015-2020
20	M25×1,5	16	18	35	37	EX6015-25
26	M25×1,5	16	23	42	45	EX6015-2527
26	M32×1,5	16	24	42	45	EX6015-32A
35	M32×1,5	17	30	50	52	EX6015-3235
35	M40×1,5	17	32	50	52	EX6015-4035
40	M40×1,5	20	38	58	61	EX6015-40
40	M50×1,5	23	38	58	61	EX6015-5040
50	M50×1,5	20,5	48	70	74	EX6015-50
50	M63×1,5	45	48	70	74	EX6015-6350

Взрывозащищенные муфты для металлорукавов в стальной оплетке

Отличительные особенности конструкции аксессуаров для металлорукавов в стальной оплетке

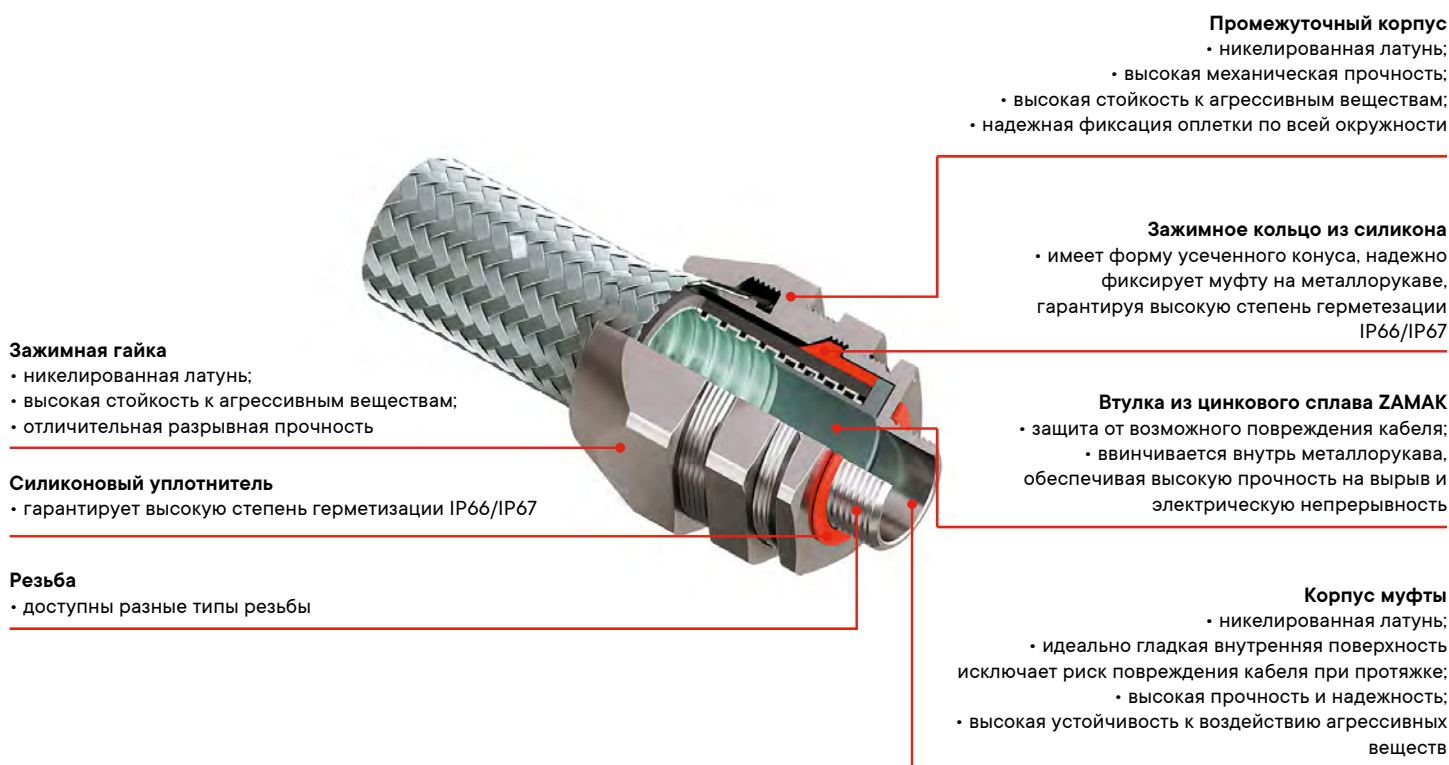

Технические характеристики

Тип	взрывозащищенные аксессуары для металлорукава в стальной оплетке
Категория защиты по АTEX	II 2G Ex e IIC Gb / II 2D Ex tb IIIC Db
Соответствие стандартам	EN 60079-0:2012 / EN 60079-7:2007 / EN 60079-31:2014
Категория защиты по IECEx	Ex e IIC Gb / Ex tb IIIC Db
Соответствие стандартам	IEC 60079-0:2011 / IEC 60079-7:2006 / IEC 60079-31:2013
Категория защиты по TR TC	Ex e IIC Gb U / Ex tb IIIC Db U
Соответствие стандартам	ГОСТ 31610.0-2014 / ГОСТ Р МЭК 60079-7-2012 / ГОСТ IEC 60079-31-2010
Температура эксплуатации, °C	от -45 до +85
Защита от внешних воздействий	IP66/IP67
Материал корпусных деталей	никелированная латунь; нержавеющая сталь AISI 316L
Материал уплотнения	силикон
Аксессуары и система металлических труб ДКС обеспечивает электрическую целостность цепи заземления	протокол № 631-М по ГОСТ Р МЭК 61386.1-2014 п. 11.2

Муфта двойной фиксации для металлорукава в стальной оплетке и ввода в коробку

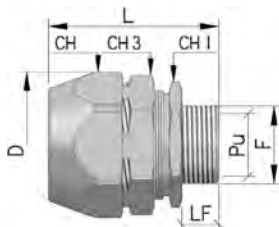

Описание

- взрывозащищенная муфта имеет двойную сертификацию: повышенная безопасность Ex e, защита от воспламенения пыли Ex t;
- взрывозащищенная муфта предназначена для герметичного ввода металлорукава в стальной оплетке в корпус оборудования, шкафа, щитка, клеммной коробки, поста управления.

Комплектация

- муфта комплектуется силиконовым уплотнителем на наружной резьбе.

Типоразмеры

- метрическая от M16 до M63.

Степень защиты

- IP66/67.

Материал

- корпус и гайка: никелированная латунь;
- уплотнитель: силикон.

Защита

- Ex e IIC Gb U/ Ex tb IIIC Db U.

Зона

- 1, 2, 21, 22.

Температура окружающей среды

- от -45 до +85 °С.

Номинальный диаметр металлорукава, мм	Геометрические размеры, мм						Код
	F	LF	ØPУ	CH1	CH2	CH3	
10	M16×1,5	9	8,5	22	26	28	EXT06014-1016
12	M16×1,5	9	10	24	28	30	EXT06014-16A
15	M20×1,5	10	13,8	28	30	35	EXT06014-20A
20	M20×1,5	10	16	35	39	42	EXT06014-2020
20	M25×1,5	12	18	36	39	42	EXT06014-25A
26	M32×1,5	12	24	42	50	50	EXT06014-32A
35	M40×1,5	14	32	50	55	60	EXT06014-4035
40	M40×1,5	14	34	58	60	65	EXT06014-40A
40	M50×1,5	18	38	60	60	65	EXT06014-5040
50	M50×1,5	18	44	70	80	80	EXT06014-50A
50	M63×1,5	18	48	70	80	80	EXT06014-6350

Трубы стальные жесткие

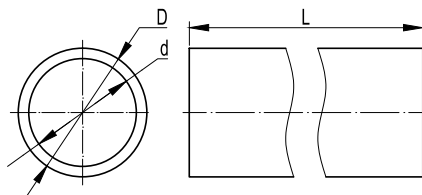
**Назначение**

- защита проводов и кабелей от механических повреждений, прокладка электрических, компьютерных, телевизионных сетей, выполненных изолированными проводами, шнурами и кабелями;
- защита от механических повреждений и агрессивной среды.

Характеристики

- исполнение 1 – сталь, оцинкованная по методу Сендзимира;
- исполнение 2 – нержавеющая сталь AISI 304;
- исполнение 3 – нержавеющая сталь AISI 316L.

Условия монтажа

- открытая прокладка по материалам всех групп горючести (НГ-Г4 по ГОСТ 30244) и воспламеняемости В1-В3 по ГОСТ 30402);
- скрытая прокладка в пустотах фальшстен, фальшполов, фальшпотолков, в материалах групп горючести НГ-Г3 по ГОСТ 30244.

Отличительные особенности

- трубы из оцинкованной стали имеют равномерный внутренний шов без острых краев, что позволяет снизить вероятность повреждения оболочки кабеля при протяжке в трубе;
- в трубах из нержавеющей стали внутренний сварной шов зачищается при производстве до идеальной гладкости, исключая минимальную возможность повреждения кабеля, облегчая монтажные работы.

Характеристики

Стандарт	производятся в соответствии с CEI EN 61386-1, EN 61386-23, EN 60423
Классификационный код по EN 61386-1 и EN 61386-23	5545
Материалы и типы покрытий	сталь, оцинкованная горячим конвейерным способом по методу Сендзимира сталь нержавеющая марки AISI 304 сталь нержавеющая марки AISI 316L
Климатическое исполнение по ГОСТ 15150-69	исполнение 1 – У2, ХЛ2, УХЛ2 исполнение 2 и 3 – У1, ХЛ1, УХЛ1, УХЛ5
Степень защиты	IP66/IP67 по ГОСТ 14254-96 (МЭК 529-89) IP66 при динамических воздействиях IP67 при статической прокладке
Температура монтажа и эксплуатации, °С	от -60 до +150
Прочность (сопротивление сжатию при 20 °С)	свыше 4000 Н на 5 см*
Разрывная прочность	не менее 1000 Н
Ударная прочность при -25 °С	не менее 20 Дж
ЭМС-экранирование	30-230 МГц уровень 2, (min. ослабление 50 dB) по IEC 61587

* Деформация при заявленном усилии сжатия не более 25 % ± 5 % от начального диаметра

Внешний диаметр, мм	Внутренний диаметр, мм	Толщина стенки, мм	Исполнение 1 (сталь, оцинкованная по методу Сендзимира)		Исполнение 2 (AISI 304)		Исполнение 3 (AISI 316L)	
			Труба в отрезках по 3 м		Труба в отрезках по 3 м		Труба в отрезках по 3 м	
			упаковка, м	код	упаковка, м	код	упаковка, м	код
16	14	1	45	6008-16L3	45	6700-16L3	45	6700A-16L3
20	18	1	45	6008-20L3	45	6700-20L3	45	6700A-20L3
25	22,6	1,2	30	6008-25L3	30	6700-25L3	30	6700A-25L3
32	29,6	1,2	24	6008-32L3	24	6700-32L3	24	6700A-32L3
40	37,6	1,2	15	6008-40L3	15	6700-40L3	15	6700A-40L3
50	47,6	1,2	15	6008-50L3	15	6700-50L3	15	6700A-50L3
63	60	1,5	9	6008-63L3	-	-	-	-

Взрывозащищенные муфты для жестких металлических труб

Отличительные особенности конструкции аксессуаров для жестких металлических труб



Технические характеристики

Тип	взрывозащищенные аксессуары для жесткой трубы
Категория защиты по ATEX	II 2G Ex e IIC Gb / II 2D Ex tb IIIC Db
Соответствие стандартам	EN 60079-0:2012 / EN 60079-7:2007 / EN 60079-31:2014
Категория защиты по IECEx	Ex e IIC Gb / Ex tb IIIC Db
Соответствие стандартам	IEC 60079-0:2011 / IEC 60079-7:2006 / IEC 60079-31:2013
Категория защиты по TR TC	Ex e IIC Gb U / Ex tb IIIC Db U
Соответствие стандартам	ГОСТ 31610.0-2014 / ГОСТ Р МЭК 60079-7-2012 / ГОСТ IEC 60079-31-2010
Температура эксплуатации, °C	от -45 до +85
Защита от внешних воздействий	IP66/IP67
Материал корпусных деталей	никелированная латунь; нержавеющая сталь AISI 316L
Материал уплотнения	силикон
Аксессуары и система металлических труб ДКС обеспечивает электрическую целостность цепи заземления	протокол № 631-М по ГОСТ Р МЭК 61386.1-2014 п. 11.2

Муфта "труба-коробка"

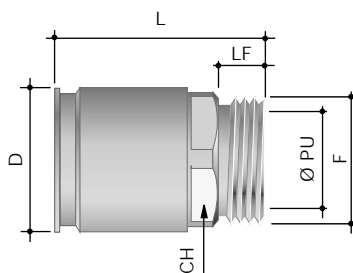
**Описание**

- взрывозащищенная муфта имеет двойную сертификацию: повышенная безопасность Ex e, защита от воспламенения пыли Ex t;
- взрывозащищенная муфта предназначена для герметичного ввода стальной трубы в корпус оборудования, шкафа, щитка, клеммной коробки, поста управления.

Комплектация

- муфта комплектуется силиконовым уплотнителем на наружной поверхности.

Типоразмеры

- метрическая от M16 до M63.

Степень защиты

- IP66/67.

Материал

- корпус: никелированная латунь, нержавеющая сталь AISI 316L;
- уплотнение: силикон.

Защита

- Ex e IIC Gb U / Ex tb IIIC Db U.

Зона

- 1, 2, 21, 22.

Температура окружающей среды

- от -45 до +85 °C.

Номинальный диаметр трубы, мм	Геометрические размеры, мм					Код	
	F	LF	ØPU	ØD	CH	никелированная латунь	нержавеющая сталь AISI 316L
16	M16×1,5	10	12,7	23	21	EX6111-A16N	EX6111-16XX
20	M20×1,5	10	16	27	25	EX6111-A20N	EX6111-20XX
25	M25×1,5	10	21	32	30	EX6111-A25N	EX6111-25XX
32	M32×1,5	12	27,5	39	37	EX6111-A32N	EX6111-32XX
40	M40×1,5	14	35	50	47	EX6111-A40	EX6111-40XX
50	M50×1,5	14	45	60	56	EX6111-A50	EX6111-50XX
63	M63×1,5	14	55	75	75	EX6111-A63N	EX6111-63XX

Муфта "труба-коробка" с внутренней резьбой

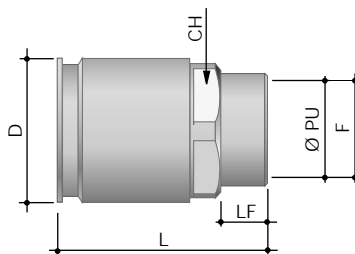

Описание

- взрывозащищенная муфта имеет двойную сертификацию: повышенная безопасность Ex e, защита от воспламенения пыли Ex t;
- взрывозащищенная муфта предназначена для герметичного ввода стальной трубы в корпус оборудования, шкафа, щитка, клеммной коробки, поста управления.

Типоразмеры

- метрическая от M16 до M63.

Степень защиты

- IP66/67.

Материал

- корпус: никелированная латунь, нержавеющая сталь AISI 316L;
- уплотнение: силикон.

Защита

- Ex e IIC Gb U / Ex tb IIIC Db U.

Зона

- 1, 2, 21, 22.

Температура окружающей среды

- от -45 до +85 °C.

Номинальный диаметр трубы, мм	Геометрические размеры, мм					Код	
	F	LF	ØPU	ØD	CH	никелированная латунь	нержавеющая сталь AISI 316L
16	M16×1,5	10	14,5	23	21	EX6112-A16	EX6112-16XX
20	M20×1,5	10	18,5	27	25	EX6112-A20	EX6112-20XX
25	M25×1,5	10	23,5	32	30	EX6112-A25	EX6112-25XX
32	M32×1,5	12	30,5	39	37	EX6112-A32	EX6112-32XX
40	M40×1,5	15	38,5	50	47	EX6112-A40	EX6112-40XX
50	M50×1,5	15	48,5	60	56	EX6112-A50	EX6112-50XX
63	M63×1,5	21,5	57	75	67	EX6112-A63N	EX6112-63XX

Аксессуары для защиты кабелей

Взрывозащищенная втулка соединительная

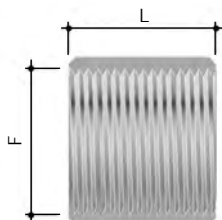

Описание

- взрывозащищенная муфта имеет двойную сертификацию: повышенная безопасность Ex e, защита от воспламенения пыли Ex t;
- взрывозащищенная муфта предназначена для соединения жестких стальных труб одного диаметра с наружной резьбой.

Типоразмеры

- от 16 до 63 мм.

Степень защиты

- IP66/67.

Материал

- корпус: никелированная латунь.

Защита

- Ex e IIC Gb U / Ex tb IIIC Db U.

Зона

- 1, 2, 21, 22.

Температура окружающей среды

- от -45 до +85 °C.

Номинальный диаметр трубы, мм	Геометрические размеры, мм		Код
	F	L	
16	M16×1,5	27	EX6003-16A
20	M20×1,5	30	EX6003-20
25	M25×1,5	36	EX6003-25
32	M32×1,5	40	EX6003-32A
40	M40×1,5	40	EX6003-40
50	M50×1,5	50	EX6003-50
63	M63×1,5	63	EX6003-63

Взрывозащищенная соединительная муфта

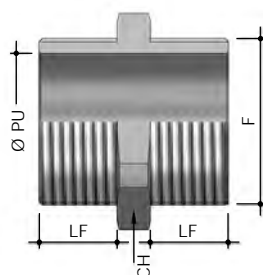

Описание

- взрывозащищенная муфта имеет двойную сертификацию: повышенная безопасность Ex e, защита от воспламенения пыли Ex t;
- взрывозащищенная муфта предназначена для соединения двух муфт с метрической резьбой одного типоразмера с внутренней резьбой.

Комплектация

- муфта комплектуется силиконовым уплотнителем на наружной поверхности.

Типоразмеры

- метрическая от M16 до M50.

Степень защиты

- IP66/67.

Материал

- никелированная латунь.

Защита

- Ex e IIC Gb U / Ex tb IIIC Db U.

Зона

- 1, 2, 21, 22.

Температура окружающей среды

- от -45 до +85 °C.

F	Геометрические размеры, мм			Код
	LF	CH	ØPU	
M16×1,5	8	24	12	EX6051-16A
M20×1,5	9,5	28	15	EX6051-20
M25×1,5	10	35	20	EX6051-25
M32×1,5	13,5	42	26	EX6051-32A
M40×1,5	16,5	50	35	EX6051-40
M50×1,5	23,5	60	41	EX6051-50

Взрывозащищенная втулка соединительная

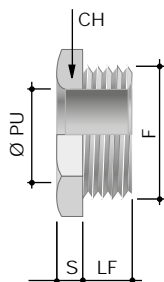

Описание

- взрывозащищенная втулка имеет двойную сертификацию: повышенная безопасность Ex e, защита от воспламенения пыли Ex t;
- взрывозащищенная втулка предназначена для вывода кабеля из лотка и защиты от прорезания острой кромкой.

Типоразмеры

- от 16 до 63 мм.

Степень защиты

- IP66/67.

Материал

- корпус: никелированная латунь.

Защита:

- Ex e IIC Gb U / Ex tb IIIC Db U.

Зона

- 1, 2, 21, 22.

Температура окружающей среды

- от -45 до +85 °C.

Геометрические размеры, мм

F	Ø PU	CH	LF	S	Код
M16×1,5	13	22	10	3	EX6052-16A
M20×1,5	15	26	10	3	EX6052-20
M25×1,5	21	30	12	3,5	EX6052-25
M32×1,5	28	40	12	4	EX6052-32A
M40×1,5	35	50	14	4	EX6052-40
M50×1,5	44	58	18	5	EX6052-50

Аксессуар двойной фиксации для соединения металлорукава в стальной оплетке с гладкой стальной трубой

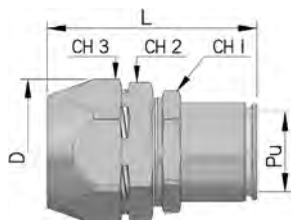

Описание

- аксессуар предназначен для герметичного ввода металлорукава в стальной оплетке в корпус оборудования, шкафа, щитка, клеммной коробки, поста управления.

Комплектация

- аксессуар комплектуется силиконовым уплотнителем на наружной резьбе.

Типоразмеры

- Ø от 16 до 50 мм.

Степень защиты

- IP66/67.

Материал

- корпус и гайка: никелированная латунь;
- уплотнитель: силикон.

Зона

- 1, 2, 21, 22.

Температура окружающей среды

- от -45 до +85 °C.

Геометрические размеры, мм

Номинальный диаметр металлорукава, мм	диаметр гладкой стальной трубы D	присоединительный диаметр ØPU			Код
		ключ CH1	ключ CH2	ключ CH3	
10	16	8,5	24	28	EXT06117-10N
12	16	10	24	30	EXT06117-12N
15	16	13,8	28	35	EXT06117-16N
20	20	18	35	42	EXT06117-2020
20	25	18	35	42	EXT06117-25N
26	32	24	42	50	EXT06117-32N
35	32	32	50	60	EXT06117-3235
35	40	32	50	60	EXT06117-4035
40	40	38	60	65	EXT06117-40
40	50	38	58	65	EXT06117-5040
50	50	48	70	80	EXT06117-50

Аксессуар "труба-труба"

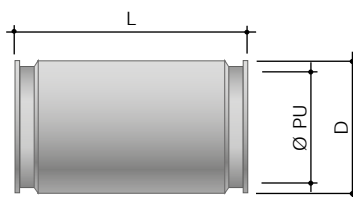
**Описание**

• аксессуар предназначен для герметичного соединения жестких стальных труб одного диаметра.

Комплектация

• аксессуар комплектуется силиконовым уплотнителем на наружной резьбе.

Типоразмеры

• Ø от 16 до 63 мм.

Степень защиты

• IP66/67.

Материал

• корпус и гайка: никелированная латунь, AISI 316L;

• уплотнитель: силикон.

Зона

• 1, 2, 21, 22.

Температура окружающей среды

• от -45 до +85 °С.

Номинальный диаметр трубы, мм	Геометрические размеры, мм			Код	
	ØPU	L	D	никелированная латунь	нержавеющая сталь AISI 316L
16	15	64	23	EX6110-16N	EX6110-16XX
20	19	64	27	EX6110-20N	EX6110-20XX
25	24	64	32	EX6110-25N	EX6110-25XX
32	31	66	39	EX6110-32N	EX6110-32XX
40	38	83	50	EX6110-40	EX6110-40XX
50	48	83	60	EX6110-50	EX6110-50XX
63	61	89	75	EX6110-63N	EX6110-63XX

Аксессуар "труба-металлорукав"

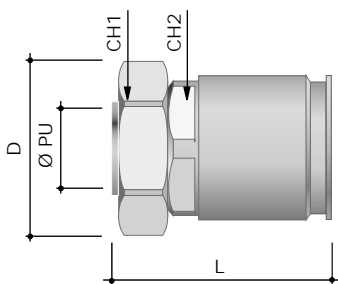

Описание

• аксессуар предназначен для герметичного соединения жестких стальных труб с металлорукавами, для перехода с жесткой трубы на металлорукав при необходимости гибкого поворота трассы.

Комплектация

• аксессуар комплектуется силиконовым уплотнителем на наружной поверхности.

Типоразмеры

• от 16 до 63 мм.

Степень защиты

• IP66/67.

Материал

• корпус: никелированная латунь, нержавеющая сталь AISI 316L;
• уплотнение: силикон.

Зона

• 1, 2, 21, 22.

Температура окружающей среды

• от -45 до +85 °С.

Номинальный диаметр трубы, мм	Номинальный диаметр металлорукава, мм	Геометрические размеры, мм			Код	
		ØPU	CH1	CH2	никелированная латунь	нержавеющая сталь AISI 316L
16	10	8,5	24	24	EX6117-10N	-
16	12	10	26	24	EX6117-12N	-
16	15	13,8	30	28	EX6117-16N	-
20	15	13,8	30	28	EX6117-20N	EX6117XX20N
20	20	18	37	35	EX6117-2020	-
25	20	18	37	35	EX6117-25N	EX6117XX25N
25	26	23	45	42	EX6117-2527	-
32	26	24	45	42	EX6117-32N	EX6117XX32N
32	35	30	52	50	EX6117-3235	-
40	35	32	52	58	EX6117-4035	-
40	40	38	61	58	EX6117-40	EX6117XX4035
50	40	38	61	58	EX6117-5040	-
50	50	48	74	70	EX6117-50	EX6117XX5040
63	50	48	74	75	EX6117-63N	EX6117XX63N

Таблица подбора взрывозащищенных аксессуаров для металлорукава



Номинальный диаметр металлорукава, мм	Металлорукав из оцинкованной стали, IP40	Металлорукав в герметичной ПВХ-изоляции	Металлорукав в гладкой ПВХ-изоляции	Металлорукав в ПВХ-изоляции, в оплетке из оцинкованной стали	Металлорукав в гладкой EVA-изоляции	Металлорукав в гладкой EVA-изоляции и оплетке из нержавеющей стали	Металлорукав в гладкой полиуретановой изоляции
10	667R1013	6071R-010	6070R-10	6071T-010	607E010	607ETX010	607PU10N
12	667R1215	6071R-012	6070R-12	6071T-012	607E012	607ETX012	607PU12N
15	667R1518	6071R-015	6070R-16	6071T-016	607E016	607ETX016	607PU16N
20	667R2024	6071R-020	6070R-22	6071T-022	607E022	607ETX022	607PU22N
26	667R2630	6071R-027	6070R-32	6071T-032	607E032	607ETX032	607PU32N
35	667R3539	6071R-035	6070R-38	6071T-038	607E038	607ETX038	607PU38N
40	667R4044	6071R-040	6070R-40	6071T-040	607E040	607ETX040	607PU40N
50	667R5054	6071R-050	6070R-50	6071T-050	607E050	607ETX050	607PU50N

Таблица подбора взрывозащищенных аксессуаров для жестких металлических труб



Диаметр стальной трубы	Труба жесткая стальная (сендзимир)	Муфта соединительная "труба-труба"	Муфта "труба-коробка", с наружной резьбой	Муфта "труба-коробка" с внутренней резьбой	Муфта соединительная "труба-труба"	Муфта "труба-коробка", с наружной резьбой	Муфта "труба-коробка" с внутренней резьбой
16	6008-16L3	EX6110-16N	EX6111-A16N	EX6112-A16	EX6110-16XX	EX6111-16XX	EX6112-16XX
20	6008-20L3	EX6110-20N	EX6111-A20N	EX6112-A20	EX6110-20XX	EX6111-20XX	EX6112-20XX
25	6008-25L3	EX6110-25N	EX6111-A25N	EX6112-A25	EX6110-25XX	EX6111-25XX	EX6112-25XX
32	6008-32L3	EX6110-32N	EX6111-A32N	EX6112-A32	EX6110-32XX	EX6111-32XX	EX6112-32XX
40	6008-40L3	EX6110-40	EX6111-A40	EX6112-A40	EX6110-40XX	EX6111-40XX	EX6112-40XX
50	6008-50L3	EX6110-50	EX6111-A50	EX6112-A50	EX6110-50XX	EX6111-50XX	EX6112-50XX
63	6008-63L3	EX6110-63N	EX6111-A63N	EX6112-A63N	EX6110-63XX	EX6111-63XX	EX6112-63XX

Таблица подбора взрывозащищенных аксессуаров для металлорукава



Номинальный диаметр металлорукава, мм	Муфта "металлорукав-коробка" с наружной резьбой	Муфта двойной фиксации "металлорукав-коробка"	Муфта "металлорукав-коробка" с внутренней резьбой	Муфта "металлорукав-коробка" с наружной резьбой	Муфта двойной фиксации "металлорукав-труба"
10	EX6014-1016	EXT06014-1016	EX6015-10A	-	EXT06117-10N
12	EX6014-16A	EXT06014-16A	EX6015-12A	EX6014XX16A	EXT06117-12N
15	EX6014-1616	-	EX6015-16A	EX6014XX1616	EXT06117-16N
15	EX6014-20A	EXT06014-20A	EX6015-20	EX6014XX20A	-
20	EX6014-2020	EXT06014-2020	EX6015-2020	EX6014XX2020	EXT06117-2020
20	EX6014-25A	EXT06014-25A	EX6015-25	EX6014XX25A	EXT06117-25N
26	EX6014-2527	-	EX6015-2527	-	-
26	EX6014-32A	EXT06014-32A	EX6015-32A	EX6014XX32A	EXT06117-32N
35	EX6014-4035	EXT06014-4035	EX6015-3235	EX6014XX4035	EXT06117-3235
35	-	-	EX6015-4035	-	EXT06117-4035
40	EX6014-40A	EXT06014-40A	EX6015-40	-	EXT06117-40
40	EX6014-5040	EXT06014-5040	EX6015-5040	EX6014XX5040	EXT06117-5040
50	EX6014-50A	EXT06014-50A	EX6015-50	-	EXT06117-50
50	EX6014-6350	EXT06014-6350	EX6015-6350	-	-

Таблица подбора взрывозащищенных переходников с металлорукава на жесткую металлическую трубу



Номинальный диаметр металлорукава	Диаметр стальной трубы	Жесткая муфта, "труба-металлорукав"	Жесткая муфта, "труба-металлорукав"
10	16	EX6117-10N	-
12	16	EX6117-12N	-
15	16	EX6117-16N	-
15	20	EX6117-20N	EX6117XX20N
20	20	EX6117-2020	-
20	25	EX6117-25N	EX6117XX25N
26	25	EX6117-2527	-
26	32	EX6117-32N	EX6117XX32N
35	32	EX6117-3235	-
35	40	EX6117-4035	-
40	40	EX6117-40	EX6117XX4035
40	50	EX6117-5040	-
50	50	EX6117-50	EX6117XX5040
50	63	EX6117-63N	EX6117XX63N

Приложение №1

Количество устанавливаемых клеммных зажимов для коробок из полиэстера

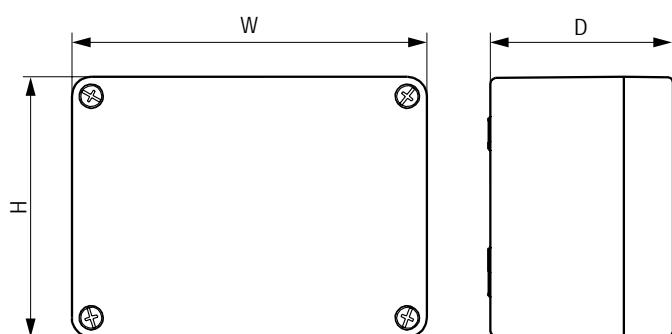

Условные обозначения:

- H – высота;
- W – ширина;
- D – глубина.

Клеммная коробка 120×120×90 мм

- количество DIN-реек: 1 шт.;
- температурные характеристики: T6 40 °C и T5 55 °C.

Параметры		Проходные винтовые клеммы						
Тип клеммы		CBC.2	CBC.4	CBC.6	CBC.10	CBC.16	CBC.35	CBD.50
Номинальное сечение клеммы, мм ²		2,5	4	6	10	16	35	50
Номинальный ток клеммы, А		24	32	41	57	76	125	150
Максимальное количество клемм, шт.		11	10	8	6	5	4	3
Вид DIN-рейки		OMEGA 3F DIN 50021SS						
	6	11	10	8	6	5	4	3
	10	11	10	8	6	5	4	3
	16	8	10	8	6	5	4	3
	24	3	5	8	6	5	4	3
Сила тока, А	32	-	3	5	6	5	4	3
	41	-	-	3	5	5	4	3
	57	-	-	-	3	4	4	3
	76	-	-	-	-	2	4	3
	125	-	-	-	-	-	1	1
	150	-	-	-	-	-	-	1

Клеммная коробка 220×120×90 мм

- количество DIN-реек: 1 шт.;
- температурные характеристики: T6 40 °C и T5 55 °C.

Параметры		Проходные винтовые клеммы						
Тип клеммы		CBC.2	CBC.4	CBC.6	CBC.10	CBC.16	CBC.35	CBD.50
Номинальное сечение клеммы, мм ²		2,5	4	6	10	16	35	50
Номинальный ток клеммы, А		24	32	41	57	76	125	150
Максимальное количество клемм, шт.		29	25	20	16	13	10	9
Вид DIN-рейки		OMEGA 3F DIN 50021SS						
	6	29	25	20	16	13	10	9
	10	25	25	20	16	13	10	9
	16	9	14	20	16	13	10	9
	24	4	6	11	16	13	10	9
Сила тока, А	32	-	3	6	11	13	10	9
	41	-	-	4	6	10	10	9
	57	-	-	-	3	5	10	9
	76	-	-	-	-	3	6	6
	125	-	-	-	-	-	2	2
	150	-	-	-	-	-	-	1

Клеммная коробка 160×160×90 мм

- количество DIN-реек: 1 шт.;
- температурные характеристики: T₆ +40 °C и T₅ +55 °C.

Параметры		Проходные винтовые клеммы						
Тип клеммы		CBC.2	CBC.4	CBC.6	CBC.10	CBC.16	CBC.35	CBD.50
Номинальное сечение клеммы, мм ²		2,5	4	6	10	16	35	50
Номинальный ток клеммы, А		24	32	41	57	76	125	150
Максимальное количество клемм, шт.		18	15	12	10	8	6	5
Вид DIN-рейки		OMEGA 3F DIN 50021SS						
6		18	15	12	10	8	6	5
10		18	15	12	10	8	6	5
16		10	15	12	10	8	6	5
24		4	7	12	10	8	6	5
32		-	4	7	10	8	6	5
41		-	-	4	7	8	6	5
57		-	-	-	3	5	6	5
76		-	-	-	-	3	6	5
125		-	-	-	-	-	2	2
150		-	-	-	-	-	-	1

Клеммная коробка 260×160×90 мм

- количество DIN-реек: 1 шт.;
- температурные характеристики: T₆ +40 °C и T₅ +55 °C.

Параметры		Проходные винтовые клеммы						
Тип клеммы		CBC.2	CBC.4	CBC.6	CBC.10	CBC.16	CBC.35	CBD.50
Номинальное сечение клеммы, мм ²		2,5	4	6	10	16	35	50
Номинальный ток клеммы, А		24	32	41	57	76	125	150
Максимальное количество клемм, шт.		36	31	25	20	16	12	11
Вид DIN-рейки		OMEGA 3F DIN 50021SS						
6		36	31	25	20	16	12	11
10		30	31	25	20	16	12	11
16		12	18	25	20	16	12	11
24		5	8	14	20	16	12	11
32		-	4	7	13	16	12	11
41		-	-	4	8	12	12	11
57		-	-	-	4	6	12	11
76		-	-	-	-	3	7	7
125		-	-	-	-	-	2	2
150		-	-	-	-	-	-	2

Клеммная коробка 250×250×120 мм

- количество DIN-реек: 2 шт.;
- температурные характеристики: T₆ +40 °C и T₅ +55 °C.

Параметры		Проходные винтовые клеммы							
Тип клеммы		CBC.2	CBC.4	CBC.6	CBC.10	CBC.16	CBC.35	CBD.50	CBD.70
Номинальное сечение клеммы, мм ²		2,5	4	6	10	16	35	50	70
Номинальный ток клеммы, А		24	32	41	57	76	125	150	173
Максимальное количество клемм, шт.		70	60	48	38	32	24	20	18
Вид DIN-рейки		OMEGA 3F DIN 50021SS							
6		70	60	48	38	32	24	20	18
10		41	60	48	38	32	24	20	18
16		16	24	42	38	32	24	20	18
24		7	11	18	31	32	24	20	18
32		-	6	10	17	27	24	20	18
41		-	-	6	10	16	24	20	18
57		-	-	-	5	8	18	19	18
76		-	-	-	-	4	10	11	12
125		-	-	-	-	-	3	4	4
150		-	-	-	-	-	-	2	3
173		-	-	-	-	-	-	-	2

Клеммная коробка 400×250×120 мм

- количество DIN-реек: 2 шт.;
- температурные характеристики: T6 +40 °C и T5 +55 °C.

Параметры		Проходные винтовые клеммы							
Тип клеммы	CBC.2	CBC.4	CBC.6	CBC.10	CBC.16	CBC.35	CBD.50	CBD.70	
Номинальное сечение клеммы, мм ²	2,5	4	6	10	16	35	50	70	
Номинальный ток клеммы, А	24	32	41	57	76	125	150	173	
Максимальное количество клемм, шт.	124	104	84	68	56	42	38	32	
Вид DIN-рейки		OMEGA 3F DIN 50021SS							
6	121	104	84	68	56	42	38	32	
10	43	67	84	68	56	42	38	32	
16	17	26	43	68	56	42	38	32	
24	7	11	19	32	50	42	38	32	
32	-	6	10	18	28	42	38	32	
41	-	-	6	11	17	37	38	32	
57	-	-	-	5	9	19	21	25	
76	-	-	-	-	5	10	12	14	
125	-	-	-	-	-	4	4	5	
150	-	-	-	-	-	-	3	3	
173	-	-	-	-	-	-	-	2	

Сила
тока, А

Приложение №2

Количество устанавливаемых клеммных зажимов для коробок из алюминия

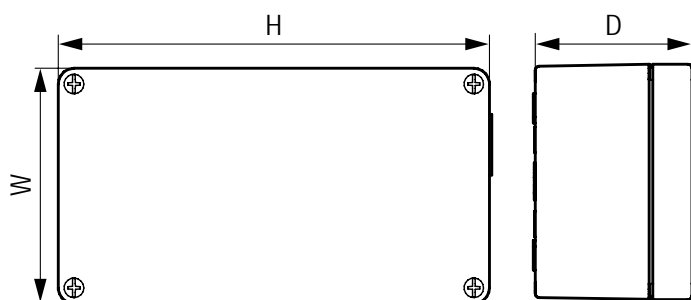

Условные обозначения:

- H – высота;
- W – ширина;
- D – глубина.

Клеммная коробка 100×100×80 мм

- количество DIN-реек: 1 шт.;
- температурные характеристики: T6 +40 °C и T5 +55 °C.

Параметры		Проходные винтовые клеммы					
Тип клеммы		CBC.2	CBC.4	CBC.6	CBC.10	CBC.16	
Номинальное сечение клеммы, мм ²		2,5	4	6	10	16	
Номинальный ток клеммы, А		24	32	41	57	76	
Максимальное количество клемм, шт.		9	7	6	5	4	
Вид DIN-рейки		OMEGA 3F DIN 50021SS					
6		9	7	6	5	4	
10		9	7	6	5	4	
16		9	7	6	5	4	
Сила тока, А	24	9	7	6	5	4	
	32	-	7	6	5	4	
	41	-	-	6	5	4	
	57	-	-	-	5	4	
	76	-	-	-	-	4	

Клеммная коробка 120×120×90 мм

- количество DIN-реек: 1 шт.;
- температурные характеристики: T6 +40 °C и T5 +55 °C.

Параметры		Проходные винтовые клеммы							
Тип клеммы		CBC.2	CBC.4	CBC.6	CBC.10	CBC.16	CBC.35	CBD.50	CBD.70
Номинальное сечение клеммы, мм ²		2,5	4	6	10	16	35	50	70
Номинальный ток клеммы, А		24	32	41	57	76	125	150	173
Максимальное количество клемм, шт.		11	10	8	6	5	4	3	3
Вид DIN-рейки		OMEGA 3F DIN 50021SS							
6		11	10	8	6	5	4	3	3
10		11	10	8	6	5	4	3	3
16		11	10	8	6	5	4	3	3
24		11	10	8	6	5	4	3	3
Сила тока, А	32	-	9	8	6	5	4	3	3
	41	-	-	8	6	5	4	3	3
	57	-	-	-	6	5	4	3	3
	76	-	-	-	-	5	4	3	3
	125	-	-	-	-	-	4	3	3
	150	-	-	-	-	-	-	3	3
	173	-	-	-	-	-	-	-	3

Клеммная коробка 220×120×90 мм

- количество DIN-реек: 1 шт.;
- температурные характеристики: T6 +40 °C и T5 +55 °C.

Параметры		Проходные винтовые клеммы							
Тип клеммы	CBC.2	CBC.4	CBC.6	CBC.10	CBC.16	CBC.35	CBD.50	CBD.70	
Номинальное сечение клеммы, мм ²	2,5	4	6	10	16	35	50	70	
Номинальный ток клеммы, А	24	32	41	57	76	125	150	173	
Максимальное количество клемм, шт.	29	25	20	16	13	10	9	7	
Вид DIN-рейки		OMEGA 3F DIN 50021SS							
6	29	25	20	16	13	10	9	7	
10	29	25	20	16	13	10	9	7	
16	29	25	20	16	13	10	9	7	
24	13	20	20	16	13	10	9	7	
32	-	11	20	16	13	10	9	7	
41	-	-	12	16	13	10	9	7	
57	-	-	-	10	13	10	9	7	
76	-	-	-	-	9	10	9	7	
125	-	-	-	-	-	7	6	7	
150	-	-	-	-	-	-	4	5	
173	-	-	-	-	-	-	-	4	

Клеммная коробка 160×160×90 мм

- количество DIN-реек: 1 шт.;
- температурные характеристики: T6 +40 °C и T5 +55 °C.

Параметры		Проходные винтовые клеммы							
Тип клеммы	CBC.2	CBC.4	CBC.6	CBC.10	CBC.16	CBC.35	CBD.50	CBD.70	
Номинальное сечение клеммы, мм ²	2,5	4	6	10	16	35	50	70	
Номинальный ток клеммы, А	24	32	41	57	76	125	150	173	
Максимальное количество клемм, шт.	18	15	12	10	8	6	5	4	
Вид DIN-рейки		OMEGA 3F DIN 50021SS							
6	18	15	12	10	8	6	5	4	
10	18	15	12	10	8	6	5	4	
16	18	15	12	10	8	6	5	4	
24	14	15	12	10	8	6	5	4	
32	-	12	12	10	8	6	5	4	
41	-	-	12	10	8	6	5	4	
57	-	-	-	10	8	6	5	4	
76	-	-	-	-	8	6	5	4	
125	-	-	-	-	-	6	5	4	
150	-	-	-	-	-	-	5	4	
173	-	-	-	-	-	-	-	4	

Клеммная коробка 260×160×90 мм

- количество DIN-реек: 1 шт.;
- температурные характеристики: T6 +40 °C и T5 +55 °C.

Параметры		Проходные винтовые клеммы							
Тип клеммы	CBC.2	CBC.4	CBC.6	CBC.10	CBC.16	CBC.35	CBD.50	CBD.70	
Номинальное сечение клеммы, мм ²	2,5	4	6	10	16	35	50	70	
Номинальный ток клеммы, А	24	32	41	57	76	125	150	173	
Максимальное количество клемм, шт.	36	30	25	20	16	12	11	9	
Вид DIN-рейки		OMEGA 3F DIN 50021SS							
6	36	30	25	20	16	12	11	9	
10	36	30	25	20	16	12	11	9	
16	36	30	25	20	16	12	11	9	
24	16	24	25	20	16	12	11	9	
32	-	13	24	20	16	12	11	9	
41	-	-	14	20	16	12	11	9	
57	-	-	-	12	16	12	11	9	
76	-	-	-	-	11	12	11	9	
125	-	-	-	-	-	8	8	9	
150	-	-	-	-	-	-	6	6	
173	-	-	-	-	-	-	-	5	

Клеммная коробка 360×160×90 мм

- количество DIN-реек: 1 шт.;
- температурные характеристики: T6 +40 °C и T5 +55 °C.

Параметры		Проходные винтовые клеммы							
Тип клеммы		CBC.2	CBC.4	CBC.6	CBC.10	CBC.16	CBC.35	CBD.50	CBD.70
Номинальное сечение клеммы, мм ²		2,5	4	6	10	16	35	50	70
Номинальный ток клеммы, А		24	32	41	57	76	125	150	173
Максимальное количество клемм, шт.		54	46	37	30	25	18	16	14
Вид DIN-рейки		OMEGA 3F DIN 50021SS							
6		54	46	37	30	25	18	16	14
10		54	46	37	30	25	18	16	14
16		37	46	37	30	25	18	16	14
24		16	25	37	30	25	18	16	14
32		-	14	24	30	25	18	16	14
41		-	-	14	24	25	18	16	14
57		-	-	-	12	19	18	16	14
76		-	-	-	-	11	18	16	14
125		-	-	-	-	-	8	9	11
150		-	-	-	-	-	-	6	7
173		-	-	-	-	-	-	-	5

Клеммная коробка 180×180×100 мм

- количество DIN-реек: 1 шт.;
- температурные характеристики: T6 +40 °C и T5 +55 °C.

Параметры		Проходные винтовые клеммы							
Тип клеммы		CBC.2	CBC.4	CBC.6	CBC.10	CBC.16	CBC.35	CBD.50	CBD.70
Номинальное сечение клеммы, мм ²		2,5	4	6	10	16	35	50	70
Номинальный ток клеммы, А		24	32	41	57	76	125	150	173
Максимальное количество клемм, шт.		21	18	15	12	10	7	6	5
Вид DIN-рейки		OMEGA 3F DIN 50021SS							
6		21	18	15	12	10	7	6	5
10		21	18	15	12	10	7	6	5
16		21	18	15	12	10	7	6	5
24		16	18	15	12	10	7	6	5
32		-	13	15	12	10	7	6	5
41		-	-	14	12	10	7	6	5
57		-	-	-	12	10	7	6	5
76		-	-	-	-	10	7	6	5
125		-	-	-	-	-	7	6	5
150		-	-	-	-	-	-	5	5
173		-	-	-	-	-	-	-	5

Клеммная коробка 280×180×100 мм

- количество DIN-реек: 1 шт.;
- температурные характеристики: T6 +40 °C и T5 +55 °C.

Параметры		Проходные винтовые клеммы							
Тип клеммы		CBC.2	CBC.4	CBC.6	CBC.10	CBC.16	CBC.35	CBD.50	CBD.70
Номинальное сечение клеммы, мм ²		2,5	4	6	10	16	35	50	70
Номинальный ток клеммы, А		24	32	41	57	76	125	150	173
Максимальное количество клемм, шт.		40	33	27	22	18	13	12	10
Вид DIN-рейки		OMEGA 3F DIN 50021SS							
6		40	33	27	22	18	13	12	10
10		40	33	27	22	18	13	12	10
16		40	33	27	22	18	13	12	10
24		18	27	27	22	18	13	12	10
32		-	15	26	22	18	13	12	10
41		-	-	16	22	18	13	12	10
57		-	-	-	14	18	13	12	10
76		-	-	-	-	12	13	12	10
125		-	-	-	-	-	9	9	10
150		-	-	-	-	-	-	6	8
173		-	-	-	-	-	-	-	6

Клеммная коробка 230×200×110 мм

- количество DIN-реек: 2 шт.;
- температурные характеристики: T6 +40 °C и T5 +55 °C.

Параметры		Проходные винтовые клеммы							
Тип клеммы	CBC.2	CBC.4	CBC.6	CBC.10	CBC.16	CBC.35	CBD.50	CBD.70	
Номинальное сечение клеммы, мм ²	2,5	4	6	10	16	35	50	70	
Номинальный ток клеммы, А	24	32	41	57	76	125	150	173	
Максимальное количество клемм, шт.	50	42	34	28	22	16	14	12	
Вид DIN-рейки		OMEGA 3F DIN 50021SS							
6	50	42	34	28	22	16	14	12	
10	50	42	34	28	22	16	14	12	
16	42	42	34	28	22	16	14	12	
24	18	28	34	28	22	16	14	12	
32	-	16	28	28	22	16	14	12	
41	-	-	17	28	22	16	14	12	
57	-	-	-	14	22	16	14	12	
76	-	-	-	-	12	16	14	12	
125	-	-	-	-	-	9	10	11	
150	-	-	-	-	-	-	7	8	
173	-	-	-	-	-	-	-	6	

Клеммная коробка 280×230×110 мм

- количество DIN-реек: 2 шт.;
- температурные характеристики: T6 +40 °C и T5 +55 °C.

Параметры		Проходные винтовые клеммы							
Тип клеммы	CBC.2	CBC.4	CBC.6	CBC.10	CBC.16	CBC.35	CBD.50	CBD.70	
Номинальное сечение клеммы, мм ²	2,5	4	6	10	16	35	50	70	
Номинальный ток клеммы, А	24	32	41	57	76	125	150	173	
Максимальное количество клемм, шт.	80	66	54	44	36	26	24	20	
Вид DIN-рейки		OMEGA 3F DIN 50021SS							
6	80	66	54	44	36	26	24	20	
10	80	66	54	44	36	26	24	20	
16	47	66	54	44	36	26	24	20	
24	21	32	54	44	36	26	24	20	
32	-	18	31	44	36	26	24	20	
41	-	-	18	31	36	26	24	20	
57	-	-	-	16	25	26	24	20	
76	-	-	-	-	14	26	24	20	
125	-	-	-	-	-	11	11	13	
150	-	-	-	-	-	-	8	9	
173	-	-	-	-	-	-	-	7	

Клеммная коробка 330×230×110 мм

- количество DIN-реек: 2 шт.;
- температурные характеристики: T6 +40 °C и T5 +55 °C.

Параметры		Проходные винтовые клеммы							
Тип клеммы	CBC.2	CBC.4	CBC.6	CBC.10	CBC.16	CBC.35	CBD.50	CBD.70	
Номинальное сечение клеммы, мм ²	2,5	4	6	10	16	35	50	70	
Номинальный ток клеммы, А	24	32	41	57	76	125	150	173	
Максимальное количество клемм, шт.	98	82	66	54	44	32	30	26	
Вид DIN-рейки		OMEGA 3F DIN 50021SS							
6	98	82	66	54	44	32	30	26	
10	98	82	66	54	44	32	30	26	
16	48	74	66	54	44	32	30	26	
24	21	33	56	54	44	32	30	26	
32	-	18	31	53	44	32	30	26	
41	-	-	19	32	44	32	30	26	
57	-	-	-	16	25	32	30	26	
76	-	-	-	-	14	30	30	26	
125	-	-	-	-	-	11	12	14	
150	-	-	-	-	-	-	8	10	
173	-	-	-	-	-	-	-	7	

Клеммная коробка 230×200×180 мм

- количество DIN-реек: 2 шт.;
- температурные характеристики: T6 +40 °C и T5 +55 °C.

Параметры		Проходные винтовые клеммы							
Тип клеммы		CBC.2	CBC.4	CBC.6	CBC.10	CBC.16	CBC.35	CBD.50	CBD.70
Номинальное сечение клеммы, мм ²		2,5	4	6	10	16	35	50	70
Номинальный ток клеммы, А		24	32	41	57	76	125	150	173
Максимальное количество клемм, шт.		98	82	66	54	44	32	30	26
Вид DIN-рейки		OMEGA 3F DIN 50021SS							
Сила тока, А	6	98	82	66	54	44	32	30	26
	10	98	82	66	54	44	32	30	26
	16	56	82	66	54	44	32	30	26
	24	24	38	64	54	44	32	30	26
	32	-	21	36	54	44	32	30	26
	41	-	-	22	37	44	32	30	26
	57	-	-	-	19	29	32	30	26
	76	-	-	-	-	16	32	30	26
	125	-	-	-	-	-	13	14	17
	150	-	-	-	-	-	-	10	11
	173	-	-	-	-	-	-	-	8

Клеммная коробка 330×230×180 мм

- количество DIN-реек: 2 шт.;
- температурные характеристики: T6 +40 °C и T5 +55 °C.

Параметры		Проходные винтовые клеммы							
Тип клеммы		CBC.2	CBC.4	CBC.6	CBC.10	CBC.16	CBC.35	CBD.50	CBD.70
Номинальное сечение клеммы, мм ²		2,5	4	6	10	16	35	50	70
Номинальный ток клеммы, А		24	32	41	57	76	125	150	173
Максимальное количество клемм, шт.		98	82	66	54	44	32	30	26
Вид DIN-рейки		OMEGA 3F DIN 50021SS							
Сила тока, А	6	98	82	66	54	44	32	30	26
	10	98	82	66	54	44	32	30	26
	16	56	82	66	54	44	32	30	26
	24	24	38	64	54	44	32	30	26
	32	-	21	36	54	44	32	30	26
	41	-	-	22	37	44	32	30	26
	57	-	-	-	19	29	32	30	26
	76	-	-	-	-	16	32	30	26
	125	-	-	-	-	-	13	14	17
	150	-	-	-	-	-	-	10	11
	173	-	-	-	-	-	-	-	8

Приложение №3

Количество устанавливаемых клеммных зажимов для коробок из стали

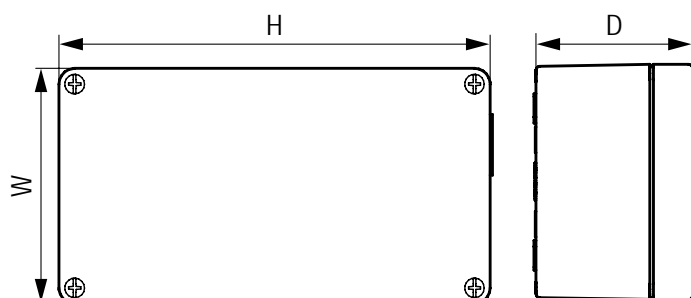

Условные обозначения:

- H – высота;
- W – ширина;
- D – глубина.

Клеммная коробка 150×150×90 мм

- количество DIN-реек: 1 шт.;
- температурные характеристики: T6 +40 °С.

Параметры		Проходные винтовые клеммы							
Тип клеммы	CBC.2	CBC.4	CBC.6	CBC.10	CBC.16	CBC.35	CBD.50	CBD.70	
Номинальное сечение клеммы, мм ²	2,5	4	6	10	16	35	50	70	
Номинальный ток клеммы, А	24	32	41	57	76	125	150	173	
Максимальное количество клемм, шт.	9	8	6	5	4	0	0	0	
Вид DIN-рейки		OMEGA 3F DIN 50021SS							
5	9	8	6	5	4	0	0	0	
10	9	8	6	5	4	0	0	0	
16	9	8	6	5	4	0	0	0	
24	6	8	6	5	4	0	0	0	
32	0	5	6	5	4	0	0	0	
41	0	0	6	5	4	0	0	0	
57	0	0	0	5	4	0	0	0	
76	0	0	0	0	4	0	0	0	
125	0	0	0	0	0	0	0	0	
150	0	0	0	0	0	0	0	0	
173	0	0	0	0	0	0	0	0	

Клеммная коробка 200×200×90 мм

- количество DIN-реек: 1 шт.;
- температурные характеристики: T6 +40 °С.

Параметры		Проходные винтовые клеммы							
Тип клеммы	CBC.2	CBC.4	CBC.6	CBC.10	CBC.16	CBC.35	CBD.50	CBD.70	
Номинальное сечение клеммы, мм ²	2,5	4	6	10	16	35	50	70	
Номинальный ток клеммы, А	24	32	41	57	76	125	150	173	
Максимальное количество клемм, шт.	18	15	12	10	8	0	0	0	
Вид DIN-рейки		OMEGA 3F DIN 50021SS							
5	18	15	12	10	8	0	0	0	
10	18	15	12	10	8	0	0	0	
16	18	15	12	10	8	0	0	0	
24	8	12	12	10	8	0	0	0	
32	0	7	12	10	8	0	0	0	
41	0	0	7	10	8	0	0	0	
57	0	0	0	6	8	0	0	0	
76	0	0	0	0	5	0	0	0	
125	0	0	0	0	0	0	0	0	
150	0	0	0	0	0	0	0	0	
173	0	0	0	0	0	0	0	0	

Клеммная коробка 300×200×90 мм

- количество DIN-реек: 1 шт.;
- температурные характеристики: T₆ +40 °С.

Параметры		Проходные винтовые клеммы							
Тип клеммы		CBC.2	CBC.4	CBC.6	CBC.10	CBC.16	CBC.35	CBD.50	CBD.70
Номинальное сечение клеммы, мм ²		2,5	4	6	10	16	35	50	70
Номинальный ток клеммы, А		24	32	41	57	76	125	150	173
Максимальное количество клемм, шт.		36	31	25	20	16	0	0	0
Вид DIN-рейки		OMEGA 3F DIN 50021SS							
5		36	31	25	20	16	0	0	0
10		36	31	25	20	16	0	0	0
16		20	31	25	20	16	0	0	0
24		9	13	23	20	16	0	0	0
32		0	7	13	20	16	0	0	0
41		0	0	8	13	16	0	0	0
57		0	0	0	7	10	0	0	0
76		0	0	0	0	6	0	0	0
125		0	0	0	0	0	0	0	0
150		0	0	0	0	0	0	0	0
173		0	0	0	0	0	0	0	0

Клеммная коробка 150×150×120 мм

- количество DIN-реек: 1 шт.;
- температурные характеристики: T₆ +40 °С.

Параметры		Проходные винтовые клеммы							
Тип клеммы		CBC.2	CBC.4	CBC.6	CBC.10	CBC.16	CBC.35	CBD.50	CBD.70
Номинальное сечение клеммы, мм ²		2,5	4	6	10	16	35	50	70
Номинальный ток клеммы, А		24	32	41	57	76	125	150	173
Максимальное количество клемм, шт.		9	8	6	5	4	3	2	2
Вид DIN-рейки		OMEGA 3F DIN 50021SS							
5		9	8	6	5	4	3	2	2
10		9	8	6	5	4	3	2	2
16		9	8	6	5	4	3	2	2
24		7	8	6	5	4	3	2	2
32		0	6	6	5	4	3	2	2
41		0	0	6	5	4	3	2	2
57		0	0	0	5	4	3	2	2
76		0	0	0	0	4	3	2	2
125		0	0	0	0	0	3	2	2
150		0	0	0	0	0	0	2	2
173		0	0	0	0	0	0	0	2

Клеммная коробка 200×200×120 мм

- количество DIN-реек: 1 шт.;
- температурные характеристики: T₆ +40 °С.

Параметры		Проходные винтовые клеммы							
Тип клеммы		CBC.2	CBC.4	CBC.6	CBC.10	CBC.16	CBC.35	CBD.50	CBD.70
Номинальное сечение клеммы, мм ²		2,5	4	6	10	16	35	50	70
Номинальный ток клеммы, А		24	32	41	57	76	125	150	173
Максимальное количество клемм, шт.		18	15	12	10	8	6	5	5
Вид DIN-рейки		OMEGA 3F DIN 50021SS							
5		18	15	12	10	8	6	5	5
10		18	15	12	10	8	6	5	5
16		18	15	12	10	8	6	5	5
24		9	13	12	10	8	6	5	5
32		0	7	12	10	8	6	5	5
41		0	0	8	10	8	6	5	5
57		0	0	0	7	8	6	5	5
76		0	0	0	0	6	6	5	5
125		0	0	0	0	0	4	4	5
150		0	0	0	0	0	0	3	3
173		0	0	0	0	0	0	0	2

Клеммная коробка 300×200×120 мм

- количество DIN-реек: 1 шт.;
- температурные характеристики: T₆ +40 °С.

Параметры		Проходные винтовые клеммы							
Тип клеммы	CBC.2	CBC.4	CBC.6	CBC.10	CBC.16	CBC.35	CBD.50	CBD.70	
Номинальное сечение клеммы, мм ²	2,5	4	6	10	16	35	50	70	
Номинальный ток клеммы, А	24	32	41	57	76	125	150	173	
Максимальное количество клемм, шт.	36	31	25	20	16	12	11	9	
Вид DIN-рейки		OMEGA 3F DIN 50021SS							
5	36	31	25	20	16	12	11	9	
10	36	31	25	20	16	12	11	9	
16	22	31	25	20	16	12	11	9	
24	9	15	25	20	16	12	11	9	
32	0	8	14	20	16	12	11	9	
41	0	0	8	14	16	12	11	9	
57	0	0	0	7	11	12	11	9	
76	0	0	0	0	6	12	11	9	
125	0	0	0	0	0	5	5	6	
150	0	0	0	0	0	0	3	4	
173	0	0	0	0	0	0	0	3	

Клеммная коробка 300×300×120 мм

- количество DIN-реек: 1 шт.;
- температурные характеристики: T₆ +40 °С.

Параметры		Проходные винтовые клеммы							
Тип клеммы	CBC.2	CBC.4	CBC.6	CBC.10	CBC.16	CBC.35	CBD.50	CBD.70	
Номинальное сечение клеммы, мм ²	2,5	4	6	10	16	35	50	70	
Номинальный ток клеммы, А	24	32	41	57	76	125	150	173	
Максимальное количество клемм, шт.	72	62	50	40	32	24	22	18	
Вид DIN-рейки		OMEGA 3F DIN 50021SS							
5	72	62	50	40	32	24	22	18	
10	69	62	50	40	32	24	22	18	
16	27	41	50	40	32	24	22	18	
24	12	18	31	40	32	24	22	18	
32	0	10	17	29	32	24	22	18	
41	0	0	10	18	28	24	22	18	
57	0	0	0	9	14	24	22	18	
76	0	0	0	0	8	17	19	18	
125	0	0	0	0	0	6	7	8	
150	0	0	0	0	0	0	4	5	
173	0	0	0	0	0	0	0	4	

Клеммная коробка 400×200×120 мм

- количество DIN-реек: 1 шт.;
- температурные характеристики: T₆ +40 °С.

Параметры		Проходные винтовые клеммы							
Тип клеммы	CBC.2	CBC.4	CBC.6	CBC.10	CBC.16	CBC.35	CBD.50	CBD.70	
Номинальное сечение клеммы, мм ²	2,5	4	6	10	16	35	50	70	
Номинальный ток клеммы, А	24	32	41	57	76	125	150	173	
Максимальное количество клемм, шт.	55	46	37	30	25	18	16	14	
Вид DIN-рейки		OMEGA 3F DIN 50021SS							
5	55	46	37	30	25	18	16	14	
10	55	46	37	30	25	18	16	14	
16	22	34	37	30	25	18	16	14	
24	9	15	25	30	25	18	16	14	
32	0	8	14	24	25	18	16	14	
41	0	0	8	14	22	18	16	14	
57	0	0	0	7	11	18	16	14	
76	0	0	0	0	6	14	15	14	
125	0	0	0	0	0	5	5	6	
150	0	0	0	0	0	0	4	4	
173	0	0	0	0	0	0	0	3	

Клеммная коробка 400×300×120 мм

- количество DIN-реек: 1 шт.;
- температурные характеристики: T₆ +40 °С.

Параметры		Проходные винтовые клеммы							
Тип клеммы		CBC.2	CBC.4	CBC.6	CBC.10	CBC.16	CBC.35	CBD.50	CBD.70
Номинальное сечение клеммы, мм ²		2,5	4	6	10	16	35	50	70
Номинальный ток клеммы, А		24	32	41	57	76	125	150	173
Максимальное количество клемм, шт.		110	92	74	60	50	36	32	28
Вид DIN-рейки		OMEGA 3F DIN 50021SS							
5		110	92	74	60	50	36	32	28
10		72	92	74	60	50	36	32	28
16		28	43	72	60	50	36	32	28
24		12	19	32	54	50	36	32	28
32		0	10	18	30	47	36	32	28
41		0	0	10	18	28	36	32	28
57		0	0	0	9	14	31	32	28
76		0	0	0	0	8	17	20	24
125		0	0	0	0	0	6	7	9
150		0	0	0	0	0	0	5	6
173		0	0	0	0	0	0	0	4

Клеммная коробка 600×200×120 мм

- количество DIN-реек: 1 шт.;
- температурные характеристики: T₆ +40 °С.

Параметры		Проходные винтовые клеммы							
Тип клеммы		CBC.2	CBC.4	CBC.6	CBC.10	CBC.16	CBC.35	CBD.50	CBD.70
Номинальное сечение клеммы, мм ²		2,5	4	6	10	16	35	50	70
Номинальный ток клеммы, А		24	32	41	57	76	125	150	173
Максимальное количество клемм, шт.		91	77	62	50	41	31	27	24
Вид DIN-рейки		OMEGA 3F DIN 50021SS							
5		91	77	62	50	41	31	27	24
10		52	77	62	50	41	31	27	24
16		20	32	52	50	41	31	27	24
24		9	14	23	39	41	31	27	24
32		0	8	13	22	34	31	27	24
41		0	0	7	13	21	31	27	24
57		0	0	0	7	10	23	27	24
76		0	0	0	0	6	13	15	19
125		0	0	0	0	0	4	5	7
150		0	0	0	0	0	0	3	4
173		0	0	0	0	0	0	0	3

Клеммная коробка 260×260×150 мм

- количество DIN-реек: 1 шт.;
- температурные характеристики: T₆ +40 °С.

Параметры		Проходные винтовые клеммы							
Тип клеммы		CBC.2	CBC.4	CBC.6	CBC.10	CBC.16	CBC.35	CBD.50	CBD.70
Номинальное сечение клеммы, мм ²		2,5	4	6	10	16	35	50	70
Номинальный ток клеммы, А		24	32	41	57	76	125	150	173
Максимальное количество клемм, шт.		58	50	40	32	26	20	18	14
Вид DIN-рейки		OMEGA 3F DIN 50021SS							
5		58	50	40	32	26	20	18	14
10		58	50	40	32	26	20	18	14
16		26	40	40	32	26	20	18	14
24		11	17	30	32	26	20	18	14
32		0	10	17	28	26	20	18	14
41		0	0	10	17	26	20	18	14
57		0	0	0	9	14	20	18	14
76		0	0	0	0	7	16	18	14
125		0	0	0	0	0	6	6	7
150		0	0	0	0	0	0	4	5
173		0	0	0	0	0	0	0	4

Клеммная коробка 300×300×150 мм

- количество DIN-реек: 1 шт.;
- температурные характеристики: T₆ +40 °С.

Параметры		Проходные винтовые клеммы							
Тип клеммы		CBC.2	CBC.4	CBC.6	CBC.10	CBC.16	CBC.35	CBD.50	CBD.70
Номинальное сечение клеммы, мм ²		2,5	4	6	10	16	35	50	70
Номинальный ток клеммы, А		24	32	41	57	76	125	150	173
Максимальное количество клемм, шт.		72	62	50	40	32	24	22	18
Вид DIN-рейки		OMEGA 3F DIN 50021SS							
5		72	62	50	40	32	24	22	18
10		72	62	50	40	32	24	22	18
16		28	44	50	40	32	24	22	18
24		12	19	33	40	32	24	22	18
32		0	11	18	31	32	24	22	18
41		0	0	11	19	29	24	22	18
57		0	0	0	9	15	24	22	18
76		0	0	0	0	8	18	20	18
125		0	0	0	0	0	6	7	8
150		0	0	0	0	0	0	5	6
173		0	0	0	0	0	0	0	4

Клеммная коробка 350×260×150 мм

- количество DIN-реек: 1 шт.;
- температурные характеристики: T₆ +40 °С.

Параметры		Проходные винтовые клеммы							
Тип клеммы		CBC.2	CBC.4	CBC.6	CBC.10	CBC.16	CBC.35	CBD.50	CBD.70
Номинальное сечение клеммы, мм ²		2,5	4	6	10	16	35	50	70
Номинальный ток клеммы, А		24	32	41	57	76	125	150	173
Максимальное количество клемм, шт.		92	76	62	50	42	30	28	24
Вид DIN-рейки		OMEGA 3F DIN 50021SS							
5		92	76	62	50	42	30	28	
10		70	76	62	50	42	30	28	
16		27	42	62	50	42	30	28	
24		12	18	31	50	42	30	28	
32		0	10	17	29	42	30	28	
41		0	0	10	18	28	30	28	
57		0	0	0	9	14	30	28	
76		0	0	0	0	8	17	19	
125		0	0	0	0	0	6	7	
150		0	0	0	0	0	0	4	
173		0	0	0	0	0	0	0	

Клеммная коробка 400×300×150 мм

- количество DIN-реек: 1 шт.;
- температурные характеристики: T₆ +40 °С.

Параметры		Проходные винтовые клеммы							
Тип клеммы		CBC.2	CBC.4	CBC.6	CBC.10	CBC.16	CBC.35	CBD.50	CBD.70
Номинальное сечение клеммы, мм ²		2,5	4	6	10	16	35	50	70
Номинальный ток клеммы, А		24	32	41	57	76	125	150	173
Максимальное количество клемм, шт.		110	92	74	60	50	36	32	28
Вид DIN-рейки		OMEGA 3F DIN 50021SS							
5		110	92	74	60	50	36	32	28
10		76	92	74	60	50	36	32	28
16		29	46	74	60	50	36	32	28
24		13	20	33	57	50	36	32	28
32		0	11	19	32	50	36	32	28
41		0	0	11	19	30	36	32	28
57		0	0	0	10	15	33	32	28
76		0	0	0	0	8	19	21	26
125		0	0	0	0	0	7	8	9
150		0	0	0	0	0	0	5	6
173		0	0	0	0	0	0	0	5

Клеммная коробка 460×390×150 мм

- количество DIN-реек: 1 шт.;
- температурные характеристики: T₆ +40 °С.

Параметры		Проходные винтовые клеммы							
Тип клеммы		CBC.2	CBC.4	CBC.6	CBC.10	CBC.16	CBC.35	CBD.50	CBD.70
Номинальное сечение клеммы, мм ²		2,5	4	6	10	16	35	50	70
Номинальный ток клеммы, А		24	32	41	57	76	125	150	173
Максимальное количество клемм, шт.		198	165	135	108	90	66	60	51
Вид DIN-рейки		OMEGA 3F DIN 50021SS							
5		198	165	135	108	90	66	60	51
10		87	136	135	108	90	66	60	51
16		34	53	86	108	90	66	60	51
24		15	23	38	65	90	66	60	51
32		0	13	21	36	57	66	60	51
41		0	0	13	22	35	66	60	51
57		0	0	0	11	18	38	45	51
76		0	0	0	0	10	21	25	31
125		0	0	0	0	0	8	9	11
150		0	0	0	0	0	0	6	8
173		0	0	0	0	0	0	0	6

Клеммная коробка 480×480×150 мм

- количество DIN-реек: 1 шт.;
- температурные характеристики: T₆ +40 °С.

Параметры		Проходные винтовые клеммы							
Тип клеммы		CBC.2	CBC.4	CBC.6	CBC.10	CBC.16	CBC.35	CBD.50	CBD.70
Номинальное сечение клеммы, мм ²		2,5	4	6	10	16	35	50	70
Номинальный ток клеммы, А		24	32	41	57	76	125	150	173
Максимальное количество клемм, шт.		276	232	188	152	124	92	84	72
Вид DIN-рейки		OMEGA 3F DIN 50021SS							
5		276	232	188	152	124	92	84	72
10		96	151	188	152	124	92	84	72
16		37	59	95	152	124	92	84	72
24		16	26	42	72	112	92	84	72
32		0	14	23	40	63	92	84	72
41		0	0	14	24	38	82	84	72
57		0	0	0	12	20	42	51	63
76		0	0	0	0	11	24	28	35
125		0	0	0	0	0	8	10	13
150		0	0	0	0	0	0	7	9
173		0	0	0	0	0	0	0	6

Клеммная коробка 550×350×150 мм

- количество DIN-реек: 1 шт.;
- температурные характеристики: T₆ +40 °С.

Параметры		Проходные винтовые клеммы							
Тип клеммы		CBC.2	CBC.4	CBC.6	CBC.10	CBC.16	CBC.35	CBD.50	CBD.70
Номинальное сечение клеммы, мм ²		2,5	4	6	10	16	35	50	70
Номинальный ток клеммы, А		24	32	41	57	76	125	150	173
Максимальное количество клемм, шт.		246	207	168	135	111	84	75	66
Вид DIN-рейки		OMEGA 3F DIN 50021SS							
5		246	207	168	135	111	84	75	66
10		82	127	168	135	111	84	75	66
16		32	49	80	135	111	84	75	66
24		14	22	35	61	95	84	75	66
32		0	12	20	34	53	84	75	66
41		0	0	12	20	32	70	75	66
57		0	0	0	10	16	36	43	53
76		0	0	0	0	9	20	24	30
125		0	0	0	0	0	7	8	11
150		0	0	0	0	0	0	6	7
173		0	0	0	0	0	0	0	5

Клеммная коробка 620×450×150 мм

- количество DIN-реек: 1 шт.;
- температурные характеристики: T₆ +40 °С.

Параметры		Проходные винтовые клеммы							
Тип клеммы		CBC.2	CBC.4	CBC.6	CBC.10	CBC.16	CBC.35	CBD.50	CBD.70
Номинальное сечение клеммы, мм ²		2,5	4	6	10	16	35	50	70
Номинальный ток клеммы, А		24	32	41	57	76	125	150	173
Максимальное количество клемм, шт.		380	320	260	208	172	128	116	100
Вид DIN-рейки		OMEGA 3F DIN 50021SS							
5		373	320	260	208	172	128	116	100
10		93	146	234	208	172	128	116	100
16		36	57	91	156	172	128	116	100
24		16	25	40	69	108	128	116	100
32		0	14	22	39	61	128	116	100
41		0	0	13	23	37	79	97	100
57		0	0	0	12	19	41	50	63
76		0	0	0	0	10	23	28	35
125		0	0	0	0	0	8	10	13
150		0	0	0	0	0	0	7	9
173		0	0	0	0	0	0	0	6

Клеммная коробка 760×500×150 мм

- количество DIN-реек: 1 шт.;
- температурные характеристики: T₆ +40 °С.

Параметры		Проходные винтовые клеммы							
Тип клеммы		CBC.2	CBC.4	CBC.6	CBC.10	CBC.16	CBC.35	CBD.50	CBD.70
Номинальное сечение клеммы, мм ²		2,5	4	6	10	16	35	50	70
Номинальный ток клеммы, А		24	32	41	57	76	125	150	173
Максимальное количество клемм, шт.		480	408	328	264	220	164	144	128
Вид DIN-рейки		OMEGA 3F DIN 50021SS							
5		383	408	328	264	220	164	144	128
10		95	150	239	264	220	164	144	128
16		37	58	93	160	220	164	144	128
24		16	26	41	71	111	164	144	128
32		0	14	23	40	62	135	144	128
41		0	0	14	24	38	82	102	128
57		0	0	0	12	19	42	52	67
76		0	0	0	0	11	23	29	37
125		0	0	0	0	0	8	10	14
150		0	0	0	0	0	0	7	9
173		0	0	0	0	0	0	0	7

Клеммная коробка 260×260×200 мм

- количество DIN-реек: 1 шт.;
- температурные характеристики: T₆ +40 °С.

Параметры		Проходные винтовые клеммы							
Тип клеммы		CBC.2	CBC.4	CBC.6	CBC.10	CBC.16	CBC.35	CBD.50	CBD.70
Номинальное сечение клеммы, мм ²		2,5	4	6	10	16	35	50	70
Номинальный ток клеммы, А		24	32	41	57	76	125	150	173
Максимальное количество клемм, шт.		58	50	40	32	26	20	18	14
Вид DIN-рейки		OMEGA 3F DIN 50021SS							
5		58	50	40	32	26	20	18	14
10		58	50	40	32	26	20	18	14
16		28	44	40	32	26	20	18	14
24		12	19	32	32	26	20	18	14
32		0	11	18	31	26	20	18	14
41		0	0	11	19	26	20	18	14
57		0	0	0	9	15	20	18	14
76		0	0	0	0	8	18	18	14
125		0	0	0	0	0	6	7	8
150		0	0	0	0	0	0	5	6
173		0	0	0	0	0	0	0	4

Клеммная коробка 300×300×200 мм

- количество DIN-реек: 1 шт.;
- температурные характеристики: T₆ +40 °C.

Параметры		Проходные винтовые клеммы							
Тип клеммы		CBC.2	CBC.4	CBC.6	CBC.10	CBC.16	CBC.35	CBD.50	CBD.70
Номинальное сечение клеммы, мм ²		2,5	4	6	10	16	35	50	70
Номинальный ток клеммы, А		24	32	41	57	76	125	150	173
Максимальное количество клемм, шт.		72	62	50	40	32	24	22	18
Вид DIN-рейки		OMEGA 3F DIN 50021SS							
5		72	62	50	40	32	24	22	18
10		72	62	50	40	32	24	22	18
16		31	48	50	40	32	24	22	18
24		13	21	35	40	32	24	22	18
32		0	12	20	34	32	24	22	18
41		0	0	12	20	32	24	22	18
57		0	0	0	10	16	24	22	18
76		0	0	0	0	9	19	22	18
125		0	0	0	0	0	7	8	9
150		0	0	0	0	0	0	5	6
173		0	0	0	0	0	0	0	5

Клеммная коробка 350×260×200 мм

- количество DIN-реек: 1 шт.;
- температурные характеристики: T₆ +40 °C.

Параметры		Проходные винтовые клеммы							
Тип клеммы		CBC.2	CBC.4	CBC.6	CBC.10	CBC.16	CBC.35	CBD.50	CBD.70
Номинальное сечение клеммы, мм ²		2,5	4	6	10	16	35	50	70
Номинальный ток клеммы, А		24	32	41	57	76	125	150	173
Максимальное количество клемм, шт.		92	76	62	50	42	30	28	24
Вид DIN-рейки		OMEGA 3F DIN 50021SS							
5		92	76	62	50	42	30	28	24
10		76	76	62	50	42	30	28	24
16		29	46	62	50	42	30	28	24
24		13	20	34	50	42	30	28	24
32		0	11	19	32	42	30	28	24
41		0	0	11	19	30	30	28	24
57		0	0	0	10	15	30	28	24
76		0	0	0	0	8	19	21	24
125		0	0	0	0	0	7	7	9
150		0	0	0	0	0	0	5	6
173		0	0	0	0	0	0	0	4

Клеммная коробка 400×300×200 мм

- количество DIN-реек: 1 шт.;
- температурные характеристики: T₆ +40 °C.

Параметры		Проходные винтовые клеммы							
Тип клеммы		CBC.2	CBC.4	CBC.6	CBC.10	CBC.16	CBC.35	CBD.50	CBD.70
Номинальное сечение клеммы, мм ²		2,5	4	6	10	16	35	50	70
Номинальный ток клеммы, А		24	32	41	57	76	125	150	173
Максимальное количество клемм, шт.		110	92	74	60	50	36	32	28
Вид DIN-рейки		OMEGA 3F DIN 50021SS							
5		110	92	74	60	50	36	32	28
10		82	92	74	60	50	36	32	28
16		32	50	74	60	50	36	32	28
24		14	22	36	60	50	36	32	28
32		0	12	20	34	50	36	32	28
41		0	0	12	21	33	36	32	28
57		0	0	0	11	17	36	32	28
76		0	0	0	0	9	20	23	28
125		0	0	0	0	0	7	8	10
150		0	0	0	0	0	0	6	7
173		0	0	0	0	0	0	0	5

Клеммная коробка 460×390×200 мм

- количество DIN-реек: 1 шт.;
- температурные характеристики: T₆ +40 °С.

Параметры		Проходные винтовые клеммы							
Тип клеммы		CBC.2	CBC.4	CBC.6	CBC.10	CBC.16	CBC.35	CBD.50	CBD.70
Номинальное сечение клеммы, мм ²		2,5	4	6	10	16	35	50	70
Номинальный ток клеммы, А		24	32	41	57	76	125	150	173
Максимальное количество клемм, шт.		198	165	135	108	90	66	60	51
Вид DIN-рейки		OMEGA 3F DIN 50021SS							
5		198	165	135	108	90	66	60	51
10		94	147	135	108	90	66	60	51
16		36	57	93	108	90	66	60	51
24		16	25	41	70	90	66	60	51
32		0	14	23	39	61	66	60	51
41		0	0	14	24	37	66	60	51
57		0	0	0	12	19	41	49	51
76		0	0	0	0	10	23	27	34
125		0	0	0	0	0	8	10	12
150		0	0	0	0	0	0	7	8
173		0	0	0	0	0	0	0	6

Клеммная коробка 480×480×200 мм

- количество DIN-реек: 1 шт.;
- температурные характеристики: T₆ +40 °С.

Параметры		Проходные винтовые клеммы							
Тип клеммы		CBC.2	CBC.4	CBC.6	CBC.10	CBC.16	CBC.35	CBD.50	CBD.70
Номинальное сечение клеммы, мм ²		2,5	4	6	10	16	35	50	70
Номинальный ток клеммы, А		24	32	41	57	76	125	150	173
Максимальное количество клемм, шт.		276	232	188	152	124	92	84	72
Вид DIN-рейки		OMEGA 3F DIN 50021SS							
5		276	232	188	152	124	92	84	72
10		103	162	188	152	124	92	84	72
16		40	63	102	152	124	92	84	72
24		18	28	45	77	120	92	84	72
32		0	15	25	43	68	92	84	72
41		0	0	15	26	41	89	84	72
57		0	0	0	13	21	46	55	68
76		0	0	0	0	12	25	31	38
125		0	0	0	0	0	9	11	14
150		0	0	0	0	0	0	7	9
173		0	0	0	0	0	0	0	7

Клеммная коробка 550×350×200 мм

- количество DIN-реек: 1 шт.;
- температурные характеристики: T₆ +40 °С.

Параметры		Проходные винтовые клеммы							
Тип клеммы		CBC.2	CBC.4	CBC.6	CBC.10	CBC.16	CBC.35	CBD.50	CBD.70
Номинальное сечение клеммы, мм ²		2,5	4	6	10	16	35	50	70
Номинальный ток клеммы, А		24	32	41	57	76	125	150	173
Максимальное количество клемм, шт.		246	207	168	135	111	84	75	66
Вид DIN-рейки		OMEGA 3F DIN 50021SS							
5		246	207	168	135	111	84	75	66
10		88	137	168	135	111	84	75	66
16		34	53	87	135	111	84	75	66
24		15	23	38	65	102	84	75	66
32		0	13	21	37	57	84	75	66
41		0	0	13	22	35	75	75	66
57		0	0	0	11	18	39	46	57
76		0	0	0	0	10	22	26	32
125		0	0	0	0	0	8	9	12
150		0	0	0	0	0	0	6	8
173		0	0	0	0	0	0	0	6

Клеммная коробка 620×450×200 мм

- количество DIN-реек: 1 шт.;
- температурные характеристики: T₆ +40 °C.

Параметры		Проходные винтовые клеммы							
Тип клеммы		CBC.2	CBC.4	CBC.6	CBC.10	CBC.16	CBC.35	CBD.50	CBD.70
Номинальное сечение клеммы, мм ²		2,5	4	6	10	16	35	50	70
Номинальный ток клеммы, А		24	32	41	57	76	125	150	173
Максимальное количество клемм, шт.		380	320	260	208	172	128	116	100
Вид DIN-рейки		OMEGA 3F DIN 50021SS							
5		380	320	260	208	172	128	116	100
10		99	156	250	208	172	128	116	100
16		38	61	97	167	172	128	116	100
24		17	27	43	74	116	128	116	100
32		0	15	24	41	65	128	116	100
41		0	0	14	25	39	85	104	100
57		0	0	0	13	20	44	53	67
76		0	0	0	0	11	24	30	38
125		0	0	0	0	0	9	11	14
150		0	0	0	0	0	0	7	9
173		0	0	0	0	0	0	0	7

Клеммная коробка 760×500×200 мм

- количество DIN-реек: 1 шт.;
- температурные характеристики: T₆ +40 °C.

Параметры		Проходные винтовые клеммы							
Тип клеммы		CBC.2	CBC.4	CBC.6	CBC.10	CBC.16	CBC.35	CBD.50	CBD.70
Номинальное сечение клеммы, мм ²		2,5	4	6	10	16	35	50	70
Номинальный ток клеммы, А		24	32	41	57	76	125	150	173
Максимальное количество клемм, шт.		480	408	328	264	220	164	144	128
Вид DIN-рейки		OMEGA 3F DIN 50021SS							
5		408	408	328	264	220	164	144	128
10		102	160	255	264	220	164	144	128
16		39	62	99	170	220	164	144	128
24		17	27	44	75	118	164	144	128
32		0	15	24	42	66	143	144	128
41		0	0	15	25	40	87	108	128
57		0	0	0	13	20	45	56	71
76		0	0	0	0	11	25	31	40
125		0	0	0	0	0	9	11	14
150		0	0	0	0	0	0	8	10
173		0	0	0	0	0	0	0	7

Код	Стр.	Код	Стр.	Код	Стр.	Код	Стр.
EXJB10SV	1.5	EJBS20E48481	1.20	2201.121.22.11G	2.7	2361.0100.617.00	2.20
EXJB20SV	1.5	EJBS20E55351	1.20	2201.121.22.11H	2.7	2361.0100.612.00	2.20
EXJB30SV	1.5	EJBS20E62451	1.20	2201.121.22.11I	2.7	2361.0100.618.00	2.20
EXJB40SV	1.5	EJBS20E76501	1.20	2201.121.22.1203	2.7	2361.0100.610.00	2.21
EXJB50SV	1.5	EJBS20E26262	1.20	2201.121.22.120F	2.7	2361.0308.611.00	2.22
EXJB60SV	1.5	EJBS20E30302	1.20	2201.121.22.120G	2.8	2361.0400.615.00	2.23
1201.121.22.11A	1.7	EJBS20E35262	1.20	2201.121.22.120H	2.8	2361.0400.614.00	2.23
1201.121.22.11B	1.7	EJBS20E40302	1.20	2201.121.22.120I	2.8	2361.0901.611.00	2.24
1201.121.22.11C	1.7	EJBS20E46392	1.20	2201.121.22.120J	2.8	2361.1804.622.04	2.25
1201.121.22.11E	1.7	EJBS20E48482	1.20	2201.121.22.120L	2.8	2361.1806.622.04	2.25
1201.121.22.11F	1.7	EJBS20E55352	1.20	2201.121.22.120M	2.8	2361.1805.622.01	2.25
1201.121.22.121B	1.7	EJBS20E62452	1.20	2201.121.22.120N	2.8	2361.1807.622.05	2.25
1201.141.22.11D	1.7	EJBS20E76502	1.20	2201.121.22.120O	2.8	2361.0602.611.00	2.26
1201.141.22.11G	1.7	EJBSRD150	1.21	2201.121.22.120P	2.8	2361.1100.615.00	2.27
1201.141.22.1240	1.7	EJBSRD200	1.21	2201.121.22.120Q	2.8	2361.1100.614.00	2.27
1201.171.22.121O	1.7	EJBSRD260	1.21	2201.121.22.120R	2.8	2361.1100.616.00	2.27
1231.031.22.11A	1.14	EJBSRD300	1.21	2201.141.22.1208	2.8	2366.027.003	2.27
1231.031.22.11B	1.14	EJBSRD350	1.21	2201.141.22.1209	2.9	2366.027.001	2.27
1231.031.22.11C	1.14	EJBSRD390	1.21	2201.141.22.120G	2.9	2361.1000.615.00	2.28
1231.031.22.11E	1.14	EJBSRD450	1.21	2201.171.22.11F	2.9	2361.1000.614.00	2.28
1231.031.22.11F	1.14	EJBSRD480	1.21	2201.171.22.11J	2.9	2366.127.303	2.28
1231.031.22.121E	1.14	EJBSRD500	1.21	2231.031.22.11A	2.13	2366.127.301	2.28
1231.031.22.121S	1.15	EJBSM1515	1.21	2231.031.22.11C	2.13	2366.127.403	2.28
1231.031.22.121U	1.15	EJBSM2020	1.21	2231.031.22.11D	2.13	2366.127.401	2.28
1231.031.22.121V	1.15	EJBSM3020	1.21	2231.031.22.11E	2.13	LCSD21000019	2.34
1231.031.22.121W	1.15	EJBSM3030	1.21	2231.031.22.11F	2.13	LCSD21000020	2.34
1231.031.22.121X	1.15	EJBSM4020	1.21	2231.031.22.11G	2.13	LCSD21000049	2.34
1231.031.22.121Z	1.15	EJBSM4030	1.21	2231.031.22.11I	2.13	LCSD21000050	2.34
1231.031.22.1220	1.15	EJBSM6020	1.21	2231.031.22.11J	2.13	LCSD21000051	2.34
1231.031.22.1221	1.15	EJBSM2626	1.21	2231.031.22.11K	2.13	LCSD21000052	2.34
1231.031.22.1222	1.15	EJBSM3030	1.21	2231.031.22.1214	2.14	LCSD21000015	2.34
1231.031.22.1223	1.15	EJBSM3526	1.21	2231.031.22.1215	2.14	LCSD21000016	2.34
1231.031.22.1224	1.15	EJBSM4030	1.21	2231.031.22.1216	2.14	LCSD21000041	2.34
1231.031.22.1225	1.15	EJBSM4639	1.21	2231.031.22.1217	2.14	LCSD21000042	2.34
1231.031.22.1226	1.16	EJBSM4848	1.21	2231.031.22.1218	2.14	LCSD21000043	2.34
1231.031.22.1227	1.16	EJBSM5535	1.21	2231.031.22.121A	2.14	LCSD21000044	2.34
1231.041.22.11D	1.16	EJBSM6245	1.21	2231.031.22.121B	2.14	LCSD21000017	2.34
1231.041.22.1258	1.16	EJBSM7650	1.21	2231.031.22.121C	2.14	LCSD21000018	2.34
1231.041.22.1259	1.16	LBD21000005	1.28	2231.031.22.121D	2.14	LCSD21000045	2.34
1231.051.22.11G	1.16	LBD21000006	1.28	2231.031.22.121E	2.14	LCSD21000046	2.34
1231.051.22.11H	1.16	LBD21000007	1.28	2231.031.22.121F	2.14	LCSD21000047	2.34
EJBS20E110	1.20	LBD21000008	1.28	2231.031.22.121G	2.14	LCSD21000048	2.34
EJBS20E220	1.20	LBD21000009	1.28	2231.041.22.120M	2.15	LCSD21000011	2.35
EJBS20E320	1.20	LBD21000010	1.28	2231.041.22.120O	2.15	LCSD21000012	2.35
EJBS20E111	1.20	LBD21000011	1.28	2231.041.22.120P	2.15	LCSD21000033	2.35
EJBS20E221	1.20	LBD21000012	1.28	2231.041.22.120Q	2.15	LCSD21000034	2.35
EJBS20E321	1.20	LBD21000013	1.28	2231.041.22.120R	2.15	LCSD21000035	2.35
EJBS20E331	1.20	LBD21000014	1.28	2231.051.22.11B	2.15	LCSD21000036	2.35
EJBS20E421	1.20	LBD21000017	1.28	2231.051.22.11H	2.15	LCSD21000005	2.35
EJBS20E431	1.20	LBD21000015	1.28	2231.051.22.11L	2.15	LCSD21000006	2.35
EJBS20E621	1.20	LBD21000016	1.28	2366.017.000	2.20	LCSD21000021	2.35
EJBS20E26261	1.20	LBD21000018	1.28	2366.017.001	2.20	LCSD21000022	2.35
EJBS20E30301	1.20	2201.121.22.11B	2.7	2366.017.002	2.20	LCSD21000023	2.35
EJBS20E35261	1.20	2201.121.22.11C	2.7	2361.0100.615.00	2.20	LCSD21000024	2.35
EJBS20E40301	1.20	2201.121.22.11D	2.7	2361.0100.614.00	2.20	LCSD21000007	2.35
EJBS20E46391	1.20	2201.121.22.11E	2.7	2361.0100.616.00	2.20	LCSD21000008	2.35

Код	Стр.	Код	Стр.	Код	Стр.	Код	Стр.
LCSD21000025	2.35	LCSD21000075	2.37	EXDCU-L1RA001	2.45	Ex-tr1005	3.5
LCSD21000026	2.35	LCSD21000076	2.37	EXDCU-L1RA002	2.45	Ex-e2tr0405	3.5
LCSD21000027	2.35	LCSD21000053	2.38	EXDCU-L1YA001	2.45	Ex-e2tr0605	3.5
LCSD21000028	2.35	LCSD21000054	2.38	EXDCU-L1YA002	2.45	Ex-e2tr0805	3.5
LCSD21000009	2.35	LCSD21000069	2.38	EXDCU-L1WA001	2.45	Ex-e2tr1005	3.5
LCSD21000010	2.35	LCSD21000070	2.38	EXDCU-L1WA002	2.45	Ex-e3tr0605	3.5
LCSD21000029	2.35	LCSD21000071	2.38	Ex-st10U	3.3	Ex-e3tr0805	3.5
LCSD21000030	2.35	LCSD21000072	2.38	Ex-st12U	3.3	Ex-e3tr1005	3.5
LCSD21000031	2.35	LCSD21000109	2.39	Ex-st15U	3.3	Ex-e4tr0805	3.5
LCSD21000032	2.35	LCSD21000110	2.39	Ex-st18U	3.3	Ex-e4tr1005	3.5
LCSD21000013	2.35	LCSD21000129	2.39	Ex-spr03	3.3	Ex-tr0305U	3.5
LCSD21000014	2.35	LCSD21000130	2.39	Ex-spr04	3.3	Ex-tr0405U	3.5
LCSD21000037	2.35	LCSD21000131	2.39	Ex-spr05	3.3	Ex-tr0605U	3.5
LCSD21000038	2.35	LCSD21000132	2.39	Ex-spr06	3.3	Ex-tr0805U	3.5
LCSD21000039	2.35	LCSD21000107	2.39	Ex-e2spr04	3.3	Ex-tr1005U	3.5
LCSD21000040	2.35	LCSD21000108	2.39	Ex-e2spr05	3.3	Ex-d2tr0405U	3.5
LCSD21000061	2.36	LCSD21000125	2.39	Ex-e2spr06	3.3	Ex-d2tr0605U	3.5
LCSD21000062	2.36	LCSD21000126	2.39	Ex-e3spr05	3.3	Ex-d2tr0805U	3.5
LCSD21000085	2.36	LCSD21000127	2.39	Ex-e3spr06	3.3	Ex-d2tr1005U	3.5
LCSD21000086	2.36	LCSD21000128	2.39	Ex-spr03U	3.3	Ex-d3tr0605U	3.5
LCSD21000087	2.36	LCSD21000105	2.39	Ex-spr04U	3.3	Ex-d3tr0805U	3.5
LCSD21000088	2.36	LCSD21000106	2.39	Ex-spr05U	3.3	Ex-d3tr1005U	3.5
LCSD21000065	2.36	LCSD21000121	2.39	Ex-spr06U	3.3	Ex-d4tr0805U	3.5
LCSD21000066	2.36	LCSD21000122	2.39	Ex-d2spr04U	3.3	Ex-d4tr1005U	3.5
LCSD21000093	2.36	LCSD21000123	2.39	Ex-d2spr05U	3.3	Ex-trf030306	3.6
LCSD21000094	2.36	LCSD21000124	2.39	Ex-d2spr06U	3.3	Ex-trf040508	3.6
LCSD21000095	2.36	LCSD21000101	2.40	Ex-d3spr05U	3.3	Ex-trf040510	3.6
LCSD21000096	2.36	LCSD21000102	2.40	Ex-d3spr06U	3.3	Ex-e2trf040508	3.6
LCSD21000063	2.36	LCSD21000113	2.40	Ex-fr1005	3.4	Ex-e2trf040510	3.6
LCSD21000064	2.36	LCSD21000114	2.40	Ex-fr1206	3.4	Ex-e3trf040510	3.6
LCSD21000089	2.36	LCSD21000115	2.40	Ex-fr1507	3.4	Ex-trf030306U	3.6
LCSD21000090	2.36	LCSD21000116	2.40	Ex-fr2008	3.4	Ex-trf040508U	3.6
LCSD21000091	2.36	LCSD21000111	2.40	Ex-fpr07	3.4	Ex-trf040510U	3.6
LCSD21000092	2.36	LCSD21000112	2.40	Ex-fpr08	3.4	Ex-d2trf040508U	3.6
LCSD21000067	2.37	LCSD21000133	2.40	Ex-fpr09	3.4	Ex-d2trf040510U	3.6
LCSD21000068	2.37	LCSD21000134	2.40	Ex-fpr10	3.4	Ex-d3trf040510U	3.6
LCSD21000097	2.37	LCSD21000135	2.40	Ex-e2fpr08	3.4	Ex-trb030308	3.7
LCSD21000098	2.37	LCSD21000136	2.40	Ex-e2fpr09	3.4	Ex-trb030510	3.7
LCSD21000099	2.37	LCSD21000103	2.40	Ex-e2fpr10	3.4	Ex-trb040510	3.7
LCSD21000100	2.37	LCSD21000104	2.40	Ex-e3fpr09	3.4	Ex-trb040515	3.7
LCSD21000057	2.37	LCSD21000117	2.40	Ex-e3fpr10	3.4	Ex-e2trb030510	3.7
LCSD21000058	2.37	LCSD21000118	2.40	Ex-e4fpr10	3.4	Ex-e2trb040510	3.7
LCSD21000077	2.37	LCSD21000119	2.40	Ex-fpr07U	3.4	Ex-e2trb040515	3.7
LCSD21000078	2.37	LCSD21000120	2.40	Ex-fpr08U	3.4	Ex-e3trb040510	3.7
LCSD21000079	2.37	EXDCU-P1GA0	2.42	Ex-fpr09U	3.4	Ex-e3trb040515	3.7
LCSD21000080	2.37	EXDCU-P1RA0	2.42	Ex-fpr10U	3.4	Ex-trb030308U	3.7
LCSD21000059	2.37	EXDCU-P1YA0	2.42	Ex-d2fpr08U	3.4	Ex-trb030510U	3.7
LCSD21000060	2.37	EXDCU-P1BA0	2.42	Ex-d2fpr09U	3.4	Ex-trb040510U	3.7
LCSD21000081	2.37	EXDCU-P1WA0	2.42	Ex-d2fpr10U	3.4	Ex-trb040515U	3.7
LCSD21000082	2.37	EXDCU-P4GA0	2.43	Ex-d3fpr09U	3.4	Ex-d2trb030510U	3.7
LCSD21000083	2.37	EXDCU-P4RA0	2.43	Ex-d3fpr10U	3.4	Ex-d2trb040510U	3.7
LCSD21000084	2.37	EXDCU-P6RA0	2.43	Ex-d4fpr10U	3.4	Ex-d2trb040515U	3.7
LCSD21000055	2.37	EXDCU-Y2RA0	2.44	Ex-tr0305	3.5	Ex-d3trb040510U	3.7
LCSD21000056	2.37	EXDCU-Y1BA1	2.44	Ex-tr0405	3.5	Ex-d3trb040515U	3.7
LCSD21000073	2.37	EXDCU-L1GA001	2.45	Ex-tr0605	3.5	Ex-wz10	3.8
LCSD21000074	2.37	EXDCU-L1GA002	2.45	Ex-tr0805	3.5	Ex-e2wz10	3.8

Код	Стр.	Код	Стр.	Код	Стр.	Код	Стр.
Ex-e3wz10	3.8	КАЕРМ6МНК-40	4.9	КАС4М5NC6	4.12	КАЕС2М2NC6	4.15
Ex-dwz10	3.8	КАЕРМ6МНК-50	4.9	КАС5М6NC6	4.12	КАЕС3М3NC6	4.15
Ex-d2wz10	3.8	КАЕРМ7МНК-50	4.9	КАС6М7NC6	4.12	КАЕС4М4NC6	4.15
Ex-d3wz10	3.8	КАЕРМ2MC6-15	4.9	КАС7М8NC6	4.12	КАЕС5М5NC6	4.15
Ex-sz10	3.9	КАЕРМ2MC6-20	4.9	КАС8М9NC6	4.12	КАЕС6М6NC6	4.15
Ex-e2sz10	3.9	КАЕРМ3MC6-20	4.9	КАС81М9NC6	4.12	КАЕС7М7NC6	4.15
Ex-e3sz10	3.9	КАЕРМ3MC6-26	4.9	КАЕС2МHK	4.15	КАЕС8М8NC6	4.15
KH2MHK	4.5	КАЕРМ4MC6-26	4.9	КАЕС3МHK	4.15	КАЕС81М8NC6	4.15
KH3MHK	4.5	КАЕРМ5MC6-35	4.9	КАЕС4МHK	4.15	КАЕС9М9NC6	4.15
KH4MHK	4.5	КАЕРМ5MC6-40	4.9	КАЕС5МHK	4.15	КАЕС91М9NC6	4.15
KH5MHK	4.5	КАЕРМ6MC6-35	4.9	КАЕС6МHK	4.15	КАЕР2МHK-12	4.17
KH6MHK	4.5	КАЕРМ6MC6-40	4.9	КАЕС7МHK	4.15	КАЕР2МHK-15	4.17
KH7MHK	4.5	КАЕРМ6MC6-50	4.9	КАЕС8МHK	4.15	КАЕР2МHK-20	4.17
KH8MHK	4.5	КАЕРМ7MC6-50	4.9	КАЕС81М8MHK	4.15	КАЕР3МHK-20	4.17
KH81MHK	4.5	КАС2М3MHK	4.12	КАЕС9МHK	4.15	КАЕР3МHK-25A	4.17
KH9MHK	4.5	КАС3М4MHK	4.12	КАЕС91М9MHK	4.15	КАЕР3МHK-26	4.17
KH91MHK	4.5	КАС4М5MHK	4.12	КАЕС2М2GHK	4.15	КАЕР4МHK-25A	4.17
KH2MC6	4.5	КАС5М6MHK	4.12	КАЕС3М3GHK	4.15	КАЕР4МHK-26	4.17
KH3MC6	4.5	КАС6М7MHK	4.12	КАЕС4М4GHK	4.15	КАЕР4МHK-32A	4.17
KH4MC6	4.5	КАС7М8MHK	4.12	КАЕС5М5GHK	4.15	КАЕР5МHK-32A	4.17
KH5MC6	4.5	КАС8М9MHK	4.12	КАЕС6М6GHK	4.15	КАЕР5МHK-35	4.17
KH6MC6	4.5	КАС81М9MHK	4.12	КАЕС7М7GHK	4.15	КАЕР5МHK-40	4.17
KH7MC6	4.5	КАС2М3GHK	4.12	КАЕС8М8GHK	4.15	КАЕР6МHK-40	4.17
KH8MC6	4.5	КАС3М4GHK	4.12	КАЕС81М8GHK	4.15	КАЕР6МHK-50	4.17
KH81MC6	4.5	КАС4М5GHK	4.12	КАЕС9М9GHK	4.15	КАЕР7МHK-50	4.17
KH9MC6	4.5	КАС5М6GHK	4.12	КАЕС91М9GHK	4.15	КАЕР2MC6-12	4.17
KH91MC6	4.5	КАС6М7GHK	4.12	КАЕС2М2NHK	4.15	КАЕР2MC6-15	4.17
KA2MHK	4.7	КАС7М8GHK	4.12	КАЕС3М3NHK	4.15	КАЕР2MC6-20	4.17
KA3MHK	4.7	КАС8М9GHK	4.12	КАЕС4М4NHK	4.15	КАЕР3MC6-20	4.17
KA4MHK	4.7	КАС81М9GHK	4.12	КАЕС5М5NHK	4.15	КАЕР3MC6-25A	4.17
KA5MHK	4.7	КАС2М3NHK	4.12	КАЕС6М6NHK	4.15	КАЕР3MC6-26	4.17
KA6MHK	4.7	КАС3М4NHK	4.12	КАЕС7М7NHK	4.15	КАЕР4MC6-25A	4.17
KA7MHK	4.7	КАС4М5NHK	4.12	КАЕС8М8NHK	4.15	КАЕР4MC6-26	4.17
KA8MHK	4.7	КАС5М6NHK	4.12	КАЕС81М8NHK	4.15	КАЕР4MC6-32A	4.17
KA81MHK	4.7	КАС6М7NHK	4.12	КАЕС9М9NHK	4.15	КАЕР5MC6-32A	4.17
KA9MHK	4.7	КАС7М8NHK	4.12	КАЕС91М9NHK	4.15	КАЕР5MC6-35	4.17
KA91MHK	4.7	КАС8М9NHK	4.12	КАЕС2MC6	4.15	КАЕР5MC6-40	4.17
KA2MC6	4.7	КАС81М9NHK	4.12	КАЕС3MC6	4.15	КАЕР6MC6-40	4.17
KA3MC6	4.7	КАС2М3MC6	4.12	КАЕС6MC6	4.15	КАЕР6MC6-50	4.17
KA4MC6	4.7	КАС3М4MC6	4.12	КАЕС5MC6	4.15	КАЕР7MC6-50	4.17
KA5MC6	4.7	КАС4М5MC6	4.12	КАЕС6MC6	4.15	6018ANSAKGM1SB	4.22
KA6MC6	4.7	КАС5М6MC6	4.12	КАЕС7MC6	4.15	6018ANSBKGM2SB	4.22
KA7MC6	4.7	КАС6М7MC6	4.12	КАЕС8MC6	4.15	6018ANSCKGM3SB	4.22
KA8MC6	4.7	КАС7М8MC6	4.12	КАЕС81М8MC6	4.15	6018ANSDKGM4SB	4.22
KA81MC6	4.7	КАС8М9MC6	4.12	КАЕС9MC6	4.15	6018ANSEKGM5SB	4.22
KA9MC6	4.7	КАС81М9MC6	4.12	КАЕС91М9MC6	4.15	6018ANSFKGM6SB	4.22
KA91MC6	4.7	КАС2М3GC6	4.12	КАЕС2М2GC6	4.15	6018ANSKGM7SB	4.22
КАЕРМ2МHK-12	4.9	КАС3М4GC6	4.12	КАЕС3М3GC6	4.15	6018ANSKGM8SB	4.22
КАЕРМ2МHK-15	4.9	КАС4М5GC6	4.12	КАЕС4М4GC6	4.15	6018ANSIKGM9SB	4.22
КАЕРМ2МHK-20	4.9	КАС5М6GC6	4.12	КАЕС5М5GC6	4.15	6018ANSLKGM9SB	4.22
КАЕРМ3МHK-20	4.9	КАС6М7GC6	4.12	КАЕС6М6GC6	4.15	6018ANSAKGN1SB	4.22
КАЕРМ3МHK-26	4.9	КАС7М8GC6	4.12	КАЕС7М7GC6	4.15	6018ANSBKGN2SB	4.22
КАЕРМ4МHK-26	4.9	КАС8М9GC6	4.12	КАЕС8М8GC6	4.15	6018ANSCKGN3SB	4.22
КАЕРМ5МHK-35	4.9	КАС81М9GC6	4.12	КАЕС81М8GC6	4.15	6018ANSDKGN4SB	4.22
КАЕРМ5МHK-40	4.9	КАС2М3NC6	4.12	КАЕС9М9GC6	4.15	6018ANSEKGN5SB	4.22
КАЕРМ6МHK-35	4.9	КАС3М4NC6	4.12	КАЕС91М9GC6	4.15	6018ANSFKGN6SB	4.22

Код	Стр.
6018ANSKGKN7SB	4.22
6018ANSHKGN8SB	4.22
6018ANSIKGN9SB	4.22
6018ANSLKGN9SB	4.22
6018ANSAKGG1SB	4.22
6018ANSBKGG2SB	4.22
6018ANSCKGG3SB	4.22
6018ANSDKGG4SB	4.22
6018ANSEKGG5SB	4.22
6018ANSFKGG6SB	4.22
6018ANSKGG7SB	4.22
6018ANSHKGG8SB	4.22
6018ANSIKGG9SB	4.22
6018ANSLKGG9SB	4.22
6018ANSKGM1SX	4.22
6018ANSBKGM2SX	4.22
6018ANSCKGM3SX	4.22
6018ANSDKGM4SX	4.22
6018ANSEKGM5SX	4.22
6018ANSFKGM6SX	4.22
6018ANSKGM7SX	4.22
6018ANSHKGM8SX	4.22
6018ANSIKGM9SX	4.22
6018ANSLKGM9SX	4.22
6018ANSKGN1SX	4.22
6018ANSBKGN2SX	4.22
6018ANSCKGN3SX	4.22
6018ANSDKGN4SX	4.22
6018ANSEKGN5SX	4.22
6018ANSFKGN6SX	4.22
6018ANSKGN7SX	4.22
6018ANSHKGN8SX	4.22
6018ANSIKGN9SX	4.22
6018ANSLKGN9SX	4.22
6018ANSKGG1SX	4.22
6018ANSBKGG2SX	4.22
6018ANSCKGG3SX	4.22
6018ANSDKGG4SX	4.22
6018ANSEKGG5SX	4.22
6018ANSFKGG6SX	4.22
6018ANSKGG7SX	4.22
6018ANSHKGG8SX	4.22
6018ANSIKGG9SX	4.22
6018ANSLKGG9SX	4.22
6018ANFAKGM1SB	4.25
6018ANFBKGM2SB	4.25
6018ANFCKGM3SB	4.25
6018ANFDKGM4SB	4.25
6018ANFEKGM5SB	4.25
6018ANFFKGM6SB	4.25
6018ANFGKGM7SB	4.25
6018ANFHKGM8SB	4.25
6018ANFIKGM9SB	4.25
6018ANFLKGM9SB	4.25
6018ANFAKGN1SB	4.25

Код	Стр.
6018ANFBKGN2SB	4.25
6018ANFCKGN3SB	4.25
6018ANFDKGN4SB	4.25
6018ANFEKGN5SB	4.25
6018ANFFKGN6SB	4.25
6018ANFGKGN7SB	4.25
6018ANFHKGN8SB	4.25
6018ANFIKGN9SB	4.25
6018ANFLKGN9SB	4.25
6018ANFAKGG1SB	4.25
6018ANFBKGG2SB	4.25
6018ANFCKGG3SB	4.25
6018ANFDKGG4SB	4.25
6018ANFEKGG5SB	4.25
6018ANFFKGG6SB	4.25
6018ANFGKGG7SB	4.25
6018ANFHKGG8SB	4.25
6018ANFIKGG9SB	4.25
6018ANFLKGG9SB	4.25
6018ANFAKGM1SX	4.25
6018ANFBKGM2SX	4.25
6018ANFCKGM3SX	4.25
6018ANFDKGM4SX	4.25
6018ANFEKGM5SX	4.25
6018ANFFKGM6SX	4.25
6018ANFGKGM7SX	4.25
6018ANFHKGM8SX	4.25
6018ANFIKGM9SX	4.25
6018ANFLKGM9SX	4.25
6018ANFAKGN1SX	4.25
6018ANFBKGN2SX	4.25
6018ANFCKGN3SX	4.25
6018ANFDKGN4SX	4.25
6018ANFEKGN5SX	4.25
6018ANFFKGN6SX	4.25
6018ANFGKGN7SX	4.25
6018ANFHKGN8SX	4.25
6018ANFIKGN9SX	4.25
6018ANFLKGN9SX	4.25
6018ANFAKGG1SX	4.25
6018ANFBKGG2SX	4.25
6018ANFCKGG3SX	4.25
6018ANFDKGG4SX	4.25
6018ANFEKGG5SX	4.25
6018ANFFKGG6SX	4.25
6018ANFGKGG7SX	4.25
6018ANFHKGG8SX	4.25
6018ANFIKGG9SX	4.25
6018ANFLKGG9SX	4.25
6018ANFAKGM1SB	4.28
6018AASBKGM2SB	4.28
6018AASCKGM3SB	4.28
6018AASDKGM4SB	4.28
6018AASEKGM5SB	4.28
6018AASFKGM6SB	4.28
6018AASGKGM7SB	4.28
6018AASHKGM8SB	4.28
6018AASIKGM9SB	4.28
6018AASLKGM9SB	4.28
6018AASAKGM1SB	4.31
6018ADSBKGM2SB	4.31
6018ADSCKGM3SB	4.31

Код	Стр.
6018AASHKGM8SB	4.28
6018AASIKGM9SB	4.28
6018AASLKGM9SB	4.28
6018AASAKGN1SB	4.28
6018AASBKGN2SB	4.28
6018AASCKGN3SB	4.28
6018AASDKGN4SB	4.28
6018AASEKGN5SB	4.28
6018AASFKGN6SB	4.28
6018AASGKGN7SB	4.28
6018AASHKGN8SB	4.28
6018AASIKGN9SB	4.28
6018AASLKGN9SB	4.28
6018AASAKGG1SB	4.28
6018AASBKGG2SB	4.28
6018AASCKGG3SB	4.28
6018AASDKGG4SB	4.28
6018AASEKGG5SB	4.28
6018AASFKGG6SB	4.28
6018AASGKGG7SB	4.28
6018AASHKGG8SB	4.28
6018AASIKGG9SB	4.28
6018AASLKGG9SB	4.28
6018AASAKGM1SX	4.28
6018AASBKGM2SX	4.28
6018AASCKGM3SX	4.28
6018AASDKGM4SX	4.28
6018AASEKGM5SX	4.28
6018AASFKGM6SX	4.28
6018AASGKGM7SX	4.28
6018AASHKGM8SX	4.28
6018AASIKGM9SX	4.28
6018AASLKGM9SX	4.28
6018AASAKGG1SX	4.28
6018AASBKGG2SX	4.28
6018AASCKGG3SX	4.28
6018AASDKGG4SX	4.28
6018AASEKGN5SX	4.28
6018AASFKGN6SX	4.28
6018AASGKGN7SX	4.28
6018AASHKGN8SX	4.28
6018AASIKGN9SX	4.28
6018AASLKGN9SX	4.28
6018AASAKGG1SX	4.28
6018AASBKGG2SX	4.28
6018AASCKGG3SX	4.28
6018AASDKGG4SX	4.28
6018AASEKGG5SX	4.28
6018AASFKGG6SX	4.28
6018AASGKGG7SX	4.28
6018AASHKGG8SX	4.28
6018AASIKGG9SX	4.28
6018AASLKGG9SX	4.28
6018AASAKGM1SB	4.31
6018ADSBKGM2SB	4.31
6018ADSCKGM3SB	4.31

Код	Стр.
6018ADSCKGM4SB	4.31
6018ADSEKGM5SB	4.31
6018ADSFKGM6SB	4.31
6018ADSGKGM7SB	4.31
6018ADSHKGM8SB	4.31
6018ADSIKGM9SB	4.31
6018ADSLKGM9SB	4.31
6018ADSAGKM1SB	4.31
6018ADSBKGN2SB	4.31
6018ADSCCKGN3SB	4.31
6018ADSDKGN4SB	4.31
6018ADSEKGN5SB	4.31
6018ADSFKGN6SB	4.31
6018ADSGKGN7SB	4.31
6018ADSHKGN8SB	4.31
6018ADSIKGN9SB	4.31
6018ADSLKGN9SB	4.31
6018ADSAGKGM1SB	4.31
6018ADSBKGG2SB	4.31
6018ADSCCKGG3SB	4.31
6018ADSDKGG4SB	4.31
6018ADSEKGG5SB	4.31
6018ADSFKGG6SB	4.31
6018ADSGKGG7SB	4.31
6018ADSHKGG8SB	4.31
6018ADSIKGG9SB	4.31
6018ADSLKGG9SB	4.31
6018ADSAGKM1SX	4.31
6018ADSBKGM2SX	4.31
6018ADSCCKGM3SX	4.31
6018ADSDKGM4SX	4.31
6018ADSEKGM5SX	4.31
6018ADSFKGM6SX	4.31
6018ADSGKGM7SX	4.31
6018ADSHKGM8SX	4.31
6018ADSIKGM9SX	4.31
6018ADSLKGM9SX	4.31
6018ADSAGKGM1SX	4.31
6018ADSBKGG2SX	4.31
6018ADSCCKGG3SX	4.31
6018ADSDKGG4SX	4.31
6018ADSEKGG5SX	4.31
6018ADSFKGG6SX	4.31
6018ADSGKGG7SX	4.31
6018ADSHKGG8SX	4.31
6018ADSIKGG9SX	4.31

Код	Стр.	Код	Стр.	Код	Стр.	Код	Стр.
6018ADSLKGG9SX	4.31	EXDR-M20M25SB	4.38	6006-40	4.39	6071R-050	5.4
6018ANP10AKM1SB	4.33	EXDR-M20M32SB	4.38	6006-50	4.39	6071R-010N	5.4
6018ANP12AKM1SB	4.33	EXDR-M20M40SB	4.38	6006-63	4.39	6071R-012N	5.4
6018ANP16AKM1SB	4.33	EXDR-M20M50SB	4.38	6006-16XX	4.39	6071R-015N	5.4
6018ANP16BKM2SB	4.33	EXDR-M20M63SB	4.38	6006-20XX	4.39	6071R-020N	5.4
6018ANP22BKM2SB	4.33	EXDR-M25M16SB	4.38	6006-25XX	4.39	6071R-027N	5.4
6018ANP22CKM3SB	4.33	EXDR-M25M20SB	4.38	6006-32XX	4.39	6071R-035N	5.4
6018ANP32CKM3SB	4.33	EXDR-M25M32SB	4.38	6006-40XX	4.39	6071R-040N	5.4
6018ANP32DKM4SB	4.33	EXDR-M25M40SB	4.38	6006-50XX	4.39	6071R-050N	5.4
6018ANP38EKM5SB	4.33	EXDR-M25M50SB	4.38	6006EMC-16A	4.40	6071R-010P	5.4
6018ANP40EKM5SB	4.33	EXDR-M25M63SB	4.38	6006EMC-20	4.40	6071R-010100P	5.4
6018ANP40FKM6SB	4.33	EXDR-M25M75SB	4.38	6006EMC-25	4.40	6071R-012P	5.4
6018ANP50FKM6SB	4.33	EXDR-M32M16SB	4.38	6006EMC-32A	4.40	6071R-015100P	5.4
6018ANP50GKM7SB	4.33	EXDR-M32M20SB	4.38	6006EMC-40	4.40	6071R-015P	5.4
6018ANP10AKM1SX	4.33	EXDR-M32M25SB	4.38	6006EMC-50	4.40	6071R-015100P	5.4
6018ANP12AKM1SX	4.33	EXDR-M32M40SB	4.38	6006EMC-63	4.40	6071R-020P	5.4
6018ANP16AKM1SX	4.33	EXDR-M32M50SB	4.38	6340.01.001615	4.40	6071R-020100P	5.4
6018ANP16BKM2SX	4.33	EXDR-M32M63SB	4.38	6340.01.002015	4.40	6071R-027P	5.4
6018ANP22BKM2SX	4.33	EXDR-M32M75SB	4.38	6340.01.002515	4.40	6071R-035P	5.4
6018ANP22CKM3SX	4.33	EXDR-M40M16SB	4.38	6340.01.003215	4.40	6071R-040P	5.4
6018ANP32CKM3SX	4.33	EXDR-M40M20SB	4.38	6340.01.004015	4.40	6071R-050P	5.4
6018ANP32DKM4SX	4.33	EXDR-M40M25SB	4.38	6340.01.005015	4.40	6071R-010NP	5.4
6018ANP38EKM5SX	4.33	EXDR-M40M32SB	4.38	6340.01.006315	4.40	6071R-010N100P	5.4
6018ANP40EKM5SX	4.33	EXDR-M40M50SB	4.38	6340.01.007515	4.40	6071R-012NP	5.4
6018ANP40FKM6SX	4.33	EXDR-M40M63SB	4.38	6340.01.009015	4.40	6071R-012N100P	5.4
6018ANP50FKM6SX	4.33	EXDR-M40M75SB	4.38	667R1013	5.3	6071R-015NP	5.4
6018ANP50GKM7SX	4.33	EXDR-M40M90SB	4.38	667R1215	5.3	6071R-020NP	5.4
6018ANR16AKM1SB	4.35	EXDR-M50M16SB	4.38	667R1518	5.3	6071R-020N100P	5.4
6018ANR20BKM2SB	4.35	EXDR-M50M20SB	4.38	667R2024	5.3	6071R-027NP	5.4
6018ANR25CKM3SB	4.35	EXDR-M50M25SB	4.38	667R2630	5.3	6071R-035NP	5.4
6018ANR32DKM4SB	4.35	EXDR-M50M32SB	4.38	667R3539	5.3	6071R-040NP	5.4
6018ANR40EKM5SB	4.35	EXDR-M50M40SB	4.38	667R4044	5.3	6071R-050NP	5.4
6018ANR50FKM6SB	4.35	EXDR-M50M63SB	4.38	667R5054	5.3	6070R-10	5.5
6018ANR63GKM7SB	4.35	EXDR-M50M75SB	4.38	667R1013P	5.3	6070R-12	5.5
6018ANR16AKM1SX	4.35	EXDR-M50M90SB	4.38	667R1013100P	5.3	6070R-16	5.5
6018ANR20BKM2SX	4.35	EXDR-M63M20SB	4.38	667R1215P	5.3	6070R-22	5.5
6018ANR25CKM3SX	4.35	EXDR-M63M25SB	4.38	667R1215100P	5.3	6070R-32	5.5
6018ANR32DKM4SX	4.35	EXDR-M63M32SB	4.38	667R1518P	5.3	6070R-38	5.5
6018ANR40EKM5SX	4.35	EXDR-M63M40SB	4.38	667R1518100P	5.3	6070R-40	5.5
6018ANR50FKM6SX	4.35	EXDR-M63M50SB	4.38	667R2024P	5.3	6070R-50	5.5
6018ANR63GKM7SX	4.35	EXDR-M63M75SB	4.38	667R2024100P	5.3	6070R-10N	5.5
EXD6050-M16SB	4.37	EXDR-M63M90SB	4.38	667R2630P	5.3	6070R-12N	5.5
EXD6050-M20SB	4.37	EXDR-M75M25SB	4.38	667R263050P	5.3	6070R-16N	5.5
EXD6050-M25SB	4.37	EXDR-M75M32SB	4.38	667R3539P	5.3	6070R-22N	5.5
EXD6050-M32SB	4.37	EXDR-M75M40SB	4.38	667R353950P	5.3	6070R-32N	5.5
EXD6050-M40SB	4.37	EXDR-M75M50SB	4.38	667R4044P	5.3	6070R-38N	5.5
EXD6050-M50SB	4.37	EXDR-M75M63SB	4.38	667R404450P	5.3	6070R-40N	5.5
EXD6050-M63SB	4.37	EXDR-M75M90SB	4.38	667R5054P	5.3	6070R-50N	5.5
EXD6050-M75SB	4.37	EXDR-M90M40SB	4.38	667R505450P	5.3	6071R-010NCR	5.6
EXD6050-M90SB	4.37	EXDR-M90M50SB	4.38	6071R-010	5.4	6071R-012NCR	5.6
EXDR-M16M20SB	4.38	EXDR-M90M63SB	4.38	6071R-012	5.4	6071R-015NCR	5.6
EXDR-M16M25SB	4.38	EXDR-M90M75SB	4.38	6071R-015	5.4	6071R-020NCR	5.6
EXDR-M16M32SB	4.38	6006-16A	4.39	6071R-020	5.4	6071R-027NCR	5.6
EXDR-M16M40SB	4.38	6006-20	4.39	6071R-027	5.4	6071R-035NCR	5.6
EXDR-M16M50SB	4.38	6006-25	4.39	6071R-035	5.4	6071R-040NCR	5.6
EXDR-M20M16SB	4.38	6006-32A	4.39	6071R-040	5.4	6071R-050NCR	5.6

Код	Стр.
6071R-010NPCR	5.6
6071R-010N100PCR	5.6
6071R-012NPCR	5.6
6071R-012N100PCR	5.6
6071R-015NPCR	5.6
6071R-015N100PCR	5.6
6071R-020NPCR	5.6
6071R-020N100PCR	5.6
6071R-027NPCR	5.6
6071R-035NPCR	5.6
6071R-040NPCR	5.6
6071R-050NPCR	5.6
6071TX-010	5.7
6071TX-012	5.7
6071TX-016	5.7
6071TX-022	5.7
6071TX-032	5.7
6071TX-038	5.7
6071TX-040	5.7
6071TX-050	5.7
607S010	5.8
607S012	5.8
607S016	5.8
607S022	5.8
607S032	5.8
607S038	5.8
607S040	5.8
607S050	5.8
607STX010	5.9
607STX012	5.9
607STX016	5.9
607STX022	5.9
607STX032	5.9
607STX038	5.9
607STX040	5.9
607STX050	5.9
607E010	5.10
607E012	5.10
607E016	5.10
607E022	5.10
607E032	5.10
607E038	5.10
607E040	5.10
607E050	5.10
607ETX010	5.11
607ETX012	5.11
607ETX016	5.11
607ETX022	5.11
607ETX032	5.11
607ETX038	5.11
607ETX040	5.11
607ETX050	5.11
607PU10N	5.12
607PU12N	5.12
607PU16N	5.12
607PU22N	5.12
607PU32N	5.12
607PU38N	5.12
607PU40N	5.12
607PU50N	5.12

Код	Стр.
6071PU-010N	5.13
6071PU-012N	5.13
6071PU-015N	5.13
6071PU-020N	5.13
6071PU-027N	5.13
6071PU-035N	5.13
6071PU-040N	5.13
6071PU-050N	5.13
EX6014-1016	5.15
EX6014-16A	5.15
EX6014-1616	5.15
EX6014-20A	5.15
EX6014-2020	5.15
EX6014-25A	5.15
EX6014-2527	5.15
EX6014-32A	5.15
EX6014-4035	5.15
EX6014-40A	5.15
EX6014-5040	5.15
EX6014-50A	5.15
EX6014-6350	5.15
EX6014XX16A	5.15
EX6014XX1616	5.15
EX6014XX20A	5.15
EX6014XX2020	5.15
EX6014XX25A	5.15
EX6014XX32A	5.15
EX6014XX4035	5.15
EX6014XX5040	5.15
EX6015-10A	5.16
EX6015-12A	5.16
EX6015-16A	5.16
EX6015-20	5.16
EX6015-2020	5.16
EX6015-25	5.16
EX6015-2527	5.16
EX6015-32A	5.16
EX6015-3235	5.16
EX6015-4035	5.16
EX6015-40	5.16
EX6015-5040	5.16
EX6015-50	5.16
EX6015-6350	5.16
EXT06014-1016	5.18
EXT06014-16A	5.18
EXT06014-20A	5.18
EXT06014-2020	5.18
EXT06014-25A	5.18
EXT06014-32A	5.18
EXT06014-4035	5.18
EXT06014-40A	5.18
EXT06014-5040	5.18
EXT06014-50A	5.18
EXT06014-6350	5.18
6008-16L3	5.19
6008-20L3	5.19
6008-25L3	5.19
6008-32L3	5.19
6008-40L3	5.19
6008-50L3	5.19

Код	Стр.
6008-63L3	5.19
6700-16L3	5.19
6700-20L3	5.19
6700-25L3	5.19
6700-32L3	5.19
6700-40L3	5.19
6700-50L3	5.19
6700A-16L3	5.19
6700A-20L3	5.19
6700A-25L3	5.19
6700A-32L3	5.19
6700A-40L3	5.19
6700A-50L3	5.19
EX6111-A16N	5.21
EX6111-A20N	5.21
EX6111-A25N	5.21
EX6111-A32N	5.21
EX6111-A40	5.21
EX6111-A50	5.21
EX6111-A63N	5.21
EX6111-16XX	5.21
EX6111-20XX	5.21
EX6111-25XX	5.21
EX6111-32XX	5.21
EX6111-40XX	5.21
EX6111-50XX	5.21
EX6111-63XX	5.21
EX6112-A16	5.22
EX6112-A20	5.22
EX6112-A25	5.22
EX6112-A32	5.22
EX6112-A40	5.22
EX6112-A50	5.22
EX6112-A63N	5.22
EX6112-16XX	5.22
EX6112-20XX	5.22
EX6112-25XX	5.22
EX6112-32XX	5.22
EX6112-40XX	5.22
EX6112-50XX	5.22
EX6112-63XX	5.22
EX6003-16A	5.23
EX6003-20	5.23
EX6003-25	5.23
EX6003-32A	5.23
EX6003-40	5.23
EX6003-50	5.23
EX6003-63	5.23
EX6051-16A	5.23
EX6051-20	5.23
EX6051-25	5.23
EX6051-32A	5.23
EX6051-40	5.23
EX6051-50	5.23
EX6052-16A	5.24
EX6052-20	5.24
EX6052-25	5.24
EX6052-32A	5.24
EX6052-40	5.24
EX6052-50	5.24

Код	Стр.
EXT06117-10N	5.24
EXT06117-12N	5.24
EXT06117-16N	5.24
EXT06117-2020	5.24
EXT06117-25N	5.24
EXT06117-32N	5.24
EXT06117-3235	5.24
EXT06117-4035	5.24
EXT06117-40	5.24
EXT06117-5040	5.24
EXT06117-50	5.24
EX6110-16N	5.25
EX6110-20N	5.25
EX6110-25N	5.25
EX6110-32N	5.25
EX6110-40	5.25
EX6110-50	5.25
EX6110-63N	5.25
EX6110-16XX	5.25
EX6110-20XX	5.25
EX6110-25XX	5.25
EX6110-32XX	5.25
EX6110-40XX	5.25
EX6110-50XX	5.25
EX6110-63XX	5.25
EX6117-10N	5.26
EX6117-12N	5.26
EX6117-16N	5.26
EX6117-20N	5.26
EX6117-2020	5.26
EX6117-25N	5.26
EX6117-2527	5.26
EX6117-32N	5.26
EX6117-3235	5.26
EX6117-4035	5.26
EX6117-40	5.26
EX6117-5040	5.26
EX6117-50	5.26
EX6117-63N	5.26
EX6117XX20N	5.26
EX6117XX25N	5.26
EX6117XX32N	5.26
EX6117XX4035	5.26
EX6117XX5040	5.26
EX6117XX63N	5.26

www.dkc.ru

8 800 250 52 63

support@dkc.ru



[@dkccompany](https://www.instagram.com/dkccompany)



Мобильный каталог
DKC Mobile

Издание 4
2023

